

見出 NO.	部品番号 PART NO.	部品名称 PART NAME	個数 Q'ty	型 寸 DESCRIPTION	適用号機 FROM ~ UP TO SERIAL NO.	備考 REMARKS
S01	3430 9901 000	ニダイセット	1	WAGON set		標準
1	3430 4001 000	フレーム	1	FRAME		
2	3408 4025 000	ニダイトリツケピン	1	PIN		
3	0350 0162 040	PW	2	WASHER 20 x 40 x 3.2		
4	0740 0002 000	リング	2	RING S20		
5	3430 4101 000	パネル	1	PANEL		
6	K110 0108 016	Fボルト	6	BOLT M8 x 16(4T)		
8	F301 0108 000	Fナット	6	NUT M8		
10	3721 4114 000	プレート	2	PLATE		
11	K710 0110 020	Fボルト	4	BOLT M10 x 20(7T)		
12	3430 4201 000	アーチ	1	ARCH		
13	K710 0110 016	Fボルト	4	BOLT M10 x 16(7T)		
14	K110 0108 016	Fボルト	2	BOLT M8 x 16(4T)		
15	0350 0140 818	PW	4	WASHER 8 x 18 x 1.6		
16	F301 0108 000	Fナット	2	NUT M8		
17	3430 4301 000	サイドゲート	1	SIDEGATE		
18	3430 4305 000	サイドゲート	1	SIDEGATE		
19	0742 0100 800	リング	2	RING 8		
20	3721 4222 000	ブラケット	1	BRACKET		
21	3721 4224 000	ブラケット	1	BRACKET		
22	3718 4226 000	マルリング	2	RING		
23	3718 4227 000	スプリング	2	SPRING		
24	A252 0160 020	トラスコネジ	2	SCREW M6 x 20		

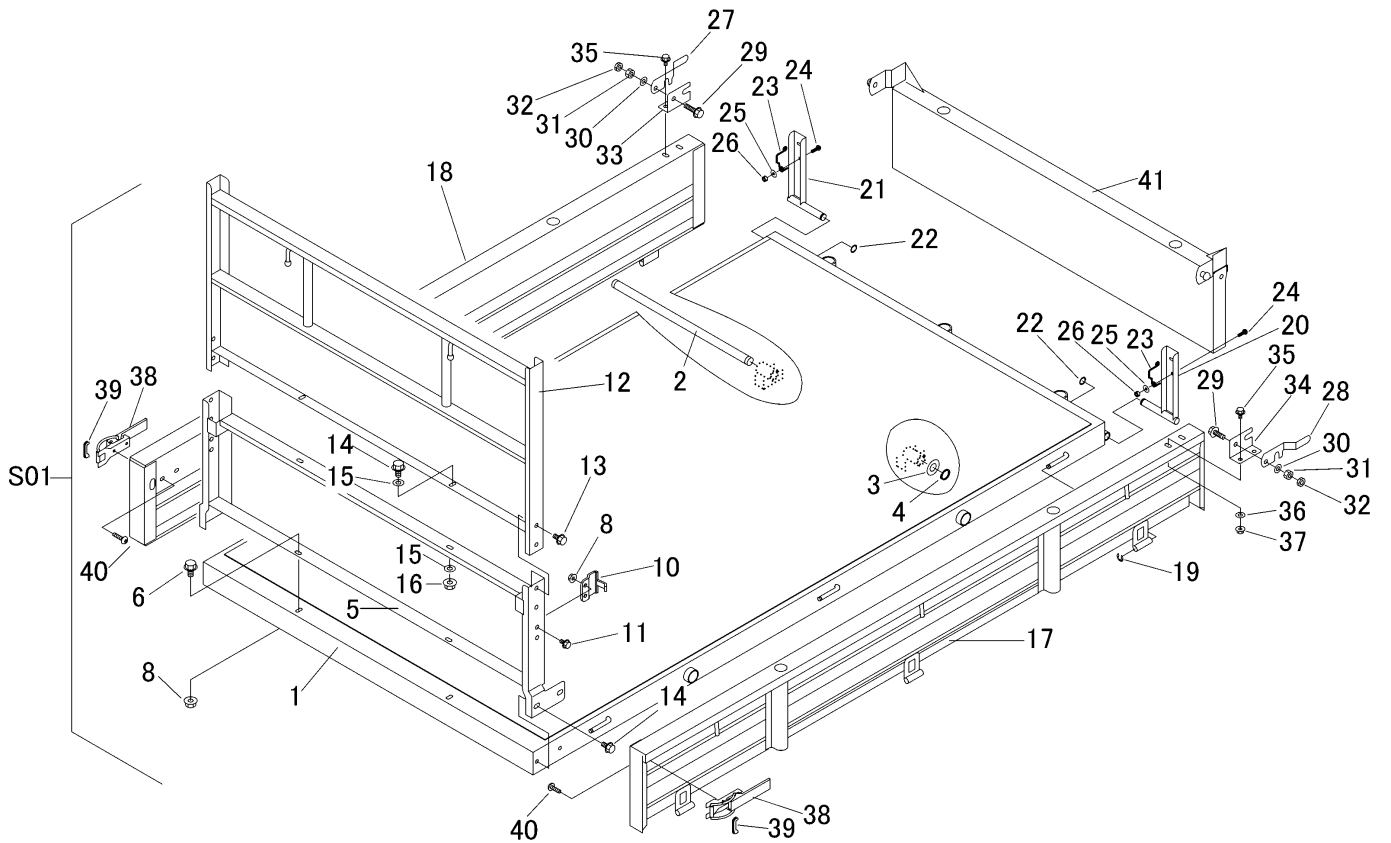

見出 NO.	部品番号 PART NO.	部品名称 PART NAME	個数 Q'ty	型 寸 DESCRIPTION	適用号機 FROM ~ UP TO SERIAL NO.	備考 REMARKS
25	0350 0140 618	PW	4	WASHER 6 × 18 × 1.6		
26	A350 0106 002	Uナット	2	NUT M6		
27	3718 4231 000	ロック	1	LOCK		
28	3718 4232 000	ロック	1	LOCK		
29	A030 0110 030	ボルト	2	BOLT M10 × 30(8T)		
30	0350 0141 022	PW	2	WASHER 10 × 22 × 1.6		
31	A301 0110 001	ナット	2	NUT M10(1種)		
32	A301 0110 003	ナット	2	NUT M10(3種)		
33	3408 4231 000	カケガネトリツケ R	1	BRACKET		
34	3408 4232 000	カケガネトリツケ L	1	BRACKET		
35	K710 0108 020	Fボルト	4	BOLT M8 × 20(7T)		
36	0350 0140 822	PW	4	WASHER 8 × 22 × 1.6		
37	F301 0108 000	Fナット	4	NUT M8		
38	3430 4311 000	ラッチASSY	2	LATCH		
39	3430 4312 000	カバー	2	COVER		
40	A252 0180 016	トラスコネジ	4	SCREW M8 × 16		
41	3430 4401 000	ゲート	1	GATE		