

3429 9901 ニダ' ASSY WAGON ASSY

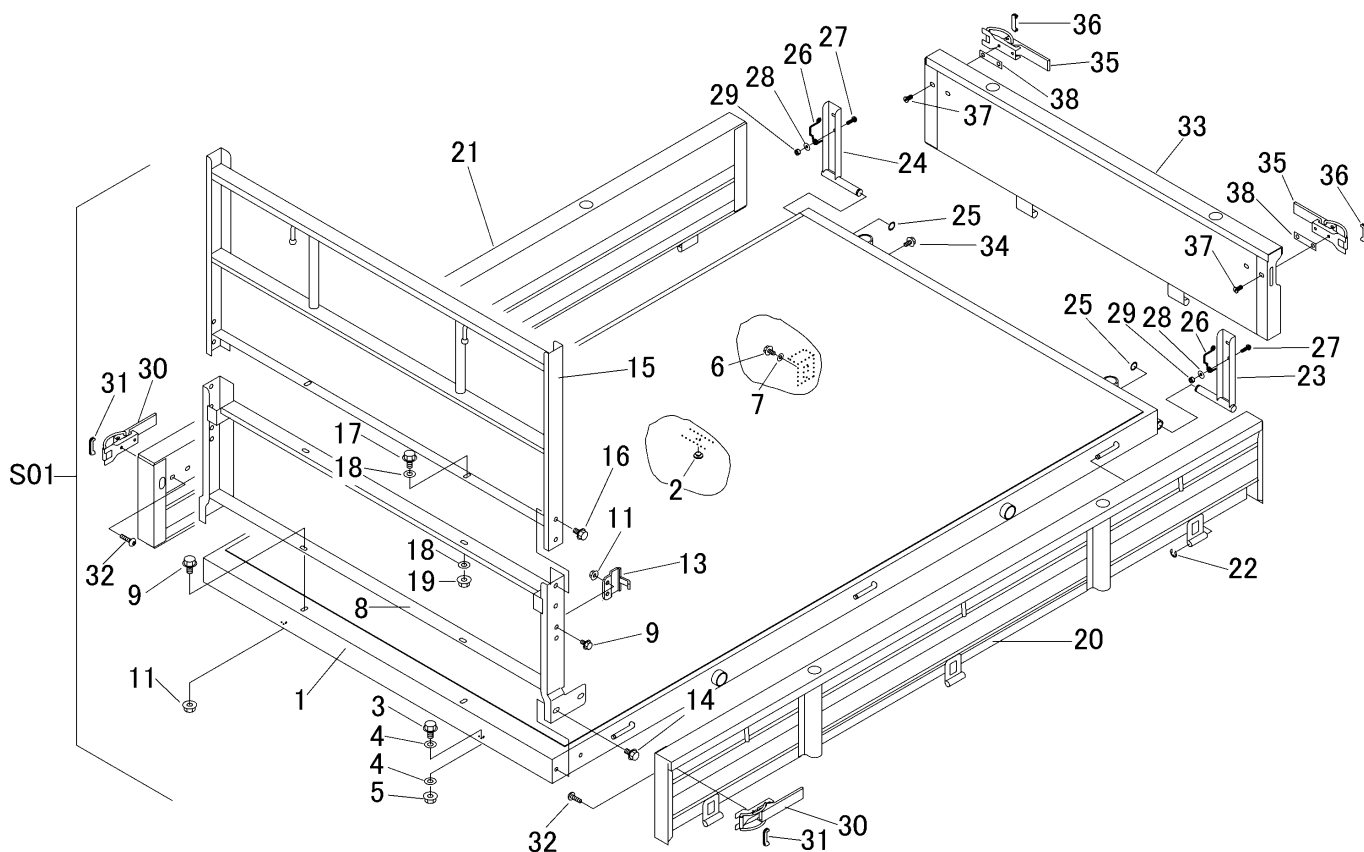

見出	部品番号	部品名称		個数	型 寸	互換性	適用号機	備考
NO.	PART NO.	PART NAME	Q'ty	DESCRIPTION	R/P	FROM ~ UP TO SERIAL NO	REMARKS	
S01	3429 9901 000	ニダ' セット	WAGON set	1				
1	3429 4001 000	フレーム	FRAME	1				
2	3606 4024 000	ホウオンゴム	RUBBER	4				
3	K110 0108 016	Fボルト	BOLT	2	M8 × 16(4T)			
4	0350 0140 818	PW	WASHER	4	8 × 18 × 1.6			
5	F301 0108 000	Fナット	NUT	2	M8			
6	F114 0112 025	セム入A	BOLT	2	M12 × 25			
7	0350 0151 226	PW	WASHER	2	12 × 26 × 2.3			
8	3430 4101 000	パネル	PANEL	1				
9	K110 0108 016	Fボルト	BOLT	6	M8 × 16(4T)			
11	F301 0108 000	Fナット	NUT	6	M8			
13	3721 4114 000	プレート	PLATE	2				
14	K710 0110 020	Fボルト	BOLT	4	M10 × 20(7T)			
15	3430 4201 000	アーチ	ARCH	1				
16	K710 0110 016	Fボルト	BOLT	4	M10 × 16(7T)			
17	K110 0108 016	Fボルト	BOLT	2	M8 × 16(4T)			
18	0350 0140 818	PW	WASHER	4	8 × 18 × 1.6			
19	F301 0108 000	Fナット	NUT	2	M8			
20	3429 4301 000	サイドゲート	SIDEGATE	1				
21	3429 4315 000	サイドゲート	SIDEGATE	1				
22	0742 0100 800	リング	RING	2	8			
23	3721 4222 000	ブラケット	BRACKET	1				
24	3721 4224 000	ブラケット	BRACKET	1				

