

3430 320A チェンジ GEAR SHIFT

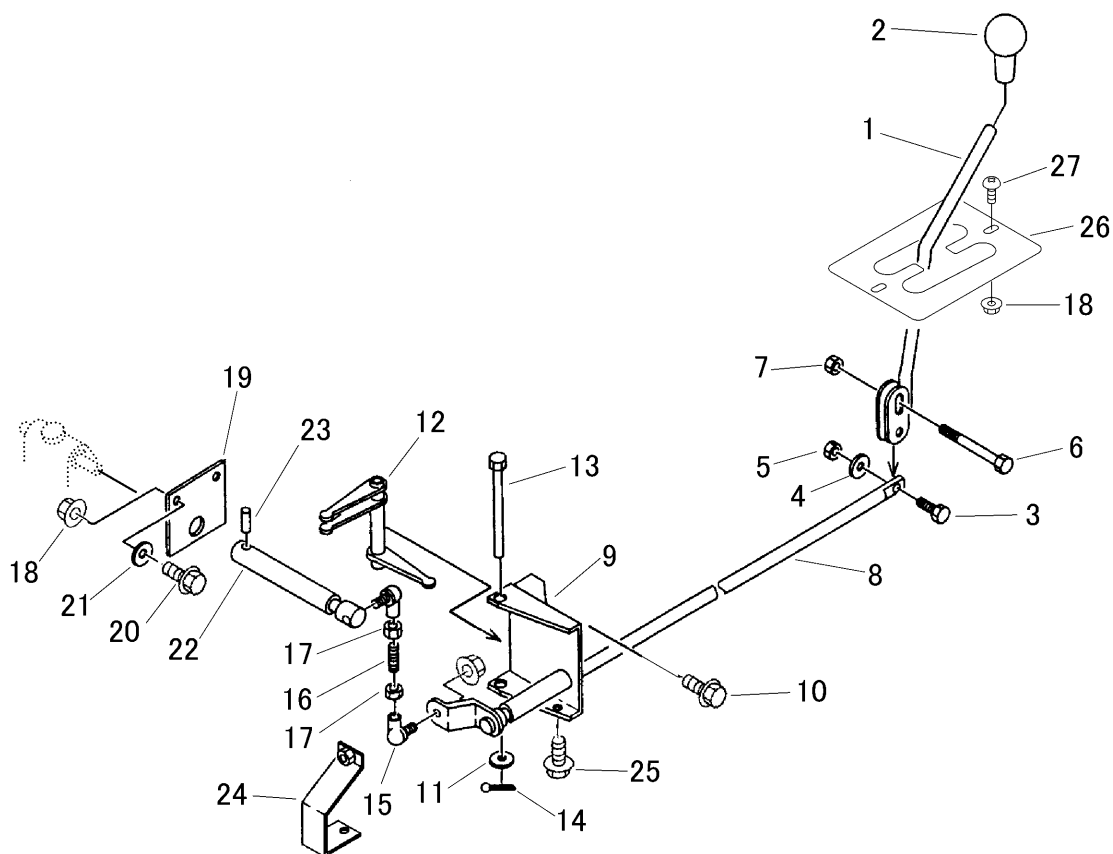

見出	部品番号	部品名称		個数	型 寸	互換性	適用号機	備考
NO.	PART NO.	PART NAME	Q'ty	DESCRIPTION	R/P	FROM ~ UP TO SERIAL NO	REMARKS	
1	3430 3201 000	レバー	LEVER	1				
2	0693 0012 460	グリップ	GRIP	1	12用黒色			
3	K804 0106 030	Fボルト	BOLT	1	M6×30(半ネジ)			
4	0350 0130 613	PW	WASHER	1	6×13×1.0			
5	A350 0106 002	ナット	NUT	1	M6			
6	A114 0110 100	ボルト	BOLT	1	M10×100×26			
7	A301 0110 001	ナット	NUT	1	M10(1種)			
8	3420 3211 000	ロッドA	ROD	1				
9	3420 3216 000	サポート	SUPPORT	1				
10	K710 0110 020	Fボルト	BOLT	2	M10×20(7T)			
11	0350 0141 022	PW	WASHER	1	10×22×1.6			
12	3420 3221 000	アーム	ARM	1				
13	3420 3225 000	ピン	PIN	1				
14	0520 0125 020	ワリピン	PIN SPLIT	1	2.5×20			
15	3408 5008 000	リンクボール	LINK BALL	2	M8			
16	3420 3228 000	ボルト	BOLT	1				
17	A301 0108 003	ナット	NUT	2	M8			
18	F301 0108 000	Fナット	NUT	5	M8			
19	3420 3231 000	プレート	PLATE	1				
20	K710 0108 020	Fボルト	BOLT	2	M8×20(7T)			
21	0350 0140 822	PW	WASHER	4	8×22×1.6			
22	3420 3233 000	ロッド	ROD	1				
23	0550 0006 025	スプリングピン	PIN SPRING	1	6×25			
24	3420 3235 000	カバー	COVER	1				
25	K700 0106 012	Fボルト	BOLT	2	M6×12(7T)			
26	3430 3239 000	ガイド	PLATE	1				
27	A252 0780 016	トラスコネジ	SCREW	2	M8×16			