

CANYCOM

PARTS LIST
ES61D

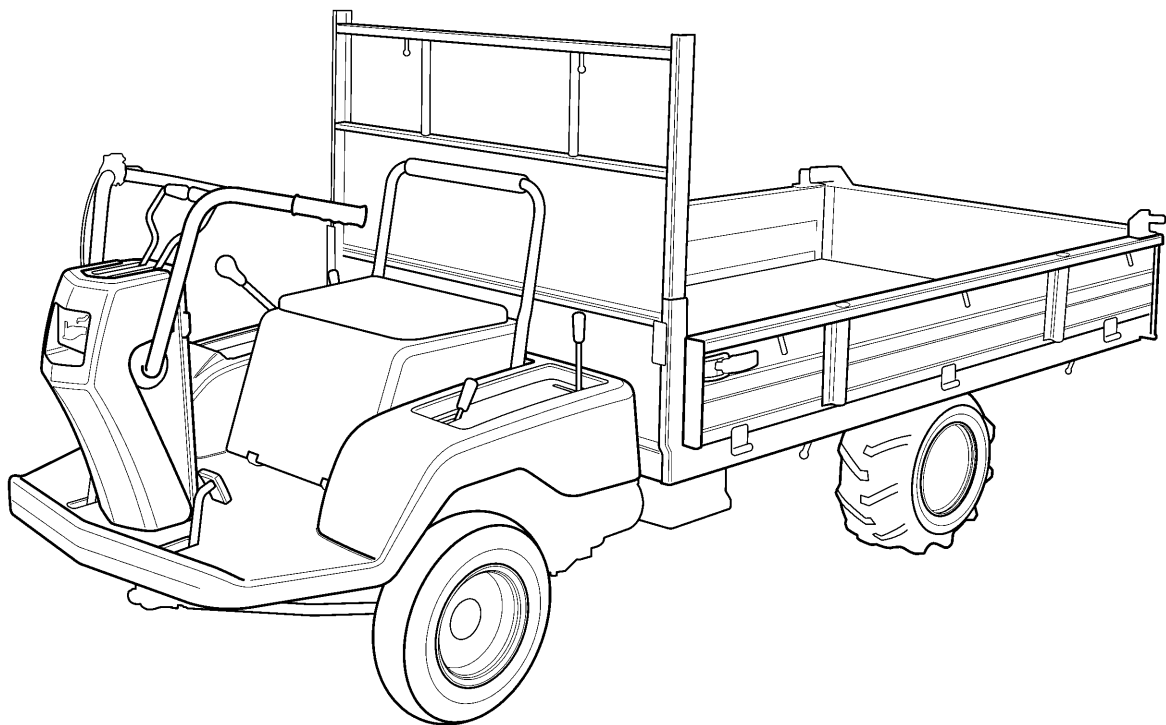

目 次

CONTENTS

3430	000A	エンジン	ENGINE	(クボタセルツキ・副変速ツキ)	1
3430	000C	エンジン	ENGINE	(クボタセルナシ・副変速ナシ)	2
3430	000B	エンジン	ENGINE	(クボタセルツキ・副変速ナシ)	3
3434	000C	エンジン	ENGINE	(ミツビシセルツキ・副変速ナシ)	4
3430	010A	エンジンコントロール	ENGINE CONTROL		5
3430	020A	デンソウ	ELECTRIC	(クボタセルツキ)	6 - 7
3434	020A	デンソウ	ELECTRIC	(ミツビシセルツキ)	8 - 9
3429	020A	デンソウ	ELECTRIC	(セルナシ)	10
3430	100A	フレーム	FRAME		11
3430	110A	カバー	COVER	(副変速ツキ)	12
3433	110A	カバー	COVER	(副変速ナシ)	13
3430	200A	ミッション	TRANSMISSION	(副変速ツキ)	14
3420	210A	ミッション	TRANSMISSION	(副変速ナシ)	15
3430	210A	プロペラシャフト	PROPELLER SHAFT	(副変速ツキ)	16
3429	210A	プロペラシャフト	PROPELLER SHAFT	(副変速ナシ)	17
3430	220A	マエシャジク	FRONT AXLE		18
3420	230A	フロントタイヤ	FRONT TIRE		19
3420	240A	リヤタイヤ	REAR TIRE	(ワイド)	20
3427	240A	リヤタイヤ	REAR TIRE	(ダブル・オプション)	21
3430	300A	クラッチ	CLUTCH		22 - 23
3430	310A	ブレーキ	BRAKE		24 - 25
3430	320A	チェンジ	GEAR SHIFT		26
3430	330A	デフロック	DIFFERENTIAL LOCKING DEVICE		27
3430	340A	ハンドル	STEERING		28 - 29
3430	350A	フクヘンソク	AUXILIARY LEVER		30
3434	9901	ニダイASSY	WAGON ASSY	(標準)	31 - 32
3430	450A	ドアロック	LOWER LOCK		33
3430	500A	ユアツ	HYDRAULIC SYSTEM		34
3434	600A	マーク	MARK	(セルツキ・副変速ツキ)	35
3434	600B	マーク	MARK	(セルナシ・副変速ナシ)	36
3434	600C	マーク	MARK	(セルツキ・副変速ナシ)	37
3433	610A	フゾクヒン	ACCESSORIES		38
3430	700A	オプション	OPTION		39
3430	0201	配線図	DIAGRAM	(クボタセルツキ)	40
3434	0201	配線図	DIAGRAM	(ミツビシセルツキ)	41
3429	0201	配線図	DIAGRAM	(セルナシ)	42

3430 000A エンジン ENGINE (クボタセルツキ・副変速ツキ)

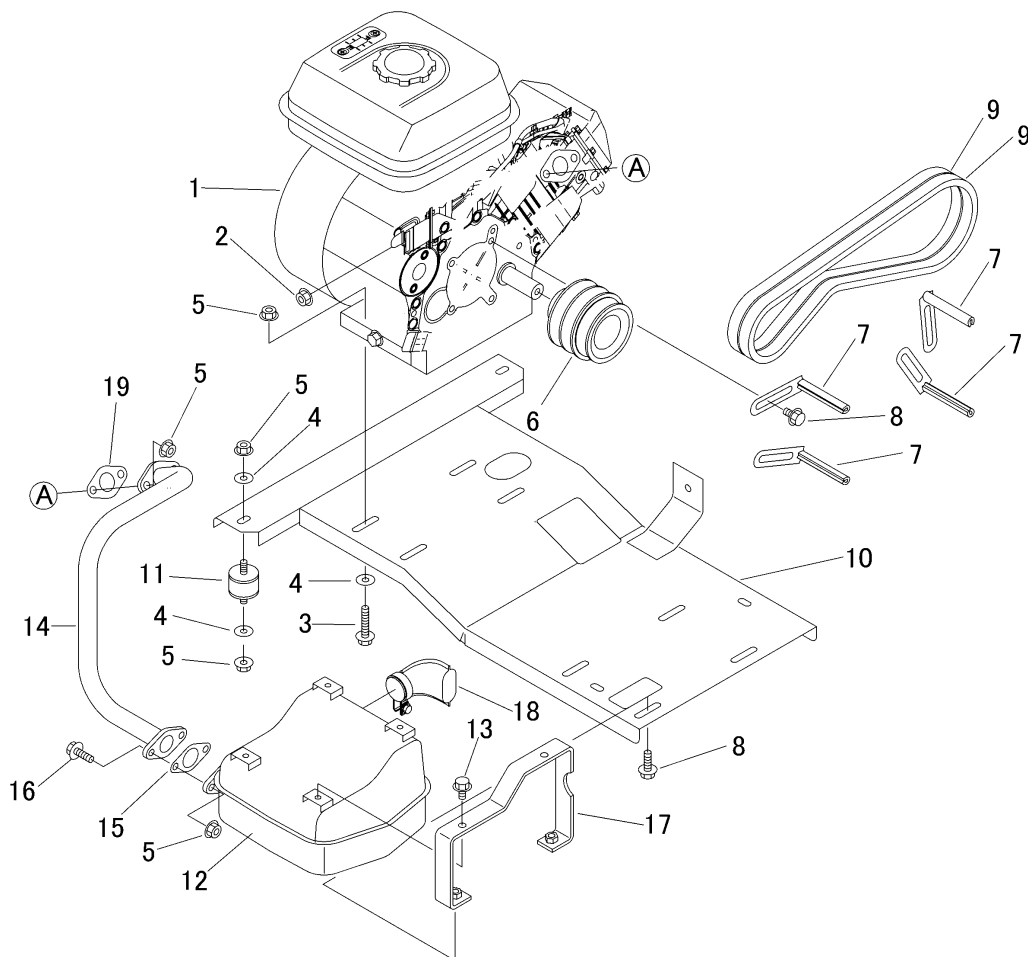

見出	部品番号	部品名称		個数	型 寸	互	適用号機	備 考
NO.	PART NO.	PART NAME		Q'ty	DESCRIPTION	R/P	FROM ~ UP TO SERIAL NO.	REMARKS
1	3430 0002 001	エンジン	ENGINE	1	GR170-E-GCLS-CH1			
2	F300 0106 000	フナット	NUT	1	M6			
3	K814 0108 035	フボルト	BOLT	4	M8 × 35(8T)			
4	0350 0140 822	ワッシャー	WASHER	12	8 × 22 × 1.6			
5	F301 0108 000	フナット	NUT	17	M8			
6	3430 0008 000	プーリ	PULLEY	1				
7	3205 0011 000	バルブストッパー	STOPPER	4				
8	K110 0108 016	フボルト	BOLT	8	M8 × 16(4T)			
9	0852 1300 034	Vベルト	VBELT	2	SB34W400			
10	3430 0015 001	ベース	BASE	1				
11	3632 0106 000	ホウシソコム	INSULATOR	4				
12	3430 0021 000	マフラー	MUFFLER	1				
13	K700 0106 012	フボルト	BOLT	4	M6 × 12(7T)			
14	3430 0025 000	エキゾーストパイプ	EX PIPE	1				
15	3430 0029 000	パッキン	PACKING	1				
16	K710 0108 025	フボルト	BOLT	2	M8 × 25(7T)			
17	3430 0035 000	ブラケット	BRACKET	2				
18	3430 0038 000	ハイキカンカバー Assy	COVER	1				
19	3430 0039 000	パッキン	PACKING	1				

3430 000C エンジン ENGINE (クボタセルナシ・副変速ナシ)

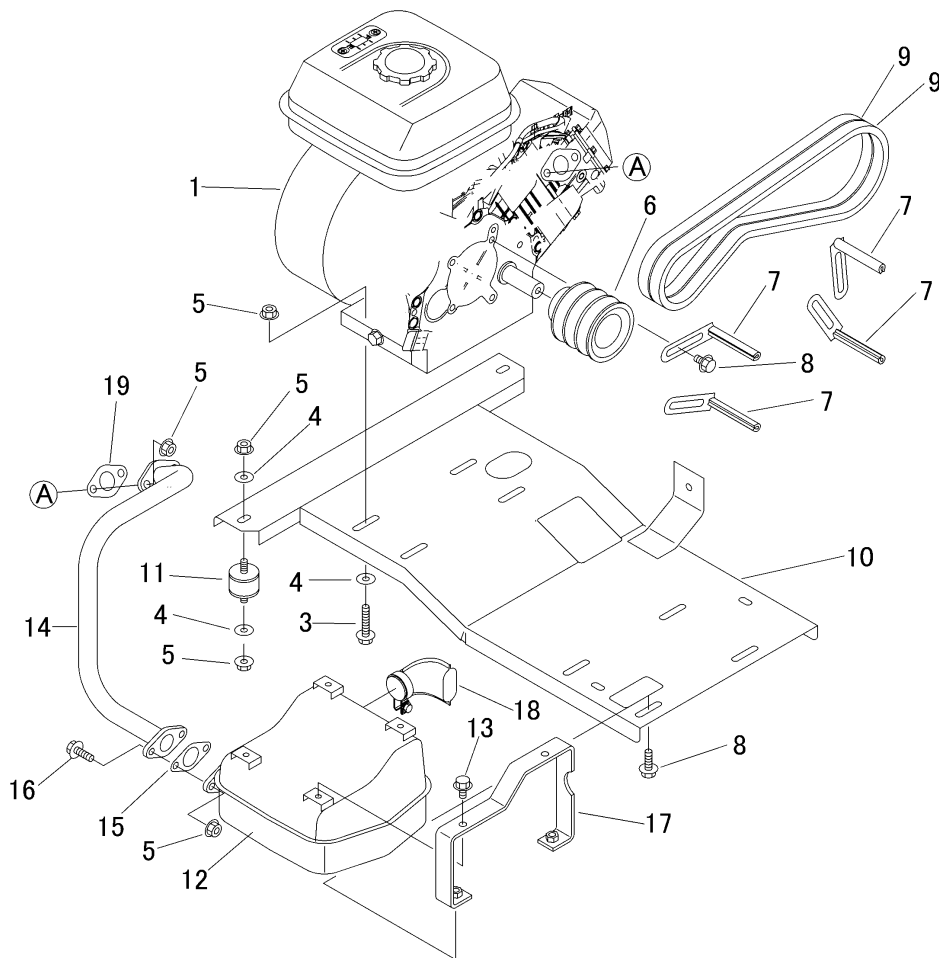

見出	部品番号	部品名称		個数	型 寸	互換性	適用号機	備考
NO.	PART NO.	PART NAME		Q'ty	DESCRIPTION	R/P	FROM ~ UP TO SERIAL NO.	REMARKS
1	3429 0003 001	エンジン	ENGINE	1	GR170-E-GCL-CH1			
3	K814 0108 035	Fボルト	BOLT	4	M8 × 35(8T)			
4	0350 0140 822	PW	WASHER	12	8 × 22 × 1.6			
5	F301 0108 000	Fナット	NUT	17	M8			
6	3430 0005 000	プーリ	PULLEY	1				
7	3205 0011 000	ベルトストッパー	STOPPER	4				
8	K110 0108 016	Fボルト	BOLT	8	M8 × 16(4T)			
9	0852 1300 034	Vベルト	VBELT	2	SB34W400			
10	3430 0015 001	ベース	BASE	1				
11	3632 0106 000	ホウシゴム	INSULATOR	4				
12	3430 0021 000	マフラ	MUFFLER	1				
13	K700 0106 012	Fボルト	BOLT	4	M6 × 12(7T)			
14	3430 0025 000	エキゾーストパイプ	EX PIPE	1				
15	3430 0029 000	パッキン	PACKING	1				
16	K710 0108 025	Fボルト	BOLT	2	M8 × 25(7T)			
17	3430 0035 000	ブラケット	BRACKET	2				
18	3430 0038 000	ハイキカンカバー-Assy	COVER	1				
19	3430 0039 000	パッキン	PACKING	1				

3430 000B エンジン ENGINE (クボタセルツキ・副変速ナシ)

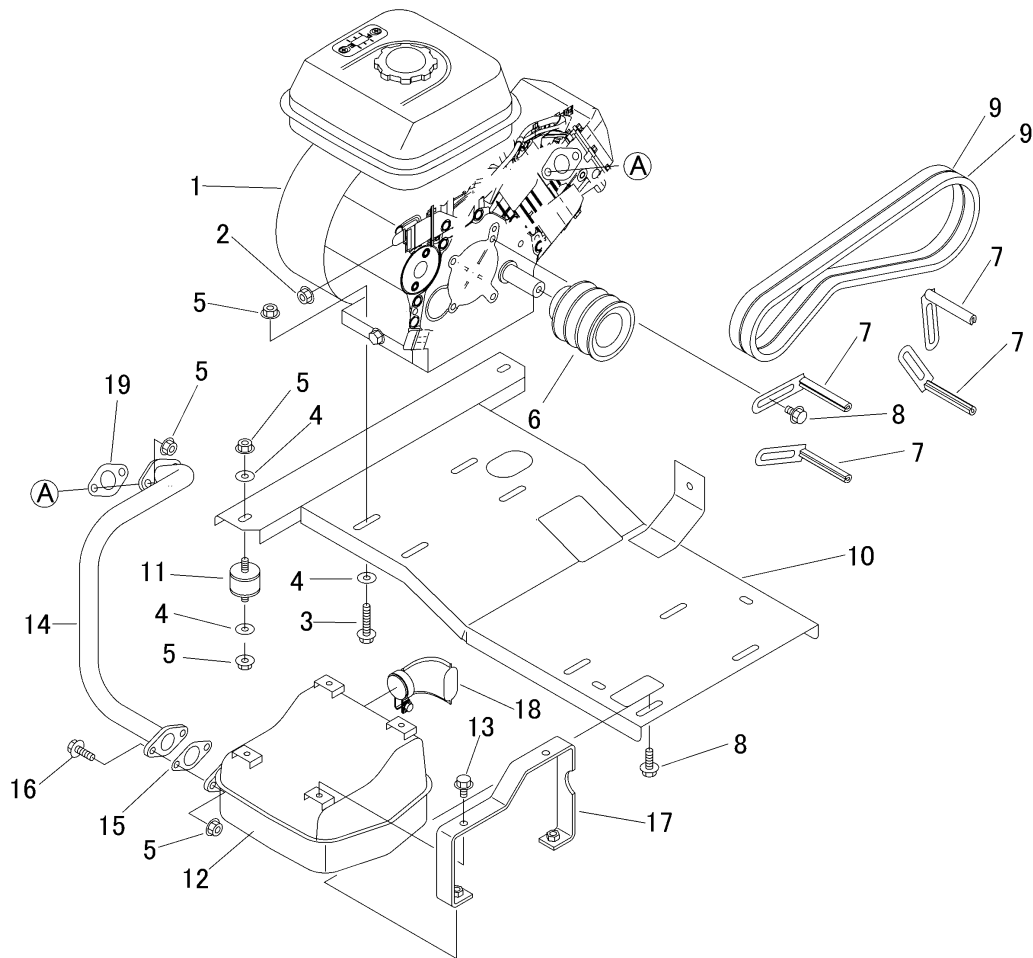

見出	部品番号	部品名称		個数	型 寸	互	適 用 号 機	備 考
NO.	PART NO.	PART NAME		Q'ty	DESCRIPTION	R/P	FROM ~ UP TO SERIAL NO.	REMARKS
1	3430 0002 001	エンジン	ENGINE	1	GR170-E-GCLS-CH1			
2	F300 0106 000	ナット	NUT	1	M6			
3	K814 0108 035	ボルト	BOLT	4	M8 × 35(8T)			
4	0350 0140 822	ワッシャー	WASHER	12	8 × 22 × 1.6			
5	F301 0108 000	ナット	NUT	17	M8			
6	3430 0005 000	プーリ	PULLEY	1				
7	3205 0011 000	ベルトストッパー	STOPPER	4				
8	K110 0108 016	ボルト	BOLT	8	M8 × 16(4T)			
9	0852 1300 034	Vベルト	VBELT	2	SB34W400			
10	3430 0015 001	ベース	BASE	1				
11	3632 0106 000	ホウシソコム	INSULATOR	4				
12	3430 0021 000	マフラー	MUFFLER	1				
13	K700 0106 012	ボルト	BOLT	4	M6 × 12(7T)			
14	3430 0025 000	エキゾーストパイプ	EX PIPE	1				
15	3430 0029 000	パッキン	PACKING	1				
16	K710 0108 025	ボルト	BOLT	2	M8 × 25(7T)			
17	3430 0035 000	ブラケット	BRACKET	2				
18	3430 0038 000	ハイキカンカバー-Assy	COVER	1				
19	3430 0039 000	パッキン	PACKING	1				

3434 000C エンジン ENGINE (ミツビシセルツキ・副変速ナシ)

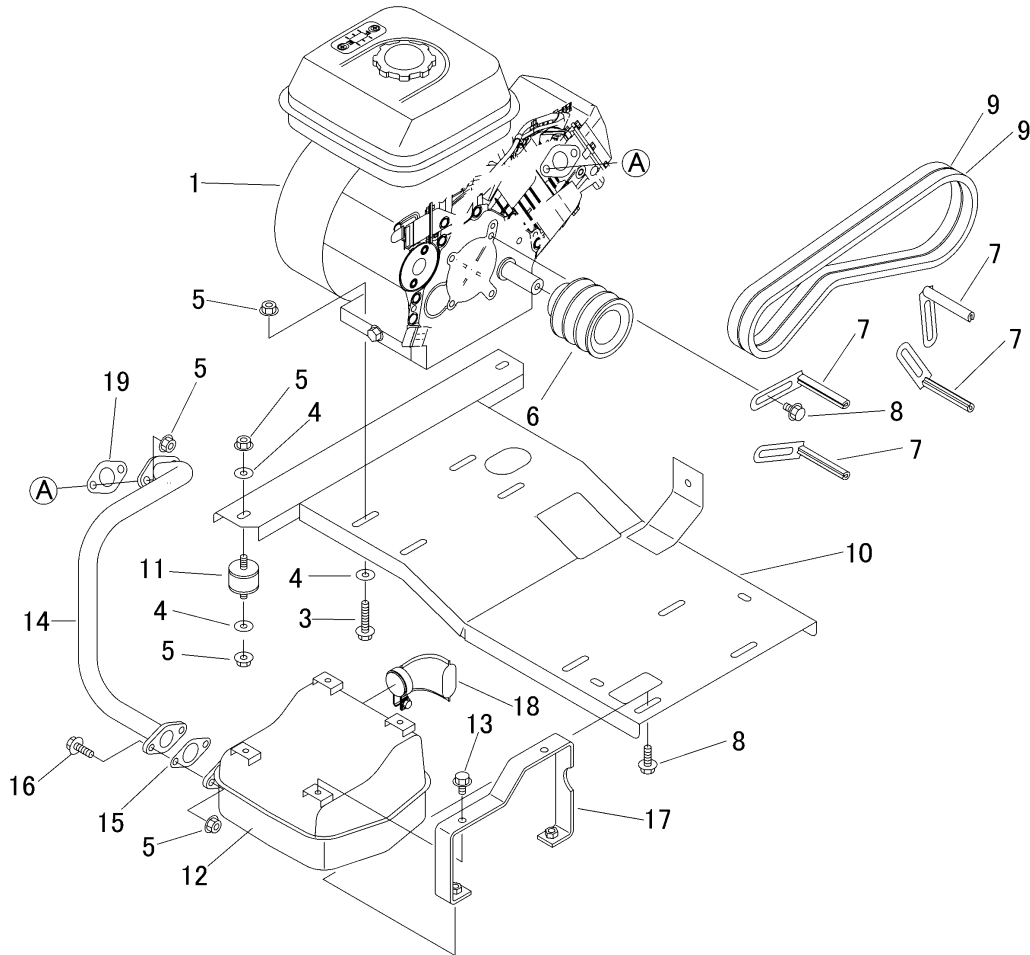

見出	部品番号	部品名称		個数	型 寸	互	適用号機	備考
NO.	PART NO.	PART NAME		Q'ty	DESCRIPTION	R/P	FROM ~ UP TO SERIAL NO.	REMARKS
1	3434 0004 000	エンジン	ENGINE	1	GB180LE-210			
3	K814 0108 035	Fボルト	BOLT	4	M8 × 35(8T)			
4	0350 0140 822	PW	WASHER	12	8 × 22 × 1.6			
5	F301 0108 000	Fナット	NUT	17	M8			
6	3430 0005 000	プーリ	PULLEY	1				
7	3205 0011 000	ヘルムストッパー	STOPPER	4				
8	K110 0108 016	Fボルト	BOLT	8	M8 × 16(4T)			
9	0852 1300 034	Vベルト	VBELT	2	SB34W400			
10	3430 0015 001	ベース	BASE	1				
11	3632 0106 000	ホウシソゴム	INSULATOR	4				
12	3430 0021 000	マフラー	MUFFLER	1				
13	K700 0106 012	Fボルト	BOLT	4	M6 × 12(7T)			
14	3434 0005 000	エキゾーストパイプ	EX PIPE	1				
15	3434 0007 000	パッキン	PACKING	1				
16	K710 0108 025	Fボルト	BOLT	2	M8 × 25(7T)			
17	3430 0035 000	ブラケット	BRACKET	2				
18	3430 0038 000	ハイキカンカバー-Assy	COVER	1				
19	3434 0008 000	パッキン	PACKING	1				

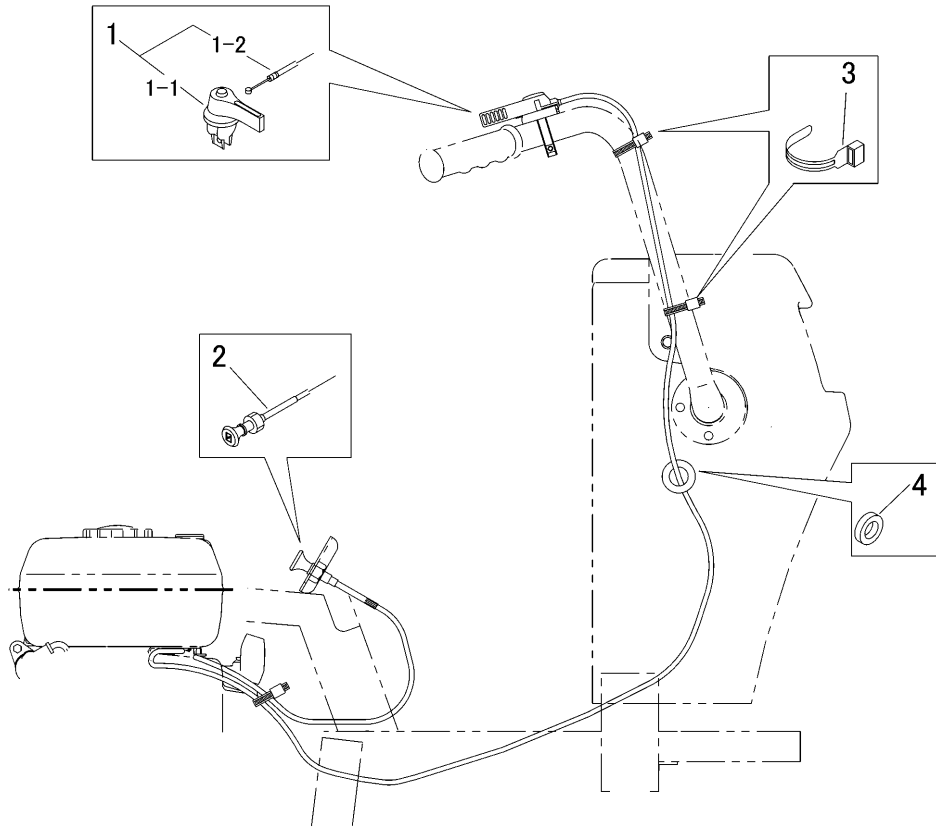

見出	部品番号	部品名称		個数	型 寸	互	適 用 号 機	備 考
NO.	PART NO.		PART NAME	Q'ty	DESCRIPTION	R/P	FROM ~ UP TO SERIAL NO.	REMARKS
1	3430 0101 000	スロットルレバ'-Assy	LEVER	1				
1-1	3533 0102 000	スロットルレバ'-	LEVER	1				
1-2	3209 0302 000	ワイヤ-	WIRE	1	WG013244			
2	3516 0203 000	チョ-クワイヤ-	WIRE	1				
3	3513 3131 000	プラスチックバンド'	BAND	3	黒色			
4	3508 1057 000	ホゴゴム	RUBBER	1	P-1			

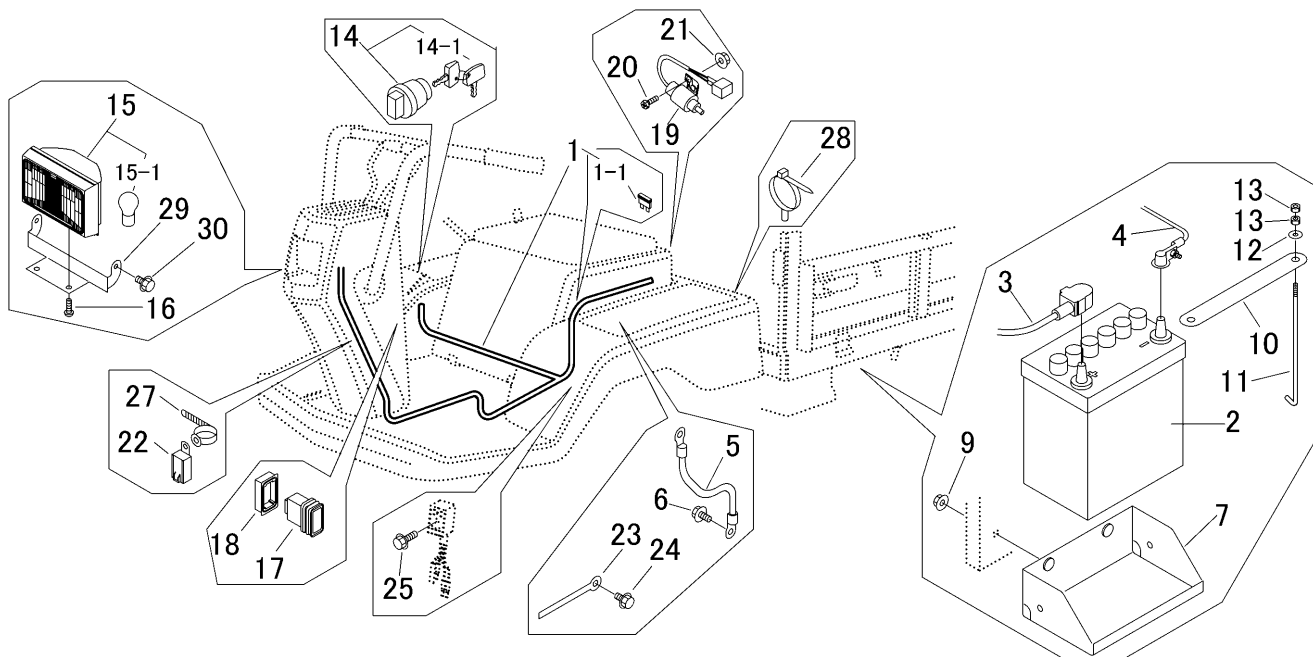

見出	部品番号	部品名称		個数	型 寸	互	適 用 号 機	備 考
NO.	PART NO.	PART NAME		Q'ty	DESCRIPTION	R/P	FROM ~ UP TO SERIAL NO.	REMARKS
1	3430 0202 000	ハーネス	HARNESS	1				
1-1	0980 1002 002	ヒューズ	FUSE	1	20A(黄)			
2	3705 3901 000	バッテリー	BATTERY	1	40B19R			
3	0980 7150 904	プラスコード	CODE	1	15-L900			
4	3643 0217 000	マイナスコード	WIRE	1				
5	3415 0055 000	リードセン	WIRE	1				
6	3522 0238 100	タップタイト	TAPTIGHT	2				
7	3430 0205 000	ブラケット	BRACKET	1				
9	F301 0108 000	ナット	NUT	2	M8			
10	3407 0506 000	ステップイタホキヨウ	PLATE	1				
11	5201 0203 000	バッテリーリッドケホルト	BOLT	2				
12	0350 0140 618	PW	WASHER	2	6 × 18 × 1.6			
13	A300 0106 001	ナット	NUT	4	M6			
14	3718 0425 000	メインスイッチAssy	SWICTH	1				
14-1	3718 0425 100	キー-Assy	KEY	1				
15	5310 0211 000	ライトAssy	LAMP	1	12V23W			
15-1	0980 8122 304	バルブ	BULB	1	12V23W			
16	H242 0106 014	ナット	SCREW	2	M6 × 14			
17	5229 0511 000	スイッチ	SWITCH	1				
18	5229 0525 000	ブラケット	BRACKET	1	黒			
19	5310 0208 000	スイッチ	SWITCH	1				
20	F204 0105 016	ナット	SCREW	2	M5 × 16			
21	F300 0105 001	ナット	NUT	2	M5			
22	3714 0491 000	リレー	RELAY	1				

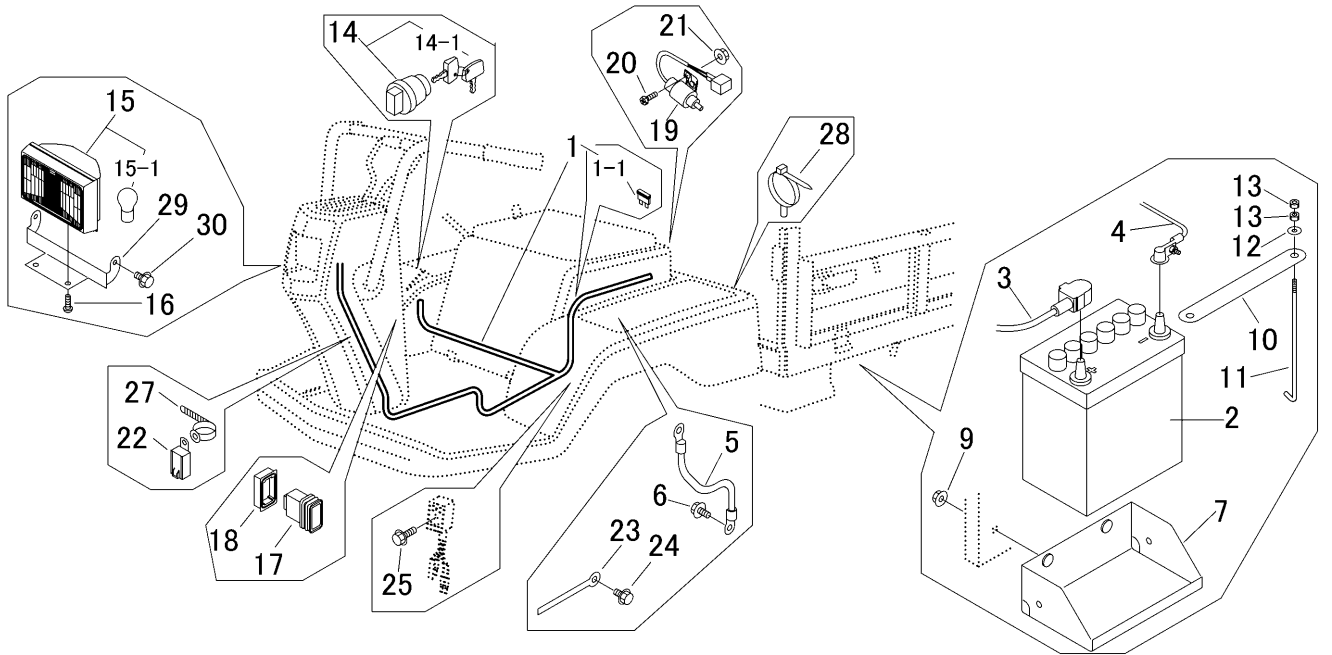

見出	部品番号	部品名称		個数	型 寸	互換性	適用号機	備 考
NO.	PART NO.	PART NAME		Q'ty	DESCRIPTION	R/P	FROM - UP TO SERIAL NO.	REMARKS
23	0050 2108 083	クランプ	CLAMP	2				
24	K110 0108 016	Fボルト	BOLT	2	M8 × 16(4T)			
25	K804 0106 030	Fボルト	BOLT	1	M6 × 30			
27	3712 0315 000	クリップ	GRIP	3				
28	3715 0425 000	バンド	BAND	2				
29	3430 0207 000	ブラケット	BRACKET	1				
30	K700 0106 012	Fボルト	BOLT	2	M6 × 12(7T)			

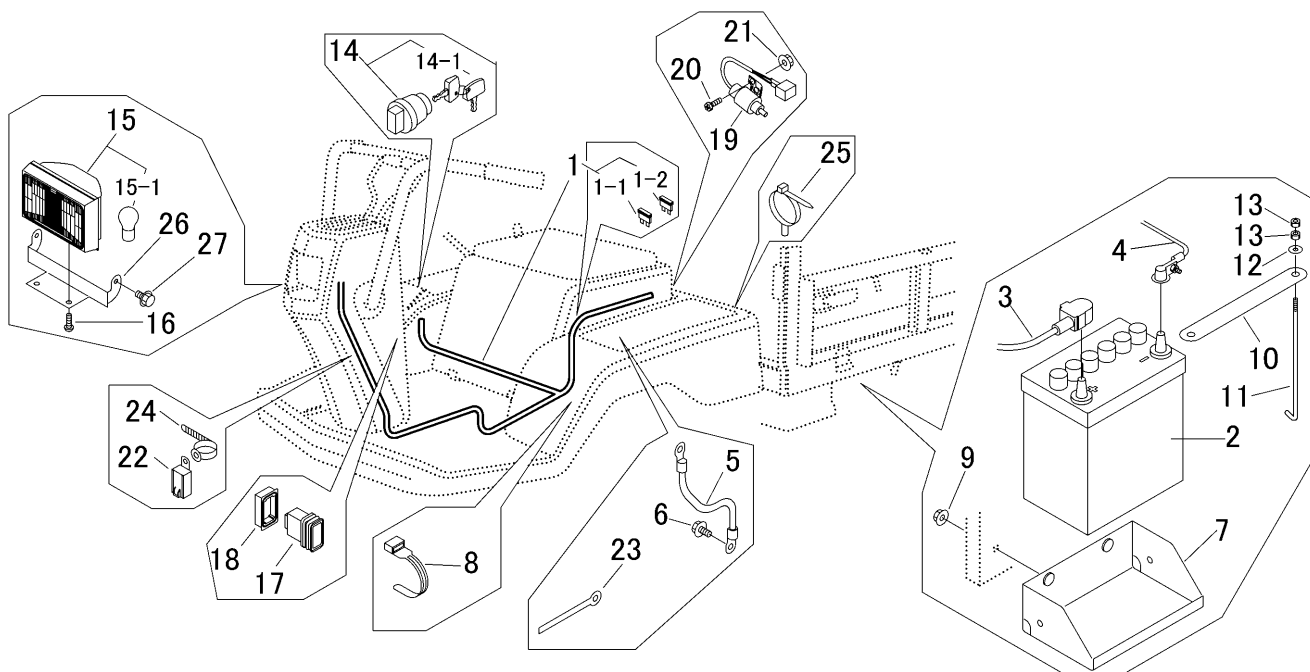

見出	部品番号	部品名称		個数	型 寸	互	適 用 号 機	備 考
NO.	PART NO.	PART NAME		Q'ty	DESCRIPTION	R/P	FROM ~ UP TO SERIAL NO.	REMARKS
1	3434 0202 000	ハーネス	HARNESS	1				
1-1	0980 1002 002	ヒューズ	FUSE	1	20A(黄)			
1-2	0980 1000 502	ヒューズ	FUSE	1	5A(タ)			
2	3705 3901 000	バッテリー	BATTERY	1	40B19R			
3	0980 7150 904	プラスコード	CODE	1	15-L900			
4	3643 0217 000	マイナスコード	WIRE	1				
5	3415 0055 000	リードセン	WIRE	1				
6	3522 0238 100	タッグタイト	TAPTIGHT	2				
7	3430 0205 000	ブラケット	BRACKET	1				
8	3513 3131 000	プラスチックバンド	BAND	1				
9	F301 0108 000	ナット	NUT	2	M8			
10	3407 0506 000	ステップイタホキヨウ	PLATE	1				
11	5201 0203 000	バッテリートリックボルト	BOLT	2				
12	0350 0140 618	PW	WASHER	2	6×18×1.6			
13	A300 0106 001	ナット	NUT	4	M6			
14	3718 0425 000	メインスイッチAssy	SWICTH	1				
14-1	3718 0425 100	キー-Assy	KEY	1				
15	5310 0211 000	ライトAssy	LAMP	1	12V23W			
15-1	0980 8122 304	バルブ	BULB	1	12V23W			
16	H242 0106 014	ナハセムスB	SCREW	2	M6×14			
17	5229 0511 000	スイッチ	SWITCH	1				
18	5229 0525 000	ブラケット	BRACKET	1	黒			
19	5310 0208 000	スイッチ	SWITCH	1				
20	F204 0105 016	セムスA	SCREW	2	M5×16			
21	F300 0105 001	ナット	NUT	2	M5			

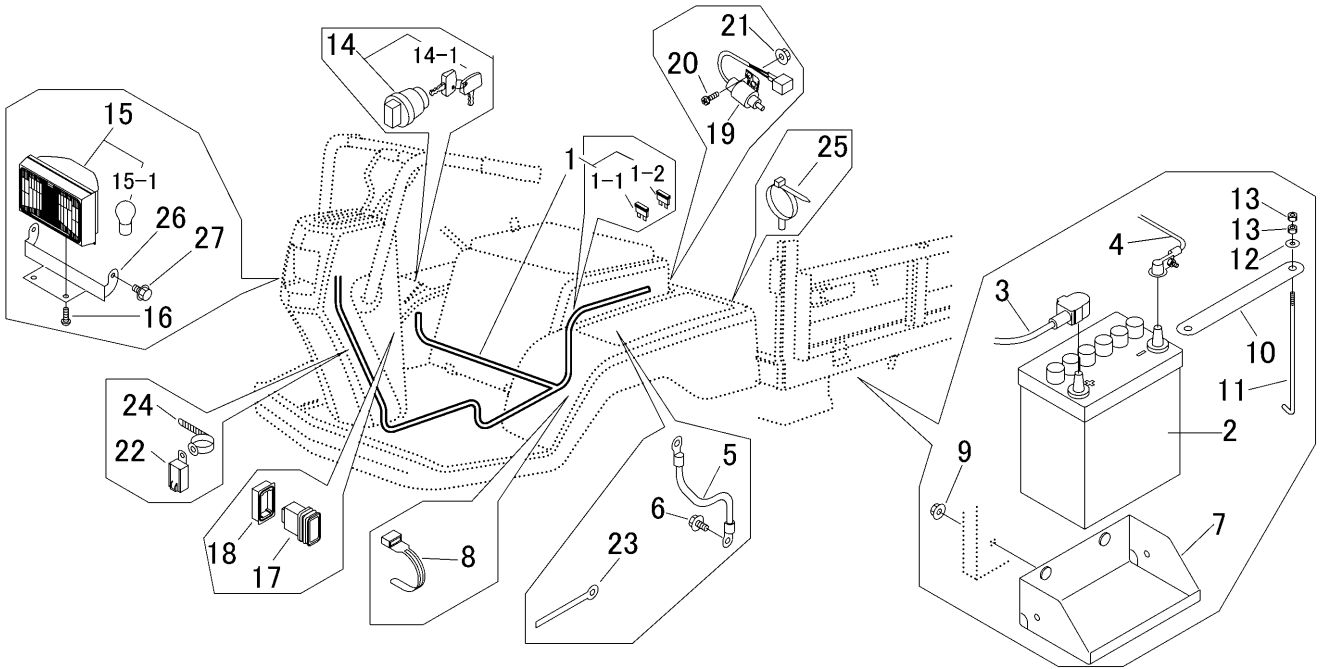

見出	部品番号	部品名称		個数	型 寸	互	適 用 号 機	備 考
NO.	PART NO.	PART NAME		Q'ty	DESCRIPTION	R/P	FROM ~ UP TO SERIAL NO.	REMARKS
22	3714 0491 000	リレ-	RELAY	1				
23	0050 2108 083	クランプ	CLAMP	2				
24	3712 0315 000	クリップ	GRIP	3				
25	3715 0425 000	バンド	BAND	3				
26	3430 0207 000	ブラケット	BRACKET	1				
27	K700 0106 012	Fホルト	BOLT	2	M6 × 12(7T)			

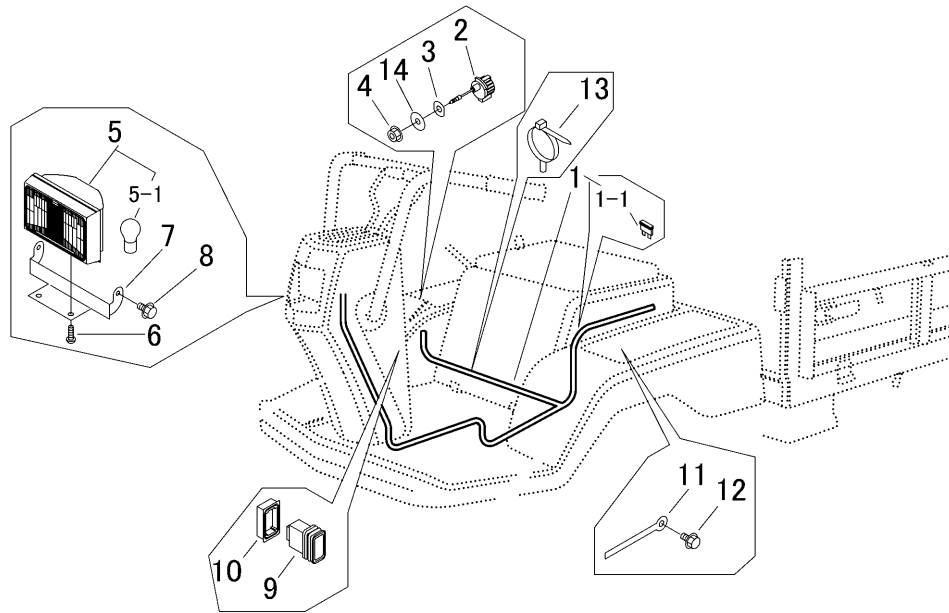

見出	部品番号	部品名称		個数	型 寸	互	適 用 号 機	備 考
NO.	PART NO.		PART NAME	Q'ty	DESCRIPTION	R/P	FROM ~ UP TO SERIAL NO.	REMARKS
1	3429 0202 000	ハーネス	HARNESS	1				
1-1	0980 1000 502	ヒューズ	FUSE	1	5A(タ)			
2	3420 0221 000	ストップスイッチ	SWITCH	1				
3	3429 0205 000	プレート	PLATE	1				
4	F301 0108 000	ナット	NUT	1	M8			
5	3429 0211 000	ライトAssy	LAMP	1	6V15W			
5-1	0980 8061 504	バルブ	BULB	1	6V15W			
6	H242 0106 014	ナハセムスB	SCREW	2	M6 x 14			
7	3430 0207 000	ブラケット	BRACKET	1				
8	K700 0106 012	ホルト	BOLT	2	M6 x 12(7T)			
9	5229 0511 000	スイッチ	SWITCH	1				
10	5229 0525 000	ブラケット	BRACKET	1	黒			
11	0050 2108 083	クランプ	CLAMP	1				
12	K110 0108 016	ホルト	BOLT	1	M8 x 16(4T)			
13	5210 0099 100	SKHインダー	BAND	2				
14	0350 0051 026	PW	WASHER	1	10 x 26 x 2.3			

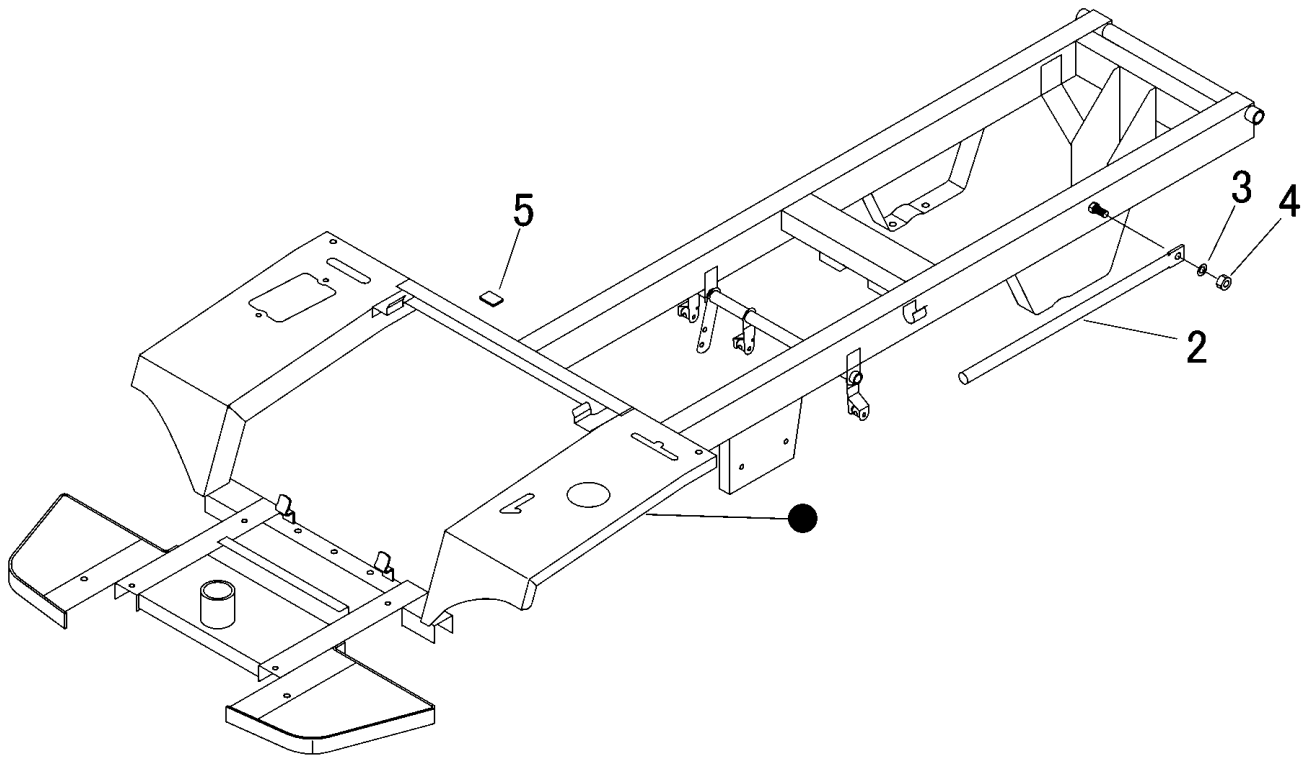

見出 NO.	部品番号 PART NO.	部品名称 PART NAME		個数 Q'ty	型 寸 DESCRIPTION	互 換 性 R/P	適 用 号 機 FROM ~ UP TO SERIAL NO.	備 考 REMARKS
2	3408 1045 000	ラッカボ'ウシボウ	BAR	1				
3	0350 0151 222	PW	WASHER	1	12 × 22 × 2.3			
4	A351 0112 002	Uナット	NUT	1	M12			
5	5321 1259 500	ゴムイタ	RUBBER	2				

3430 110A カバー COVER (副変速ツキ)

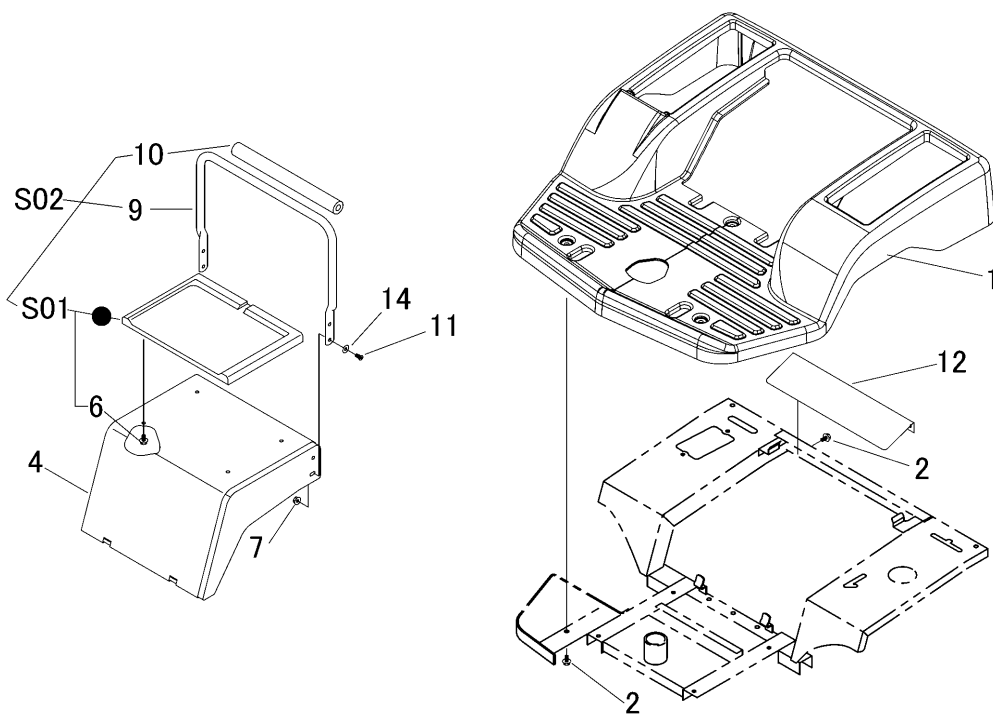

見出	部品番号	部品名称		個数	型 寸	互換性	適用号機	備考
NO.	PART NO.	PART NAME		Q'ty	DESCRIPTION	R/P	FROM ~ UP TO SERIAL NO.	REMARKS
1	3430 1101 001	ステップ	STEP	1				
2	K110 0108 016	Fボルト	BOLT	8	M8 x 16			
4	3430 1105 000	カバー	COVER	1				
6	K710 0108 012	Fボルト	BOLT	4	M8 x 12(7T)			
7	F301 0108 000	Fナット	NUT	4	M8			
9	3430 1115 000	パイプ	PIPE	1				
10	3430 1118 000	グリップ	GRIP	1				
11	3430 4315 000	ボルト	BOLT	4				
12	3430 1121 000	カバー	COVER	1				
14	0350 0140 822	PW	WASHER	2	8 x 22 x 1.6			
S01	3430 9912 000	シートセット	SEAT set	1				
S02	3430 9913 000	パイプ・シートセット	PIPE set	1				

3433 110A カバー COVER (副変速ナシ)

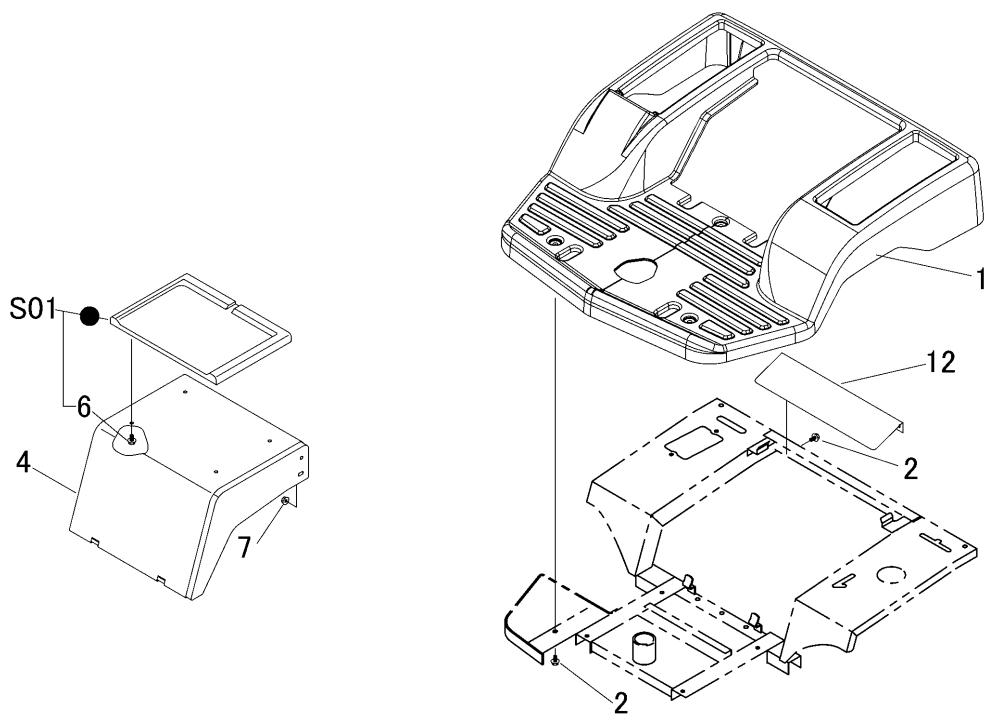

見出	部品番号	部品名称		個数	型 寸	互	適 用 号 機	備 考
NO.	PART NO.		PART NAME	Q'ty	DESCRIPTION	換	FROM ~ UP TO SERIAL NO.	REMARKS
1	3430 1101 001	ステップ	STEP	1		性		
2	K110 0108 016	Fボルト	BOLT	8	M8 x 16			
4	3430 1105 000	カバー	COVER	1				
6	K710 0108 012	Fボルト	BOLT	4	M8 x 12(7T)			
S01	3430 9912 000	シートセット	SEAT set	1				

3430 200A ミッション TRANSMISSION (副変速ツキ)

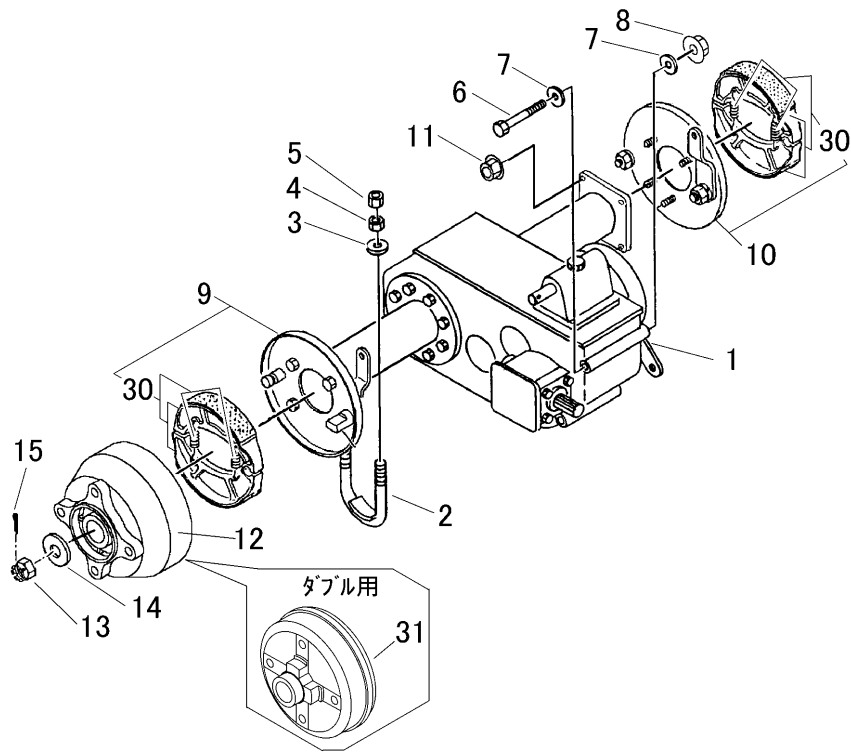

見出 NO.	部品番号 PART NO.	部品名称 PART NAME	個数 Q'ty	型 寸 DESCRIPTION	互 換 性 R/P	適 用 号 機 FROM ~ UP TO SERIAL NO.	備 考 REMARKS
1	7201 000V 000	ミッションASSY	1	CT10V			
2	3407 2101 000	Uボルト	2				
3	0350 0141 022	PW	4	10×22×1.6			
4	A301 0110 001	ナット	4	M10(1種)			
5	A301 0110 003	ナット	4	M10(3種)			
6	A114 0110 140	ボルト	1	M10×140×32			
7	0350 0151 026	PW	2	10×26×2.3			
8	F301 0110 000	Fナット	1	M10			
9	7201 4101 000	ブレーキプレートR	1				
10	7201 4102 000	ブレーキプレートL	1				
11	F301 0108 000	Fナット	8	M8			
12	3420 2111 000	ブレーキドラム	2				ワイド用
13	A310 0101 620	キャスルナット	2	M16(P=2高形)			
14	0350 0171 640	PW	2	16X40X4.5			
15	0520 0140 032	ワリピン	2	4.0×32			
30	7201 9901 000	シューセット	2				
31	7201 4108 011	ブレーキドラム	2				ダブル用

3420 210A ミッション TRANSMISSION (副変速ナシ)

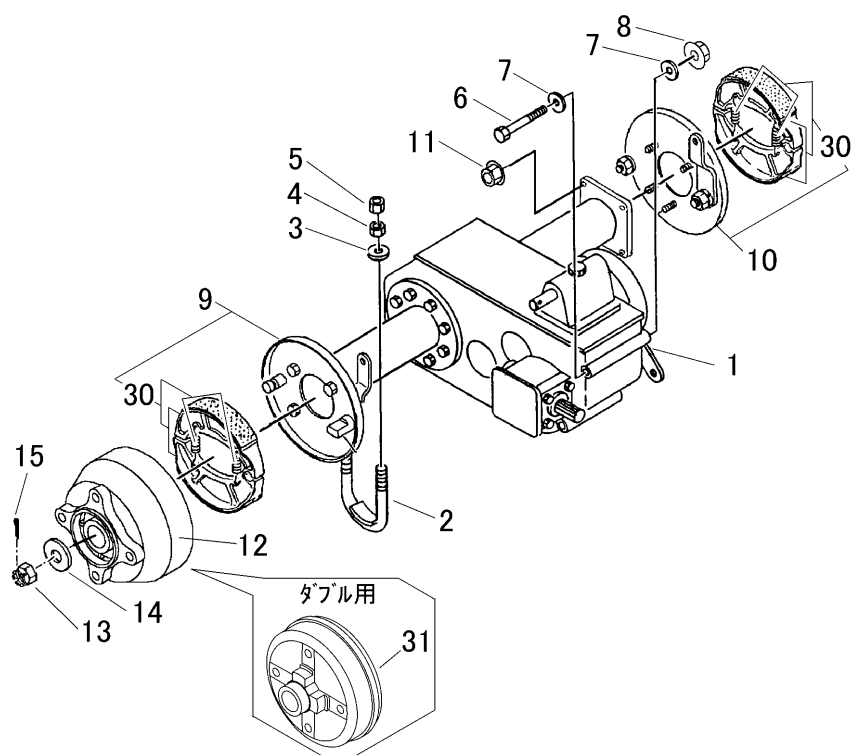

見出	部品番号	部品名称		個数	型 寸	互	適 用 号 機	備 考
NO.	PART NO.	PART NAME		Q'ty	DESCRIPTION	換	FROM ~ UP TO SERIAL NO.	REMARKS
						性		
1	7201 000A 001	ミッションASSY	TRANSMISSION	1	CT10A			
2	3407 2101 000	Uボルト	BOLT	2				
3	0350 0141 022	PW	WASHER	4	10 × 22 × 1.6			
4	A301 0110 001	ナット	NUT	4	M10(1種)			
5	A301 0110 003	ナット	NUT	4	M10(3種)			
6	A114 0110 140	ボルト	BOLT	1	M10 × 140 × 32			
7	0350 0151 026	PW	WASHER	2	10 × 26 × 2.3			
8	F301 0110 000	Fナット	NUT	1	M10			
9	7201 4101 000	ブレーキプレートR	PLATE	1				
10	7201 4102 000	ブレーキプレートL	PLATE	1				
11	F301 0108 000	Fナット	NUT	8	M8			
12	3420 2111 000	ブレーキドラム	DRAM	2				ワイド用
13	A310 0101 620	キャッスルナット	NUT	2	M16(P=2高形)			
14	0350 0171 640	PW	WASHER	2	16X40X4.5			
15	0520 0140 032	ワリピン	PIN SPLIT	2	4.0 × 32			
30	7201 9901 000	シューセット	SHOE set	2				
31	7201 4108 011	ブレーキドラム	DRAM	2				ダブル用

3430 210A プロペラシャフト PROPELLER SHAFT (副変速ツキ)

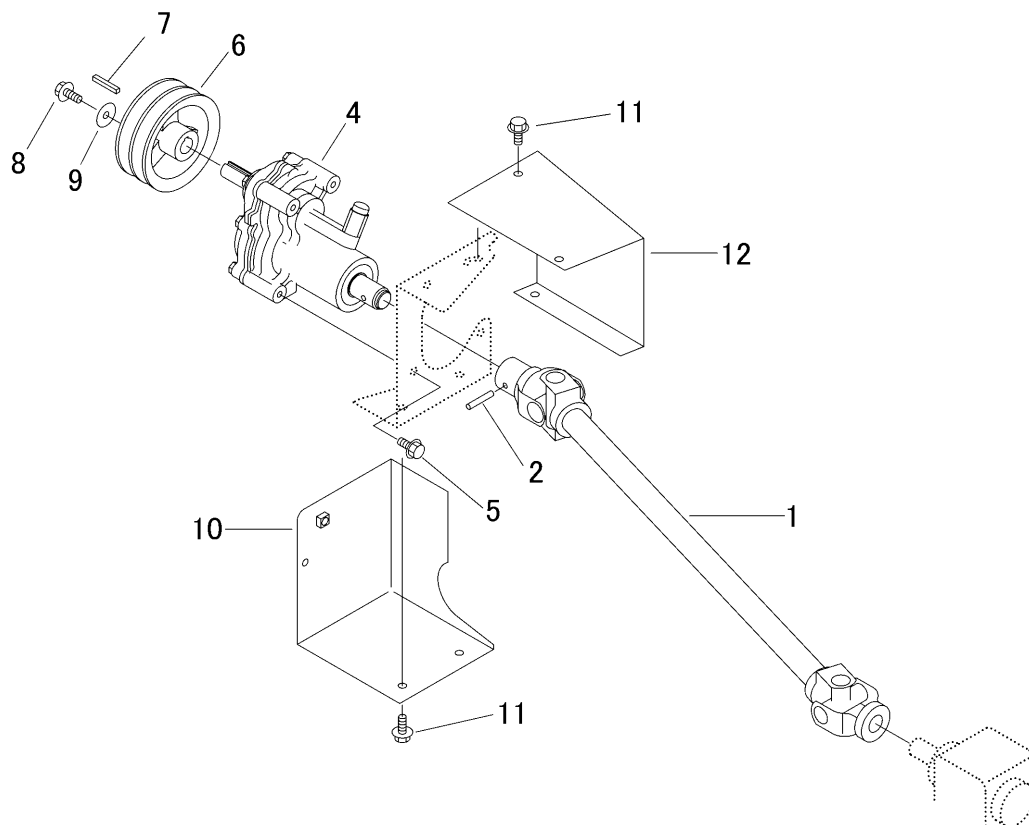

見出	部品番号	部品名称		個数	型 寸	互換性	適用号機	備考
NO.	PART NO.	PART NAME		Q'ty	DESCRIPTION	R/P	FROM ~ UP TO SERIAL NO.	REMARKS
1	3430 2101 000	プロペラシャフト	PROPELLERSHAFT	1				
2	0550 0006 035	スプリングピン	PIN SPRING	1	6 × 35			
4	7104 000C 002	ミッションASSY	TRANSMISSION	1	CT4C			
5	K710 0108 020	ボルト	BOLT	4	M8 × 20(7T)			
6	3422 2101 000	プーリ	PULLEY	1				
7	0571 0005 035	キー	KEY	1	5 × 35			
8	K710 0608 016	ボルト	BOLT	1	M8 × 16(7T)			
9	0350 0160 828	PW	WASHER	1	8 × 28 × 3.0			
10	3430 2111 000	カバー	COVER	1				
11	A110 0108 016	ボルト	BOLT	5	M8 × 16			
12	3430 2115 000	カバー	COVER	1				

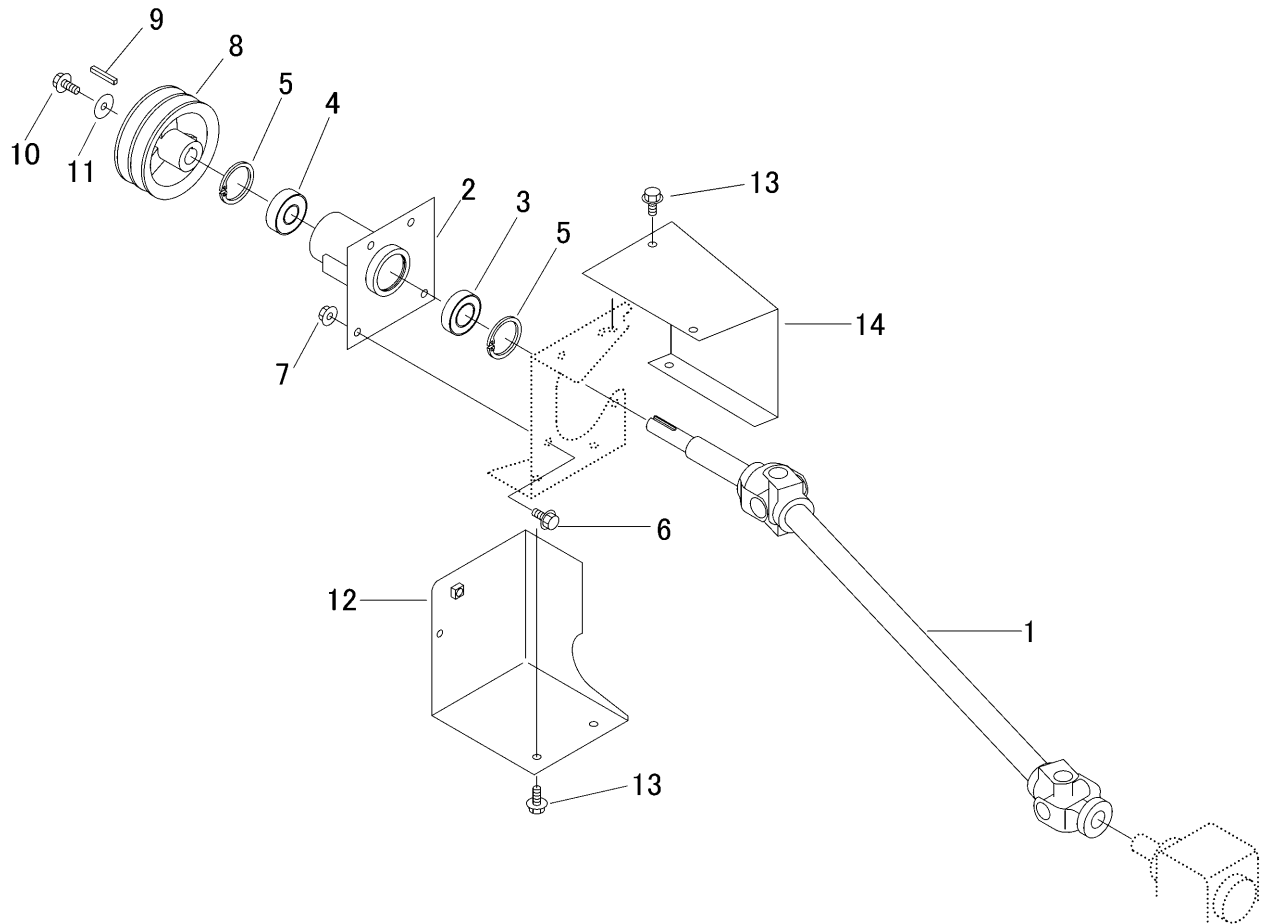

見出	部品番号	部品名称		個数	型 寸	互換性	適用号機	備考
NO.	PART NO.	PART NAME		Q'ty	DESCRIPTION	R/P	FROM ~ UP TO SERIAL NO.	REMARKS
1	3429 2101 000	プロペラシャフト	PROPELLERSHAFT	1				
2	3429 2107 000	ブラケット	BRACKET	1				
3	0750 0560 054	ベアリング	BEARING	1	6005DDU			
4	0750 0562 044	ベアリング	BEARING	1	6204DDU			
5	0741 0004 700	リング	RING	2	H47			
6	K710 0108 020	ボルト	BOLT	4	M8 x 20(7T)			
7	F301 0108 000	ナット	NUT	4	M8			
8	3407 2006 000	プーリ	PULLEY	1				
9	0571 0005 028	キー	KEY	1	5 x 28			
10	K710 0608 016	ボルト	BOLT	1	M8 x 16(7T)			
11	0350 0160 828	PW	WASHER	1	8 x 28 x 3.0			
12	3429 2115 000	カバー	COVER	1				
13	K110 0108 016	ボルト	BOLT	5	M8 x 16			
14	3430 2115 000	カバー	COVER	1				

3 4 3 0 2 2 0 A マイシャジク FRONT AXLE

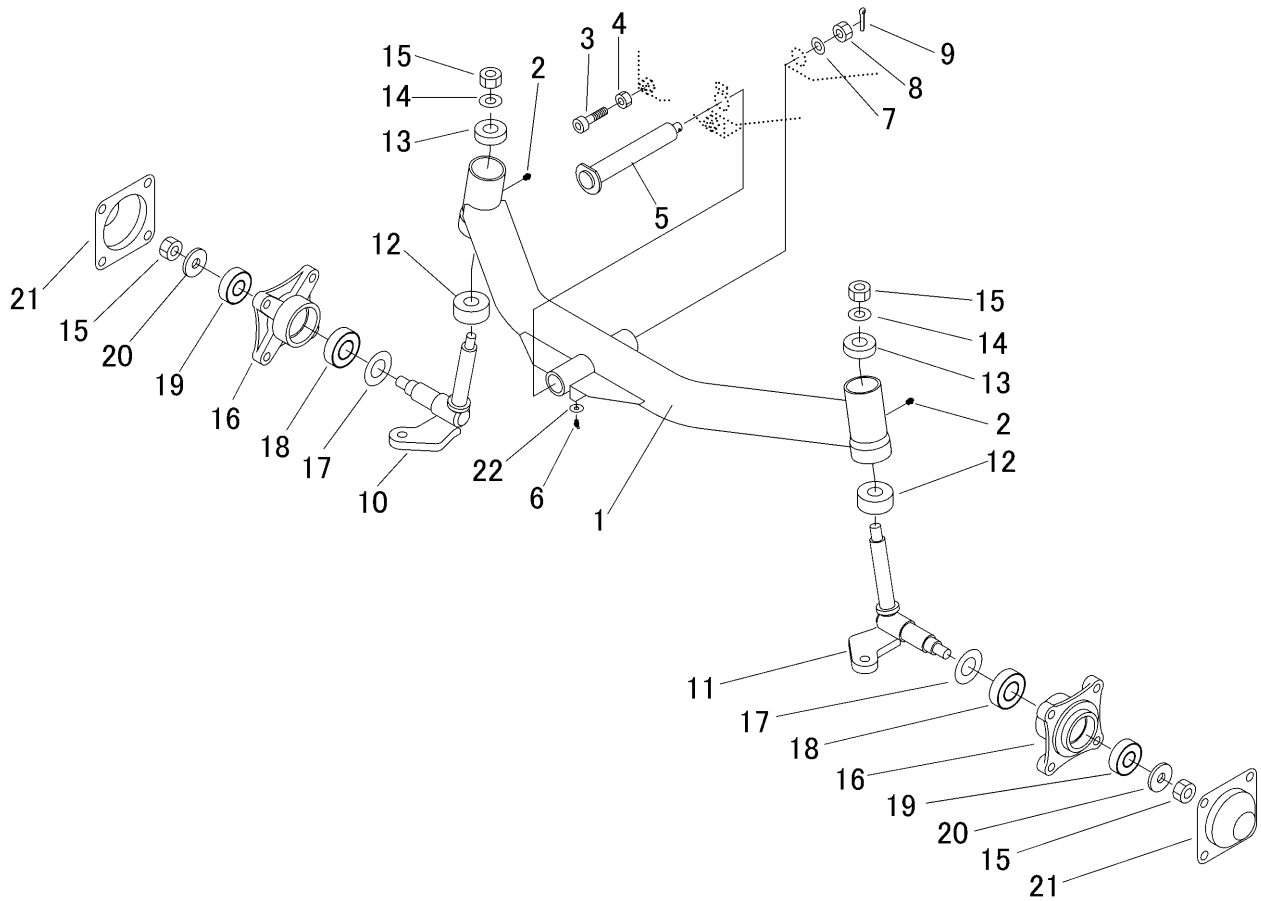

見出 NO.	部品番号 PART NO.	部品名称 PART NAME	個数 Q'ty	型 寸 DESCRIPTION	互 換 性 R/P	適 用 号 機 FROM ~ UP TO SERIAL NO.	備 考 REMARKS
1	3430 2201 000	マイシャジク	1	SHAFT AXLE			
2	A650 0100 600	グリースニップル	2	NIPPLE GREASE	A-M6		
3	A544 0710 045	キャップスクリュー	2	SCREW	M10 x 45		
4	A301 0110 003	ナット	2	NUT	M10(3種)		
5	3430 2211 000	ピン	1	PIN			
6	A651 0100 600	グリースニップル	1	NIPPLE GREASE	B-M6		
7	0350 0161 240	PW	1	WASHER	12 x 40 x 3.2		
8	A311 0101 221	キャスルナット	1	CASTLE NUT	M12(低型)		
9	0520 0132 025	ワリピン	1	PIN SPLIT	3.2 x 25		
10	3430 2225 000	ステアリングナックル	1	KNUCKLE			
11	3430 2231 000	ステアリングナックル	1	KNUCKLE			
12	0770 0030 204	テーパーローアリング	2	BEARING	30204		
13	0750 0060 042	ベアリング	2	BEARING	6004ZZ		
14	0350 0161 430	PW	2	WASHER	14 x 30 x 3.0		
15	A350 0114 001	Uナット	4	NUT	M14		
16	3420 2237 000	フロントハブ	2	FRONT HUB			
17	3407 2236 000	ハブカラー	2	COLLAR			
18	0750 0562 054	ベアリング	2	BEARING	6205DDU		
19	0750 0562 044	ベアリング	2	BEARING	6204DDU		
20	0350 0171 440	PW	2	WASHER	14 x 40 x 4.5		
21	3430 2235 000	キャップ	2	CAP			
22	0350 0140 618	PW	1	WASHER	6 x 18 x 1.6		

3420 230A フロントタイヤ FRONT TIRE

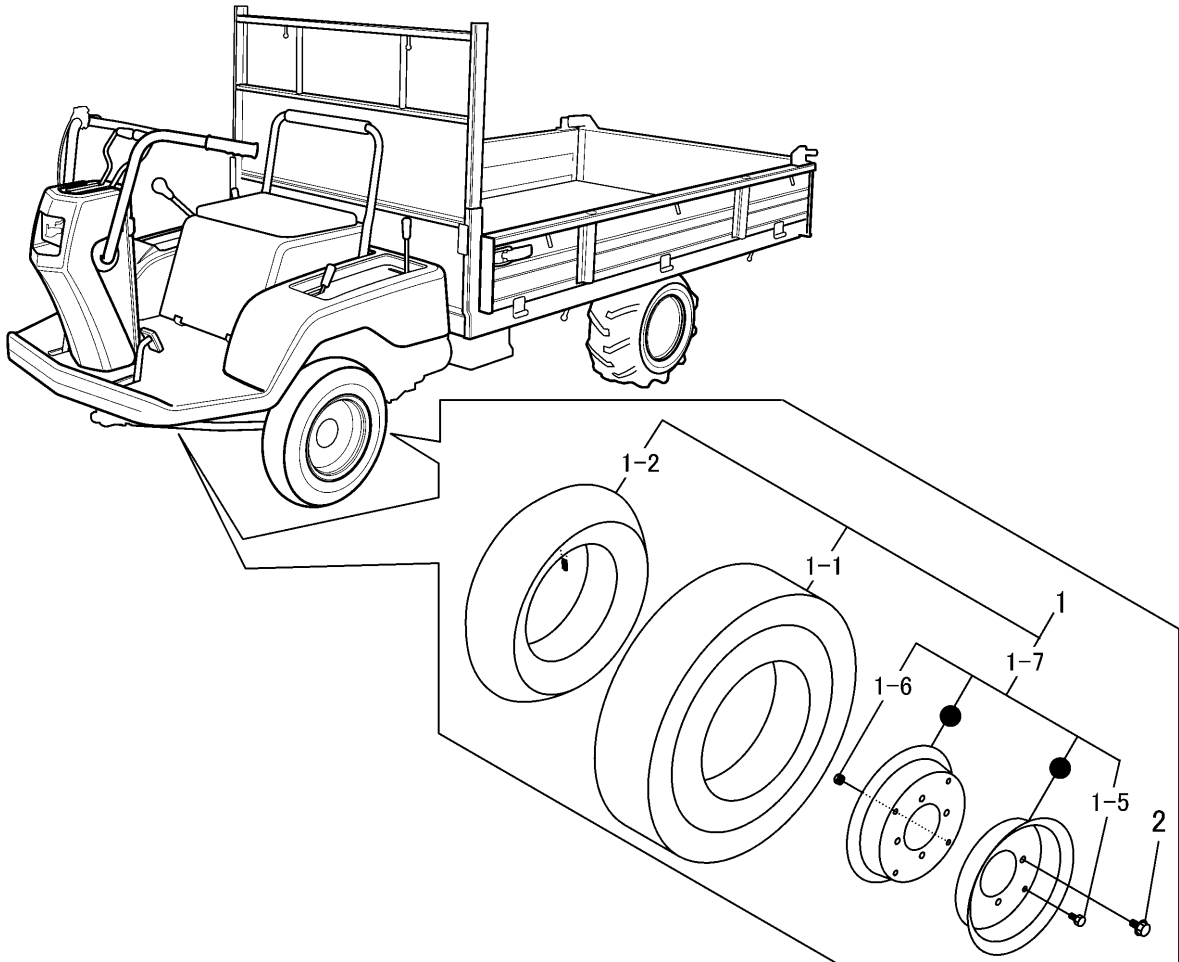

見出	部品番号	部品名称		個数	型 寸	互 換 性	適 用 号 機	備 考
NO.	PART NO.	PART NAME		Q'ty	DESCRIPTION	R/P	FROM ~ UP TO SERIAL NO.	REMARKS
1	3420 2301 000	タイヤ ASSY	TIRE ASSY	2	HC 4.00-8 4PR			
1-1	3407 2302 000	タイヤ	TIRE	2	HC 4.00-8 4PR			
1-2	3407 2408 000	チューブ	TUBE	2	4.00-8 直型			
1-2	3407 2303 000	チューブ	TUBE	2	4.00-8 L型			
1-5	A110 0108 016	ボルト	BOLT	8	M8 x 16			
1-6	H301 0108 001	ナット	NUT	8	M8			
1-7	3407 9902 000	ホイールASSY	WHEEL ASSY	2				
2	F114 0112 020	セムス	BOLT	8	M12 x 20			

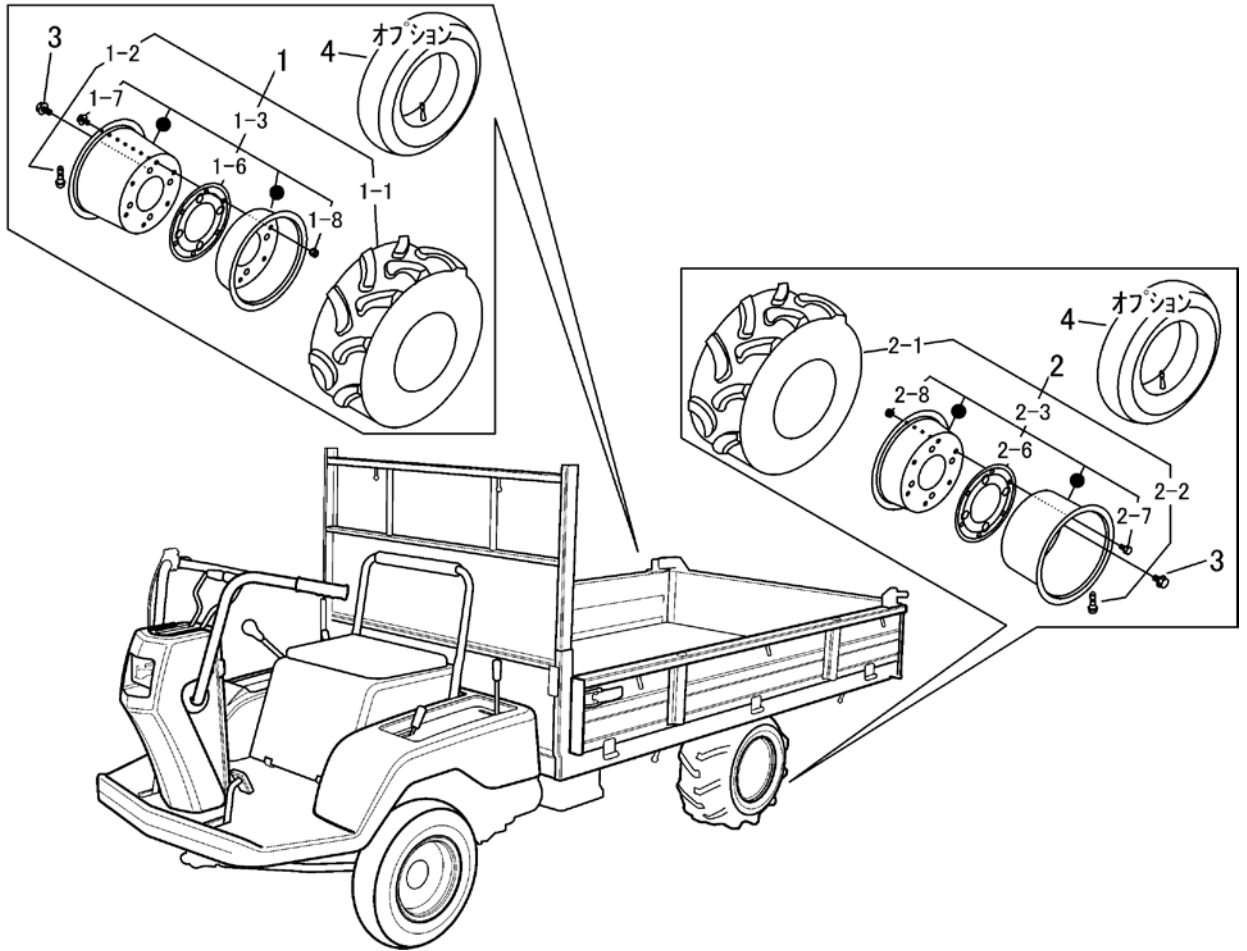

見出 NO.	部品番号 PART NO.	部品名称 PART NAME	個数 Q'ty	型 寸 DESCRIPTION	互換性 R/P	適用号機 FROM ~ UP TO SERIAL NO.	備 考 REMARKS
1	3420 2401 000	ワイドタイヤASSYR	1	17*8.00-8 4PR			
1-1	3407 6002 900	タイヤ	1	17*8.00-8 4PR			
1-2	3714 2204 000	バルブ	1	TR413			
1-3	3420 2402 000	ホイールASSY	1				
1-6	5347 2306 000	パッキン	1				
1-7	A110 0108 016	ホルト	6	M8×16			
1-8	H301 0108 001	ナット	6	M8			
2	3420 2405 000	ワイドタイヤASSYL	1	17*8.00-8 4PR			
2-1	3407 6002 900	タイヤ	1	17*8.00-8 4PR			
2-2	3714 2204 000	バルブ	1	TR413			
2-3	3420 2402 000	ホイールASSY	1				
2-6	5347 2306 000	パッキン	1				
2-7	A110 0108 016	ホルト	6	M8×16			
2-8	H301 0108 001	ナット	6	M8			
3	F114 0112 030	セムSA	8	M12×30			
4	3407 6004 000	チューブ	2	17*8.00-8			オプション

3 4 2 7 2 4 0 A リヤタイヤ REAR TIRE (ダブル・オプション)

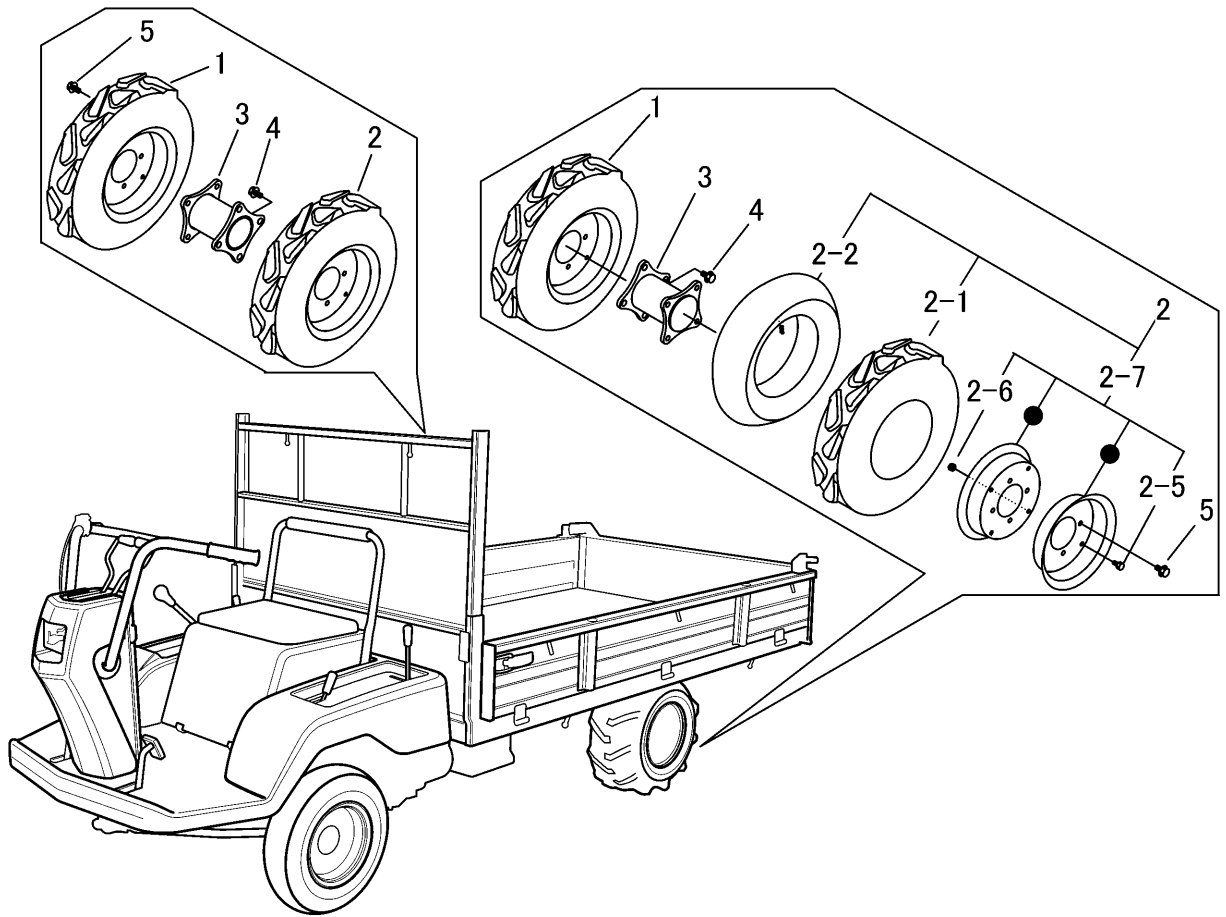

見出	部品番号	部品名称		個数	型 寸	互 換 性	適 用 号 機	備 考
NO.	PART NO.	PART NAME		Q'ty	DESCRIPTION	R/P	FROM ~ UP TO SERIAL NO.	REMARKS
1	3415 2305 000	タイヤASSYR	TIRE ASSY	2	AG 4.00-8 2PR			
2	3415 2306 000	タイヤASSYL	TIRE ASSY	2	AG 4.00-8 2PR			
2-1	3407 2407 000	タイヤ	TIRE	4	AG 4.00-8 2PR			
2-2	3407 2408 000	チューブ	TUBE	4	4.00-8			
2-5	A110 0108 016	ボルト	BOLT	16	M8 × 16			
2-6	H301 0108 001	ナット	NUT	16	M8			
2-7	3407 9902 000	ホイールASSY	WHEEL ASSY	4				
3	3407 2401 000	ワボス	BOSS	2				
4	F114 0112 030	ボルト	BOLT	8	M12 × 30			
5	F114 0112 025	ボルト	BOLT	8	M12 × 25			

3430 300A クラッチ CLUTCH

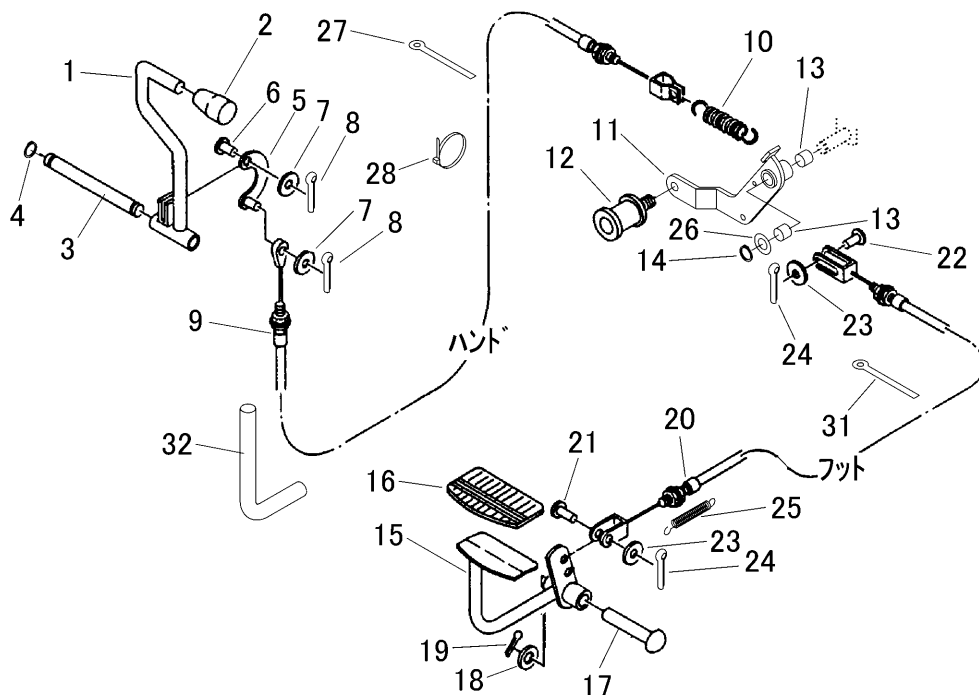

見出 NO.	部品番号 PART NO.	部品名称 PART NAME	個数 Q'ty	型 寸 DESCRIPTION	互 換 性 R/P	適 用 号 機 FROM ~ UP TO SERIAL NO.	備 考 REMARKS
1	3430 3001 000	レバー	1	LEVER			
2	0691 0012 250	グリップ	1	GRIP 12用黒色			
3	3430 3004 000	トリツケピン	1	PIN			
4	0740 0001 300	リング	2	RING S13			
5	3407 3012 000	クラッチレバーアーム	1	ARM			
6	0562 0106 021	ヒアタマピン	1	PIN 6×21			
7	0350 0130 613	PW	2	WASHER 6×13×1.0			
8	0520 0120 012	ワリピン	2	PIN SPLIT 2.0×12			
9	3430 3011 000	ワイヤ	1	WIRE			ハンド用
10	3616 3027 000	バネ	1	SPRING			
11	3430 3015 000	テンションアーム	1	TENSION ARM			
12	3611 3211 000	テンションプーリアッシ	1	PULLEY			
13	0796 0161 815	DUブッシュ	2	BUSH 16×18×15			
14	0740 0001 600	リング	1	RING S16			
15	3430 3021 000	ペダル	1	PEDAL			
16	3420 3026 000	ペダルバット	1	BOOTS			
17	0562 0112 080	ヒアタマピン	1	PIN 12×80			
18	0350 0151 226	PW	1	WASHER 12×22×2.3			
19	0520 0132 025	ワリピン	1	PIN SPLIT 3.2×25			
20	3430 3026 000	ワイヤ	1	WIRE			フット用
21	0562 0108 020	ヒアタマピン	1	PIN 8×20			
22	0562 0108 022	ヒアタマピン	1	PIN 8×22			
23	0350 0140 818	PW	2	WASHER 8×18×1.6			
24	0520 0125 016	ワリピン	2	PIN SPLIT 2.5×16			
25	3205 2004 000	スプリング	1	SPRING #50			

3430 300A クラッチ CLUTCH

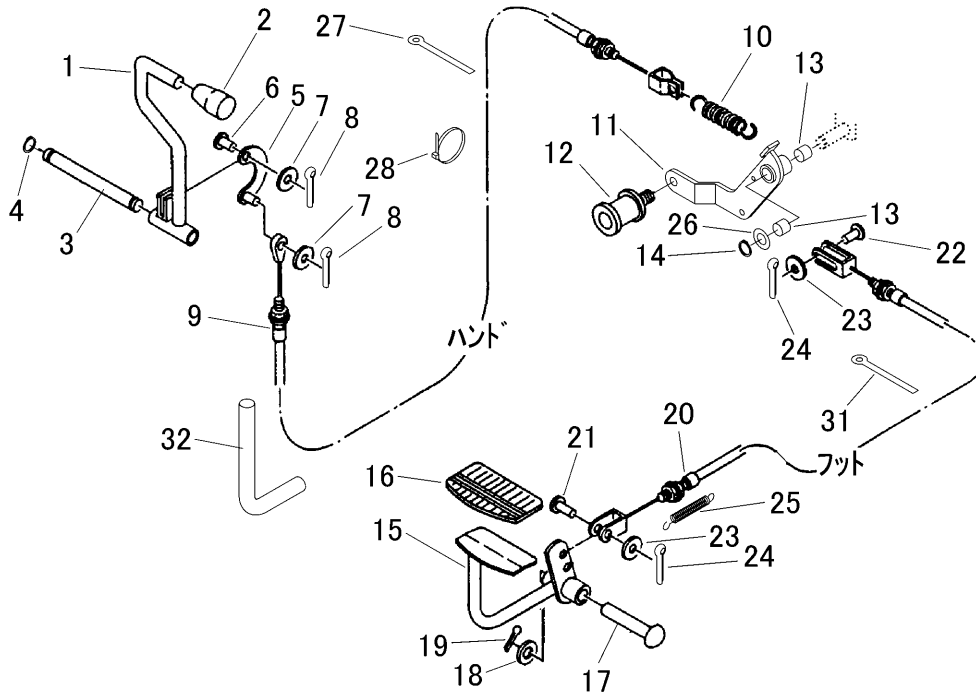

見出	部品番号	部品名称	個数	型 寸	互換性	適用号機	備 考
NO.	PART NO.	PART NAME	Q'ty	DESCRIPTION	R/P	FROM ~ UP TO SERIAL NO.	REMARKS
26	0350 0161 630	PW	1	16 x 30 x 3.0			
27	0050 2114 083	クランプ	2				
28	5210 0099 100	SKL' インダ-	1				
31	0050 2106 063	クランプ	1				
32	3534 3115 000	コルゲ-トチューブ	1	呼び径 7			

3430 310A ブレーキ BRAKE

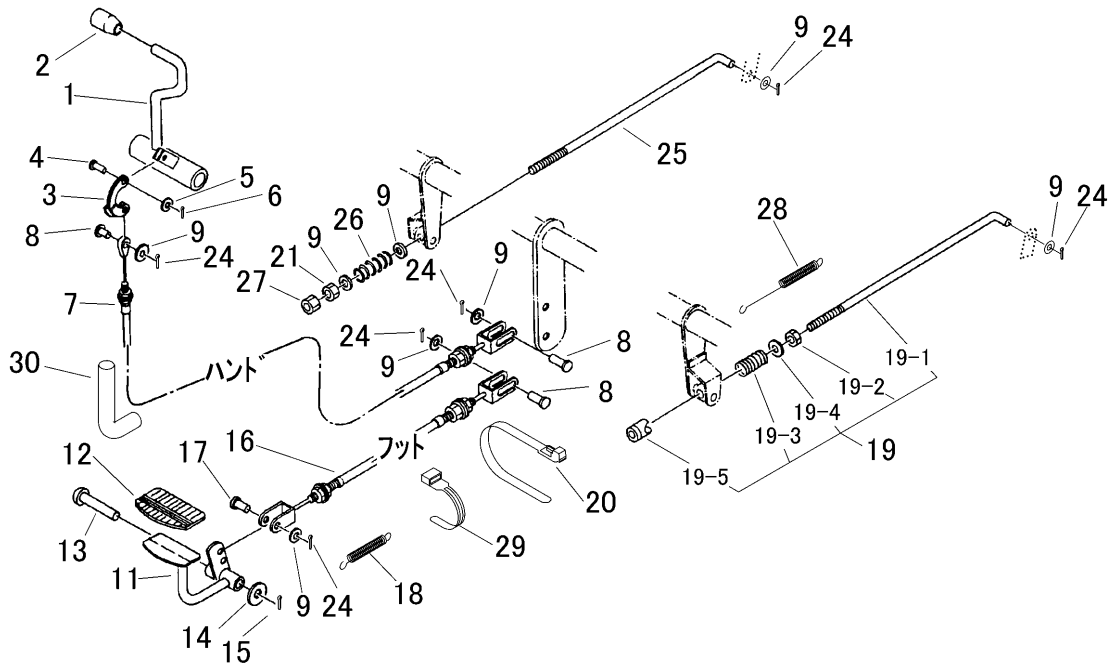

見出 NO.	部品番号 PART NO.	部品名称 PART NAME	個数 Q'ty	型 寸 DESCRIPTION	互 換 性 R/P	適 用 号 機 FROM ~ UP TO SERIAL NO.	備 考 REMARKS
1	3430 3101 000	レバ -	1	LEVER			
2	0691 0012 251	グリップ	1	GRIP	12用赤色		
3	3407 3217 010	ブレーキレバ - アーム	1	ARM			
4	0562 0106 021	ヒラアタマピン	1	PIN	6 × 21		
5	0350 0130 613	PW	1	WASHER	6 × 13 × 1.0		
6	0520 0120 012	ワリピン	1	PIN SPLIT	2.0 × 12		
7	3430 3111 000	ワイヤ	1	WIRE			ハンド用
8	0562 0108 022	ヒラアタマピン	3	PIN	8 × 22		
9	0350 0140 818	PW	9	WASHER	8 × 18 × 1.6		
11	3430 3121 000	ペダル	1	PEDAL			
12	3420 3026 000	ペダルハット	1	BOOTS			
13	0562 0112 080	ヒラアタマピン	1	PIN	12 × 80		
14	0350 0151 226	PW	1	WASHER	12 × 22 × 2.3		
15	0520 0132 025	ワリピン	1	PIN SPLIT	3.2 × 25		
16	3409 3005 000	ワイヤ -	1	WIRE			フット用
17	0562 0108 020	ヒラアタマピン	1	PIN	8 × 20		
18	3205 2004 000	スプリング	1	SPRING	#50		
19	3407 3222 000	ブレーキロッドアセンブリ	2	ROD ASSY			
19-1	3407 3223 000	ロッド	2	BOLT	8		
19-2	A301 0108 001	ナット	2	NUT	M8		
19-3	3407 3224 000	スプリング	2	SPRING			
19-4	0350 0140 818	PW	2	WASHER	8 × 18 × 1.6		
19-5	3407 3225 000	アジャスタ	2	ADJUSTER	15		
20	3637 0254 000	プラスチックバンド	1	BAND			

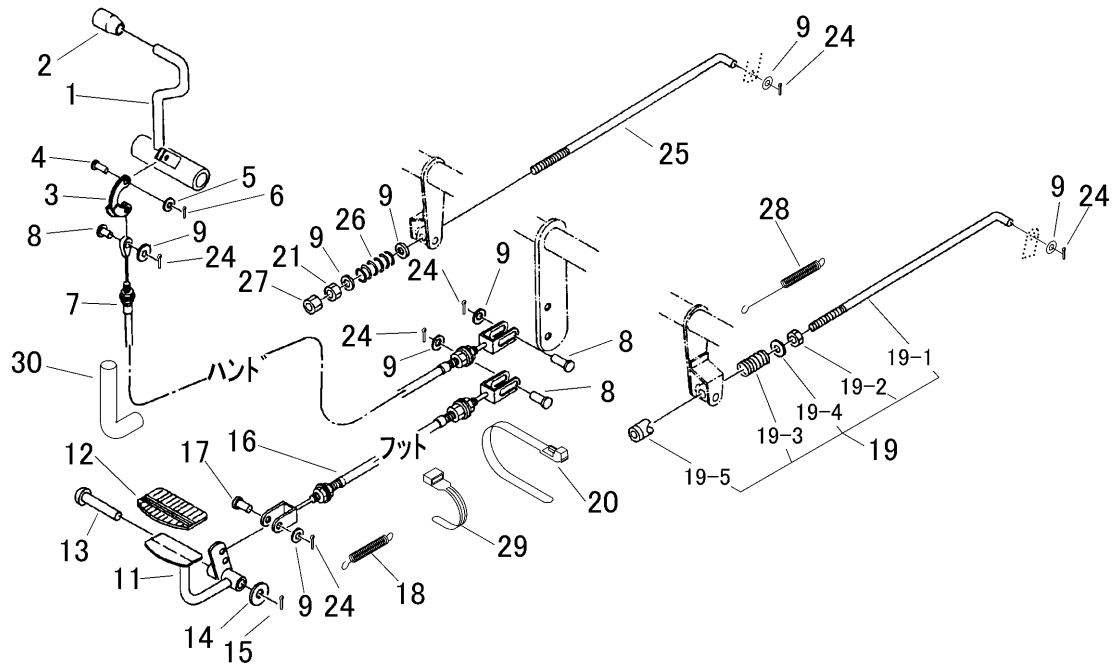

見出	部品番号	部品名称		個数	型 寸	互換性	適用号機	備 考
NO.	PART NO.	PART NAME		Q'ty	DESCRIPTION	R/P	FROM ~ UP TO SERIAL NO.	REMARKS
21	A301 0108 001	ナット	NUT	1	M8			
24	0520 0125 016	ワリピン	PIN SPLIT	7	2.5 x 16			
25	3407 3226 000	ボルト	BOLT	1				
26	3407 3227 000	スプリング	SPRING	1				
27	A301 0108 003	ナット	NUT	1	M8			
28	3407 3228 000	スプリング	SPRING	1				
29	3513 3131 000	プラスチックバンド	BAND	1				
30	3534 3115 000	コルゲートチューブ	TUBE	1				

3430 320A チェンジ GEAR SHIFT

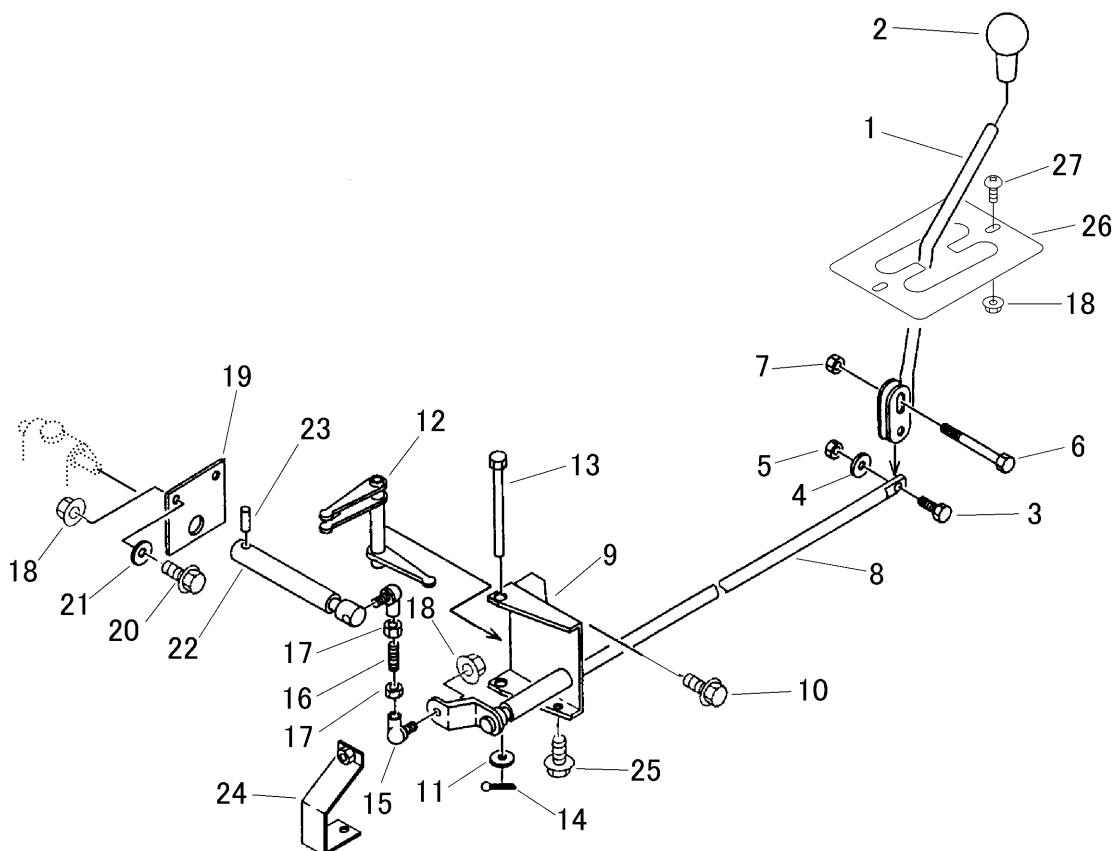

見出 NO.	部品番号 PART NO.	部品名称 PART NAME	個数 Q'ty	型 寸 DESCRIPTION	互 換 性 R/P	通 用 号 機 FROM ~ UP TO SERIAL NO.	備 考 REMARKS
1	3430 3201 000	レバ- LEVER	1				
2	0693 0012 460	グリップ GRIP	1	12用黒色			
3	K804 0106 030	Fボルト BOLT	1	M6 × 30(半ネジ)			
4	0350 0130 613	PW WASHER	1	6 × 13 × 1.0			
5	A350 0106 002	ナット NUT	1	M6			
6	A114 0110 100	ボルト BOLT	1	M10 × 100 × 26			
7	A301 0110 001	ナット NUT	1	M10(1種)			
8	3420 3211 000	ロッドA ROD	1				
9	3420 3216 000	サポ-ト SUPPORT	1				
10	K710 0110 020	Fボルト BOLT	2	M10 × 20(7T)			
11	0350 0141 022	PW WASHER	1	10 × 22 × 1.6			
12	3420 3221 000	ア-ム ARM	1				
13	3420 3225 000	ピン PIN	1				
14	0520 0125 020	ワリピン PIN SPLIT	1	2.5 × 20			
15	3408 5008 000	リンクボ-ル LINK BALL	2	M8			
16	3420 3228 000	ボルト BOLT	1				
17	A301 0108 003	ナット NUT	2	M8			
18	F301 0108 000	Fナット NUT	5	M8			
19	3420 3231 000	プレート PLATE	1				
20	K710 0108 020	Fボルト BOLT	2	M8 × 20(7T)			
21	0350 0140 822	PW WASHER	4	8 × 22 × 1.6			
22	3420 3233 000	ロッド ROD	1				
23	0550 0006 025	スプリングピン PIN SPRING	1	6 × 25			
24	3420 3235 000	カバー COVER	1				
25	K700 0106 012	Fボルト BOLT	2	M6 × 12(7T)			
26	3430 3239 000	ガイド PLATE	1				
27	A252 0780 016	トラスコネジ SCREW	2	M8 × 16			

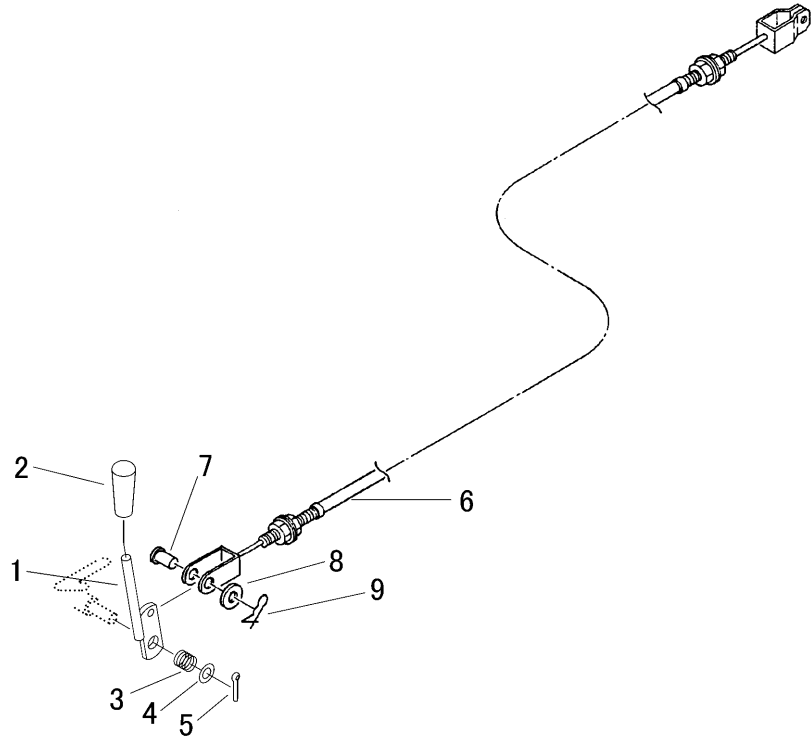

見出	部品番号	部品名称		個数	型 寸	互 換 性	適 用 号 機	備 考
NO.	PART NO.	PART NAME		Q'ty	DESCRIPTION	R/P	FROM ~ UP TO SERIAL NO.	REMARKS
1	3430 3301 000	レバー	LEVER	1				
2	0691 0010 250	グリップ	GRIP	1	10用黒色			
3	3407 3304 000	スプリング	SPRING	1				
4	0350 0151 222	PW	WASHER	1	12×22×2.3			
5	0520 0125 025	ワリピン	PIN SPLIT	1	2.5×25			
6	3407 3305 000	ワイヤ	WIRE	1				
7	0562 0108 020	ピラアタマピン	PIN	1	8×20			
8	0350 0140 818	PW	WASHER	1	8×18×1.6			
9	0523 0108 000	スナップピン	PIN SNAP	1	呼び8			

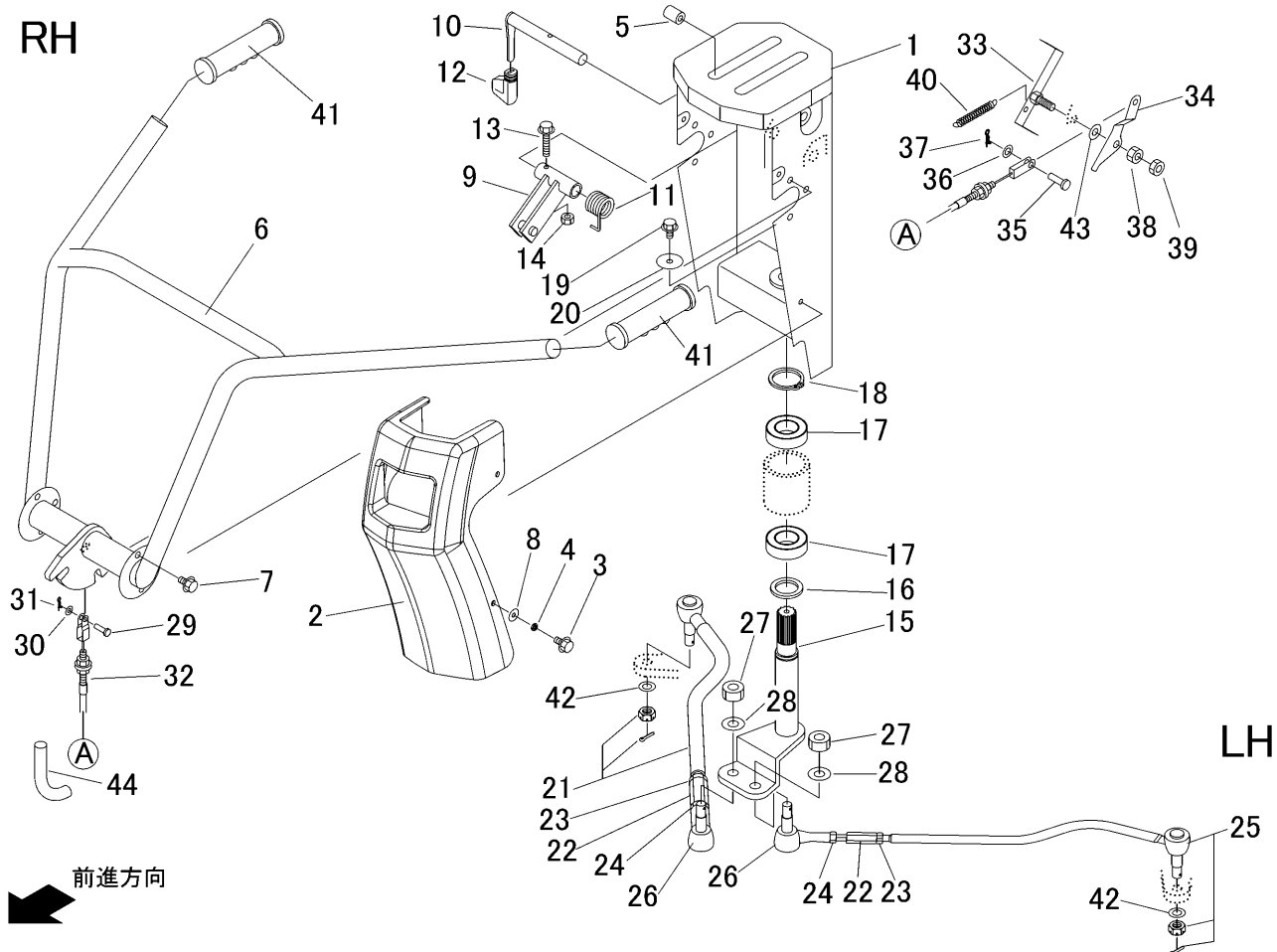

見出 NO.	部品番号 PART NO.	部品名称 PART NAME	個数 Q'ty	型 寸 DESCRIPTION	互 換 性 R/P	適 用 号 機 FROM ~ UP TO SERIAL NO.	備 考 REMARKS
1	3430 3401 000	ハンドルボックス	1	HANDLE BOX			
2	3430 3417 000	ハンドルカバー	1	COVER			
3	K700 0106 012	Fボルト	4	BOLT	M6 × 12(7T)		
4	3430 3418 000	パイプ	4	PIPE			
5	3611 1807 000	ホコゴム	4	GROMMET	C-6		
6	3430 3421 000	ハンドル	1	HANDLE			
7	K110 0908 016	Fボルト	6	BOLT	M8 × 16		
8	0350 0140 618	PW	4	WASHER	6 × 18 × 1.6		
9	3430 3433 000	アーム	1	ARM			
10	3430 3434 000	レバー	1	LEVER			
11	3430 3437 000	スプリング	1	SPRING			
12	3563 0105 000	グリップ	1	GRIP			
13	K804 0106 030	Fボルト	1	BOLT	M6 × 30		
14	A350 0106 002	ナット	1	NUT	M6		
15	3430 3441 000	アーム	1	ARM			
16	3415 3459 000	カラー	1	WASHER			
17	0750 0060 062	ベアリング	2	BEARING	6006ZZ		
18	0740 0003 000	リング	1	RING	S30		
19	K110 0108 016	Fボルト	1	BOLT	M8 × 16(4T)		
20	0350 0160 835	PW	1	WASHER	8 × 35 × 3.2		
21	3430 3444 000	ロッド (R)	1	ROD			右側
22	3430 3448 000	アジャスタ	2	ADJUSTER			
23	A300 0114 003	ナット	2	NUT	M14(3種)		
24	A300 2114 003	ナット	2	NUT	M14L(3種)		
25	3430 3449 000	ロッド (L)	1	ROD			左側

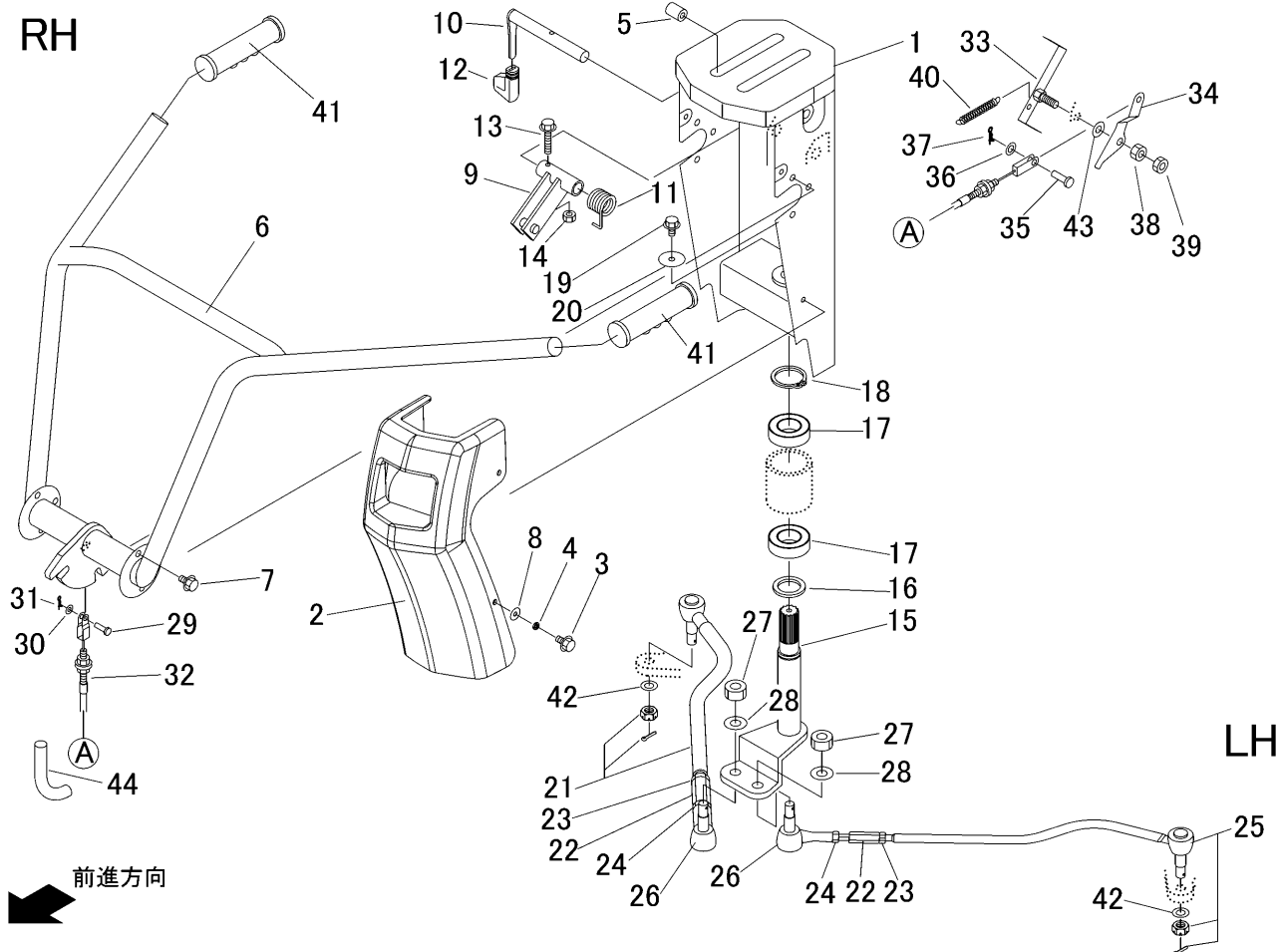

見出 NO.	部品番号 PART NO.	部品名称 PART NAME	個数 Q'ty	型 寸 DESCRIPTION	互 換 性 R/P	適 用 号 機 FROM ~ UP TO SERIAL NO.	備 考 REMARKS
26	3407 3448 000	リンクボール L	2	M14L			
27	A350 0114 001	Uナット	2	M14			
28	0350 0161 430	PW	2	14×30×3.0			
29	0562 0106 018	ヒアタマピン	1	φ6×18			
30	0350 0130 613	PW	1	6×13×1.0			
31	0523 0106 000	スナップピン	1	呼び6			
32	3669 0118 000	ワイヤー	1				
33	3717 3243 000	リンク	1				
34	3717 3245 000	プレート	1				
35	0562 0108 020	ヒアタマピン	1	φ8×20			
36	0350 0140 818	PW	1	8×18×1.6			
37	0523 0108 000	スナップピン	1	呼び8			
38	A301 0110 001	ナット	1	M10(1種)			
39	A301 0110 003	ナット	1	M10(3種)			
40	5201 3608 000	ハネ	1	#92			
41	3430 3455 000	グリップ	2				
42	0350 0151 222	PW	2	12×22×2.3			
43	0350 0141 022	PW	1	10×22×1.6			
44	3534 3115 000	コルゲートチューブ	1				

3 4 3 0 3 5 0 A フクヘンソク AUXILIARY LEVER

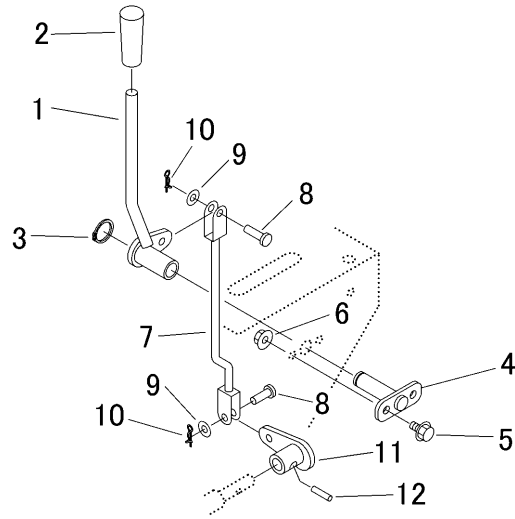

見出	部品番号	部品名称		個数	型 寸	互換性	適用号機	備 考
NO.	PART NO.	PART NAME		Q'ty	DESCRIPTION	R/P	FROM ~ UP TO SERIAL NO.	REMARKS
1	3430 3501 000	レバ -	LEVER	1				
2	0691 0012 253	グリップ	GRIP	1	12用黄色			
3	0740 0001 600	リング	RING	1	S16			
4	3430 3505 000	ピン	PIN	1				
5	K110 0108 016	Fボルト	BOLT	2	M8 x 16(4T)			
6	F301 0108 000	Fナット	NUT	2	M8			
7	3430 3511 000	ロッド	ROD	1				
8	0562 0108 022	ピニアタマピン	PIN	2	8 x 22			
9	0350 0140 818	PW	WASHER	2	8 x 18 x 1.6			
10	0523 0108 000	スナップピン	PIN SNAP	2	呼び8			
11	3430 3515 000	リンク	LINK	1				
12	0550 0006 025	スプリングピン	PIN SPRING	1	6 x 25			

3434 9901 ニダイASSY WAGON ASSY (標準)

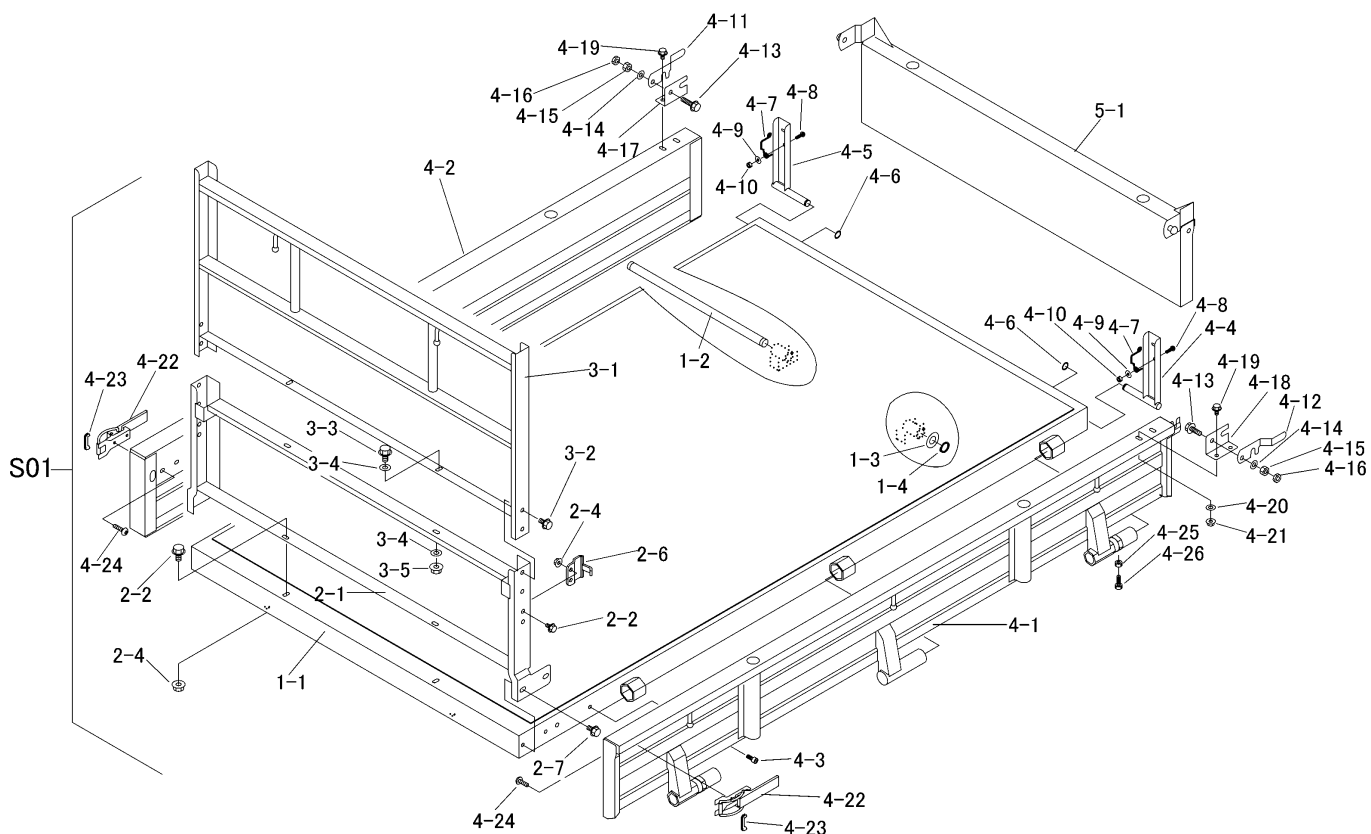

見出	部品番号	部品名称		個数	型 寸	互換性	適用号機	備考
NO.	PART NO.	PART NAME		Q'ty	DESCRIPTION	R/P	FROM ~ UP TO SERIAL NO.	REMARKS
S01	3434 9901 000	ニダイセット	WAGON set	1				
1-1	3434 4001 000	フレーム	FRAME	1				
1-2	3408 4025 000	ニダイリツケピン	PIN	1				
1-3	0350 0162 040	PW	WASHER	2	20×40×3.2			
1-4	0740 0002 000	リング	RING	2	S20			
2-1	3430 4101 000	パネル	PANEL	1				
2-2	K110 0108 016	Fボルト	BOLT	6	M8×16(4T)			
2-4	F301 0108 000	Fナット	NUT	6	M8			
2-6	3721 4114 000	プレート	PLATE	2				
2-7	K710 0110 020	Fボルト	BOLT	4	M10×20(7T)			
3-1	3430 4201 000	アーチ	ARCH	1				
3-2	K710 0110 016	Fボルト	BOLT	4	M10×16(7T)			
3-3	K110 0108 016	Fボルト	BOLT	2	M8×16			
3-4	0350 0140 818	PW	WASHER	4	8×18×1.6			
3-5	F301 0108 000	Fナット	NUT	2	M8			
4-1	3682 4601 000	サイドゲート	SIDE GATE	1				
4-2	3682 4621 000	サイドゲート	SIDE GATE	1				
4-3	3569 4623 000	キャップスクリュー	BOLT	2	M8×20			
4-4	3721 4222 000	ブラケット	BRACKET	1				
4-5	3721 4224 000	ブラケット	BRACKET	1				
4-6	3718 4226 000	マルリング	RING	2				
4-7	3718 4227 000	スプリング	SPRING	2				
4-8	A252 0160 020	トラスコネジ	SCREW	2	M6×20			

3434 9901 ニダイASSY WAGON ASSY (標準)

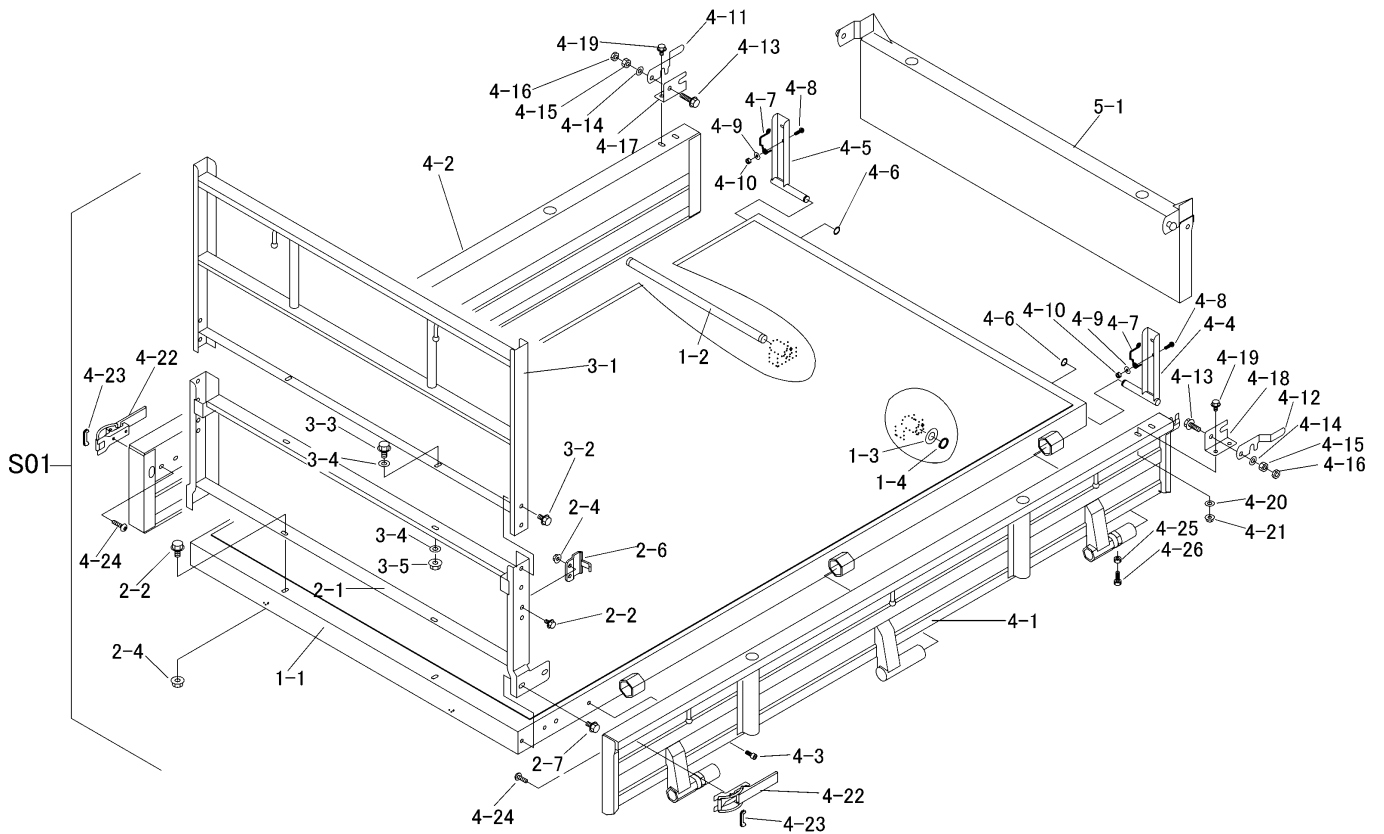

見出	部品番号	部品名称		個数	型 寸	互換性	適用号機	備 考
NO.	PART NO.	PART NAME		Q'ty	DESCRIPTION	R/P	FROM ~ UP TO SERIAL NO.	REMARKS
4-9	0350 0140 618	PW	WASHER	4	6×18×1.6			
4-10	A350 0106 002	Uナット	NUT	2	M6			
4-11	3718 4231 000	ロック	LOCK	1				
4-12	3718 4232 000	ロック	LOCK	1				
4-13	A030 0110 030	ホルト	BOLT	2	M10×30(8T)			
4-14	0350 0141 022	PW	WASHER	2	10×22×1.6			
4-15	A301 0110 001	ナット	NUT	2	M10(1種)			
4-16	A301 0110 003	ナット	NUT	2	M10(3種)			
4-17	3408 4231 000	カケガネリツケR	BRACKET	1				
4-18	3408 4232 000	カケガネリツケL	BRACKET	1				
4-19	K710 0108 020	Fホルト	BOLT	4	M8×20(7T)			
4-20	0350 0140 822	PW	WASHER	4	8×22×1.6			
4-21	F301 0108 000	Fナット	NUT	4	M8			
4-22	3430 4311 000	ラッチASSY	LATCH	2				
4-23	3430 4312 000	カバー	COVER	2				
4-24	A252 0180 016	トラスコネジ	SCREW	4	M8×16			
4-25	A110 0108 025	ホルト	BOLT	2	M8×25			
4-26	A301 0108 003	ナット	NUT	2	M8			
5-1	3430 4401 000	ゲート	GATE	1				

3430 450A ドアロック LOWER LOCK

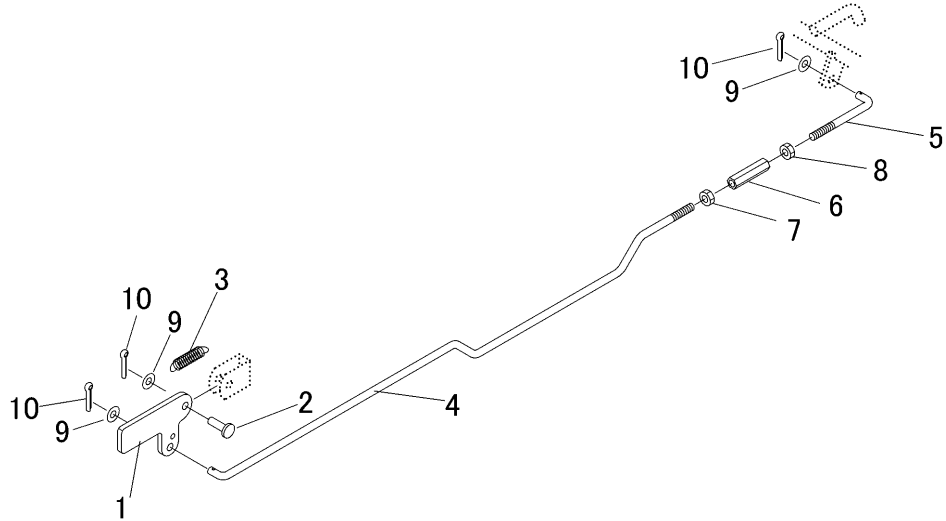

見出	部品番号	部品名称		個数	型 寸	互	適 用 号 機	備 考
NO.	PART NO.	PART NAME		Q'ty	DESCRIPTION	換	FROM ~ UP TO SERIAL NO.	REMARKS
						性		
						R/P		
1	3408 5201 000	ウシロドアロックカナゲ	PLATE	1				
2	0562 0108 025	ヒラアタマピン	PIN	1	8×25			
3	3408 5202 000	スプリング	SPRING	1	#3			
4	3430 4505 000	ロッド	ROD	1				
5	3611 4071 000	ロッド	ROD	1				
6	3208 3410 000	ターンバックル	TURNBUCKLE	1	M8×50			
7	A301 0108 003	ナット	NUT	1	M8			
8	A301 2108 003	ナット	NUT	1	M8L			
9	0350 0140 818	PW	WASHER	3	8×18×1.6			
10	0520 0125 016	ワリピン	PIN SPLIT	3	2.5×16			

3430 500A ユアツ HYDRAULIC SYSTEM

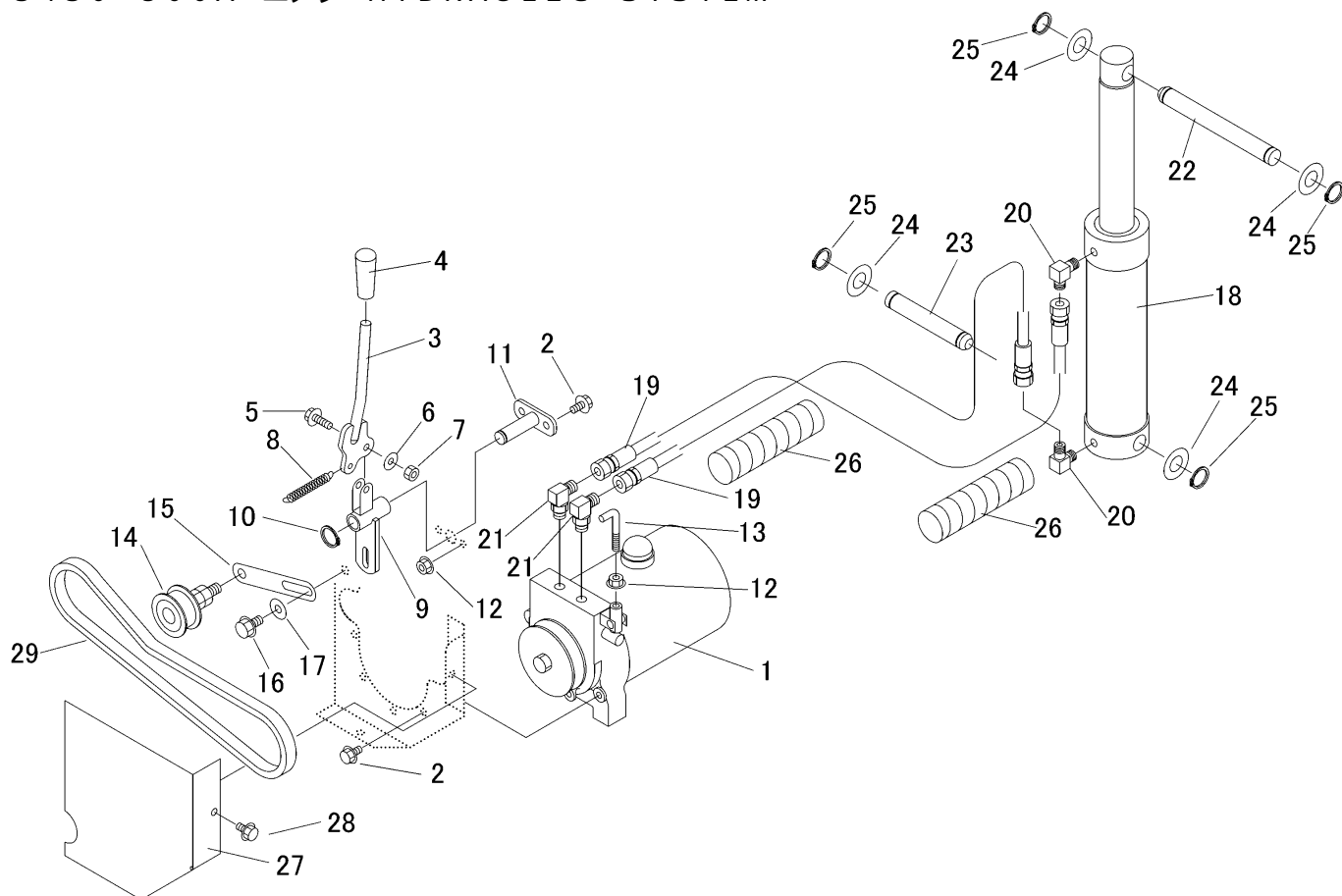

見出 NO.	部品番号 PART NO.	部品名称 PART NAME	個数 Q'ty	型 寸 DESCRIPTION	互 換 性 R/P	適用号機 FROM ~ UP TO SERIAL NO.	備 考 REMARKS
1	3537 6101 000	パッケージ	1	K52R-52-56-6			
2	K110 0108 016	Fボルト	6	M8 x 16(4T)			
3	3430 5005 000	レバー	1				
4	0691 0012 253	グリップ	1	12用黄色			
5	K710 0108 025	Fボルト	1	M8 x 25(7T)			
6	0350 0140 822	PW	1	8 x 22 x 1.6			
7	A351 0108 002	ナット	1	M8			
8	5201 3608 000	バネ	1	#92			
9	3430 5011 000	リンク	1				
10	0740 0001 600	リング	1	S16			
11	3430 3505 000	ピン	1				
12	F301 0108 000	Fナット	3	M8			
13	3430 5015 000	ボルト	1	8			
14	3611 7105 000	テンションプーリアセンブリ	1				
15	3408 5009 000	P.P テンションアーム	1				
16	K710 0110 020	Fボルト	1	M10 x 20(7T)			
17	0350 0151 026	PW	1	10 x 26 x 2.3			
18	7805 000B 000	シリンダ Assy	1				
19	3408 5102 000	ユアツホース	2				
20	3611 7302 000	エルボ	2				
21	3537 6102 000	エルボ	2				
22	3408 5107 000	シャフト	1	L=185			
23	3518 5029 000	シャフト	1				
24	0350 0162 040	PW	4	20 x 40 x 3.2			
25	0740 0002 000	リング	4	S20			
26	3635 5023 000	ブラマー	2				
27	3430 5023 000	カバー	1				
28	K700 0106 014	Fボルト	2	M6 x 14(7T)			
29	0852 1300 034	Vベルト	1	SB34W400			

3434 600A マーク MARK (セルツキ・副変速ツキ)

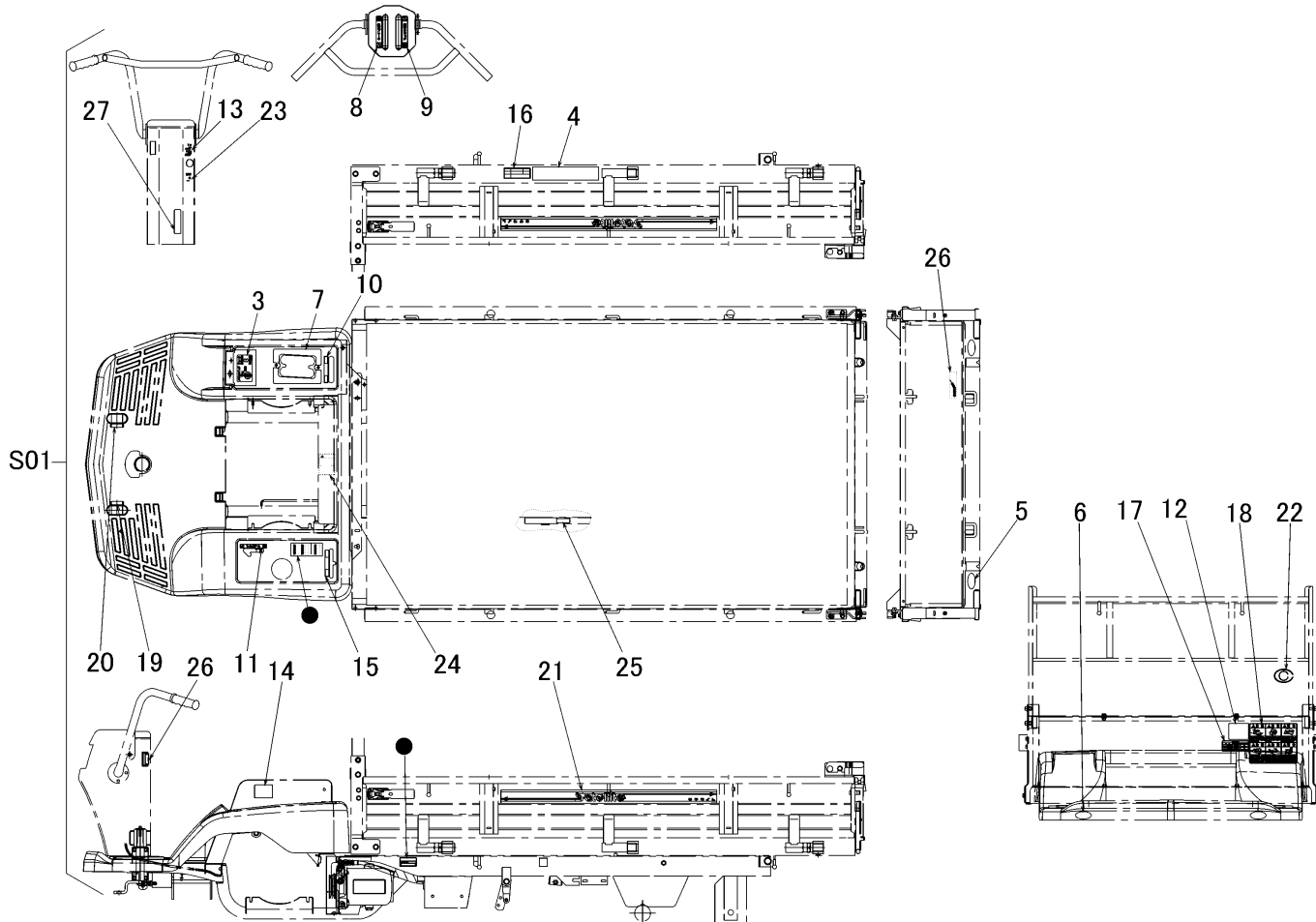

見出	部品番号	部品名称		個数	型 寸	互換性	適用号機	備考
NO.	PART NO.	PART NAME		Q'ty	DESCRIPTION	R/P	FROM ~ UP TO SERIAL NO.	REMARKS
S01	3434 600A 000	マークセット	MARK set	1				
3	3430 6003 000	マーク	MARK	1				
4	3414 6011 000	サイドイサキヨウノウリヨク	MARK	1				
5	3531 5017 000	ハンシャキョウ	MARK	2				
6	3531 5018 000	ハンシャキョウ	MARK	2				
7	3430 6025 000	マーク	MARK	1				
8	3430 6006 000	マーク	MARK	1				
9	3430 6007 000	マーク	MARK	1				
10	3430 6008 002	マーク	MARK	1				
11	3430 6009 000	マーク	MARK	1				
12	3420 5013 100	オイルテンケン	MARK	1				
13	3430 6012 000	マーク	MARK	1				
14	3420 5015 000	コノウヨウウンパン	MARK	1				
15	3430 6013 001	マーク	MARK	1				
16	3420 5019 100	クウキアツ	MARK	1				
17	3433 6015 000	マーク	MARK	1				
18	3430 6016 001	マーク	MARK	1				
19	3409 5011 000	クラッチペダル	MARK	1				
20	3409 5012 000	ブレーキペダル	MARK	1				
21	3430 6021 000	マーク	MARK	2				
22	3430 6022 000	マーク	MARK	1				
23	3430 6023 000	マーク	MARK	1				
24	3655 6015 000	ケイコク	MARK	1				
25	3611 5021 000	ラッカホウシホウ	MARK	1				
26	3430 6026 000	マーク	MARK	1				
27	3420 5014 000	チュウシャブレーキリウサ	MARK	1				
28	5205 6018 000	CANYCOM	MARK	1				

3434 600B マーク MARK (セルナシ・副変速ナシ)

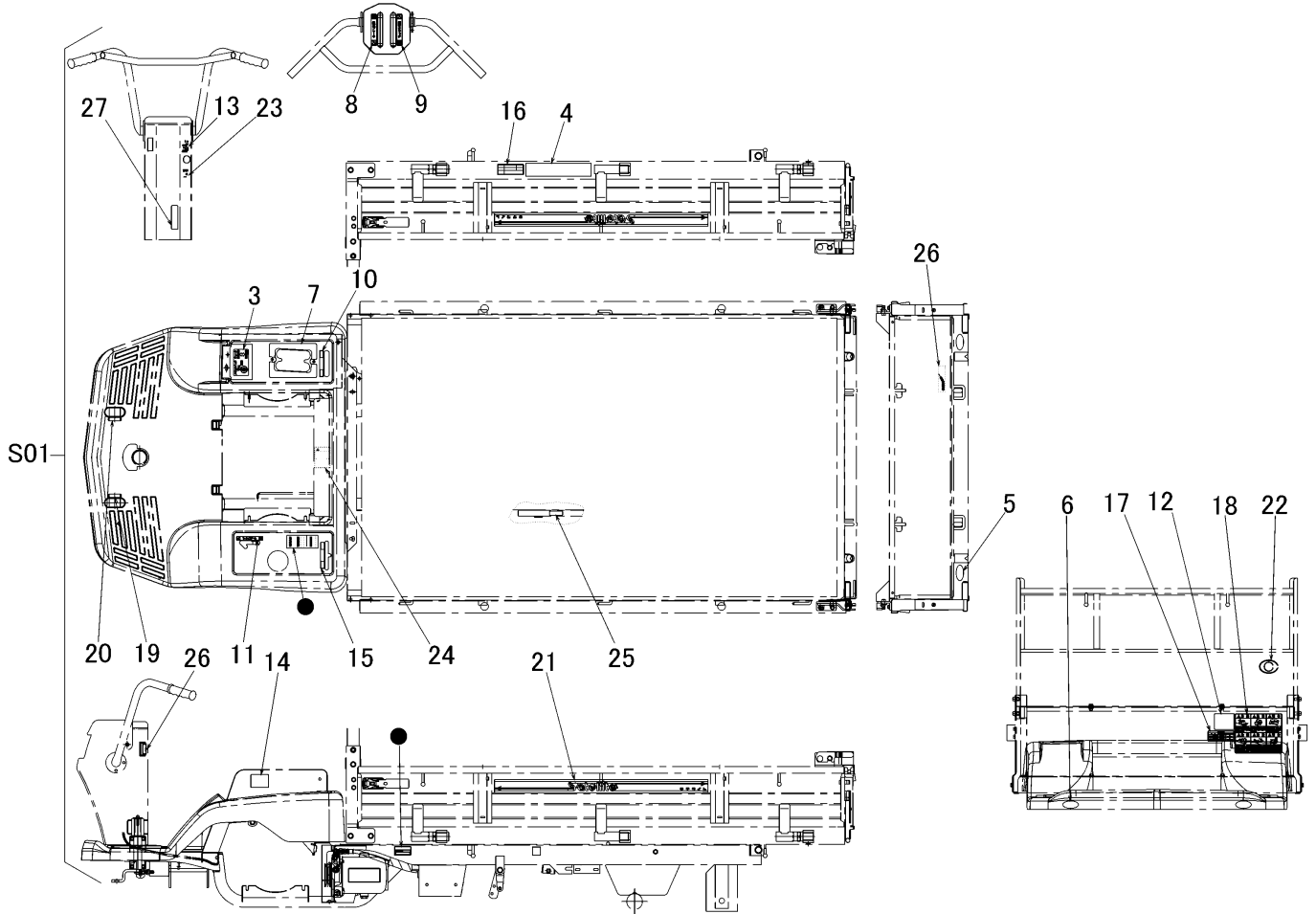

見出 NO.	部品番号 PART NO.	部品名称 PART NAME	個数 Q'ty	型 寸 DESCRIPTION	互 換 性 R/P	適用号機 FROM ~ UP TO SERIAL NO.	備 考 REMARKS
S01	3434 600B 000	マークセット	1	MARK set			
3	3429 6003 000	マーク	1	MARK			
4	3414 6011 000	サイドイサキヨウノリヨク	1	MARK			
5	3531 5017 000	ハンシャキョウ	2	MARK			
6	3531 5018 000	ハンシャキョウ	2	MARK			
7	3430 6005 001	マーク	1	MARK			
8	3430 6006 000	マーク	1	MARK			
9	3430 6007 000	マーク	1	MARK			
10	3430 6008 002	マーク	1	MARK			
11	3430 6009 000	マーク	1	MARK			
12	3420 5013 100	オイルテンケン	1	MARK			
13	3430 6012 000	マーク	1	MARK			
14	3420 5015 000	コノウヨウウンパン	1	MARK			
15	3430 6013 001	マーク	1	MARK			
16	3420 5019 100	クウキアツ	1	MARK			
17	3433 6015 000	マーク	1	MARK			
18	3430 6016 001	マーク	1	MARK			
19	3409 5011 000	クラッチペダル	1	MARK			
20	3409 5012 000	ブレーキペダル	1	MARK			
21	3430 6021 000	マーク	2	MARK			
22	3430 6022 000	マーク	1	MARK			
23	3430 6023 000	マーク	1	MARK			
24	3655 6015 000	ケイコク	1	MARK			
25	3611 5021 000	ラッカホウシホウ	1	MARK			
26	3430 6026 000	マーク	1	MARK			
27	3420 5014 000	チュウシャブレーキリウサ	1	MARK			
28	5205 6018 000	CANYCOM	1	MARK			

3434 600C マーク MARK (セルツキ・副変速ナシ)

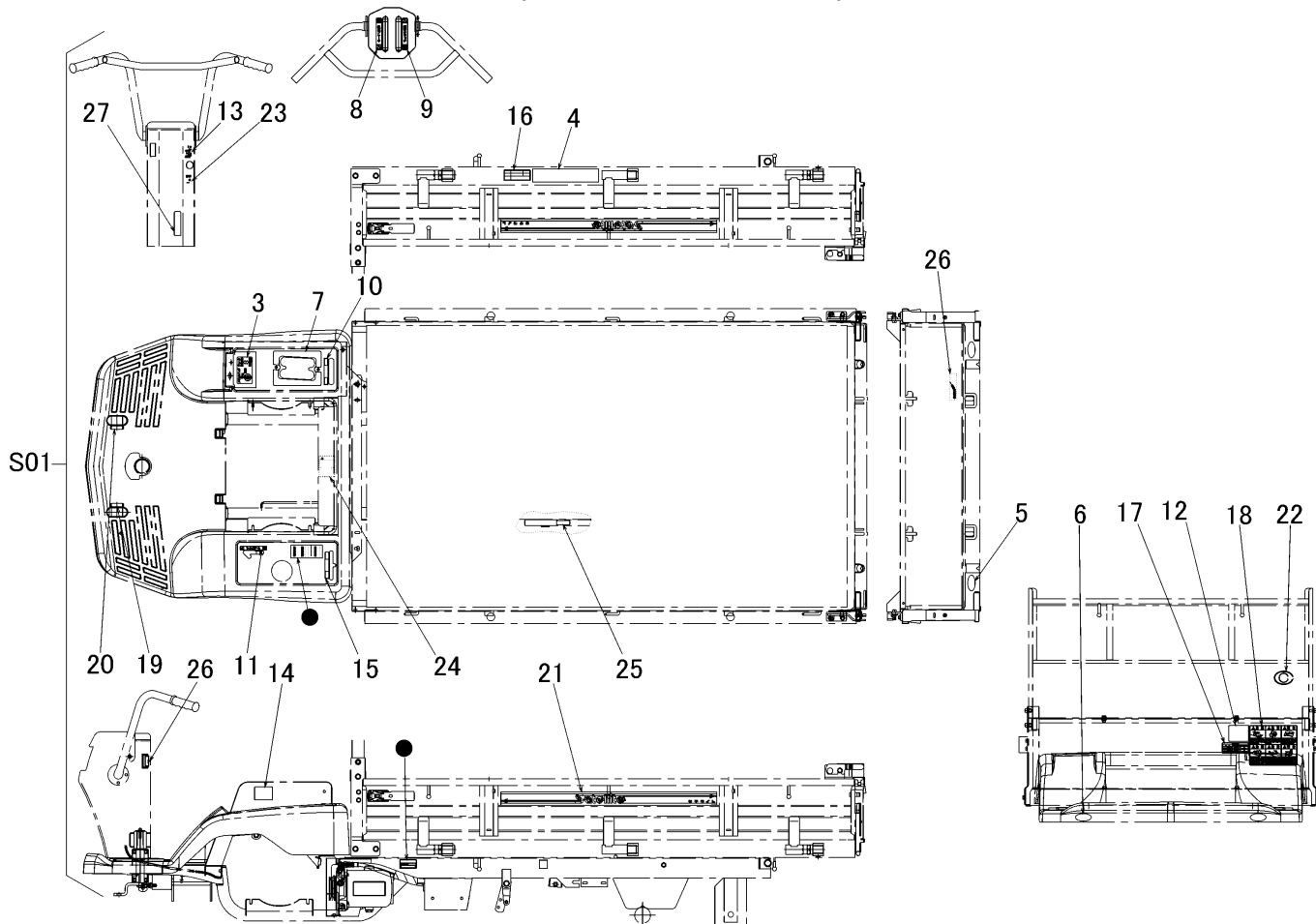

見出 NO.	部品番号 PART NO.	部品名称 PART NAME	個数 Q'ty	型 寸 DESCRIPTION	互 換 性 R/P	適用号機 FROM ~ UP TO SERIAL NO.	備 考 REMARKS
S01	3434 600C 000	マークセット	1	MARK set			
3	3430 6003 000	マーク	1	MARK			
4	3414 6011 000	サイドイサキヨウノリヨク	1	MARK			
5	3531 5017 000	ハンシャキョウ	2	MARK			
6	3531 5018 000	ハンシャキョウ	2	MARK			
7	3430 6005 001	マーク	1	MARK			
8	3430 6006 000	マーク	1	MARK			
9	3430 6007 000	マーク	1	MARK			
10	3430 6008 002	マーク	1	MARK			
11	3430 6009 000	マーク	1	MARK			
12	3420 5013 100	オイルテンケン	1	MARK			
13	3430 6012 000	マーク	1	MARK			
14	3420 5015 000	コノウヨウウンパン	1	MARK			
15	3430 6013 001	マーク	1	MARK			
16	3420 5019 100	クウキアツ	1	MARK			
17	3433 6015 000	マーク	1	MARK			
18	3430 6016 001	マーク	1	MARK			
19	3409 5011 000	クラッチペダル	1	MARK			
20	3409 5012 000	ブレーキペダル	1	MARK			
21	3430 6021 000	マーク	2	MARK			
22	3430 6022 000	マーク	1	MARK			
23	3430 6023 000	マーク	1	MARK			
24	3655 6015 000	ケイコク	1	MARK			
25	3611 5021 000	ラッカホウシホウ	1	MARK			
26	3430 6026 000	マーク	1	MARK			
27	3420 5014 000	チュウシャブレーキリウサ	1	MARK			
28	5205 6018 000	CANYCOM	1	MARK			

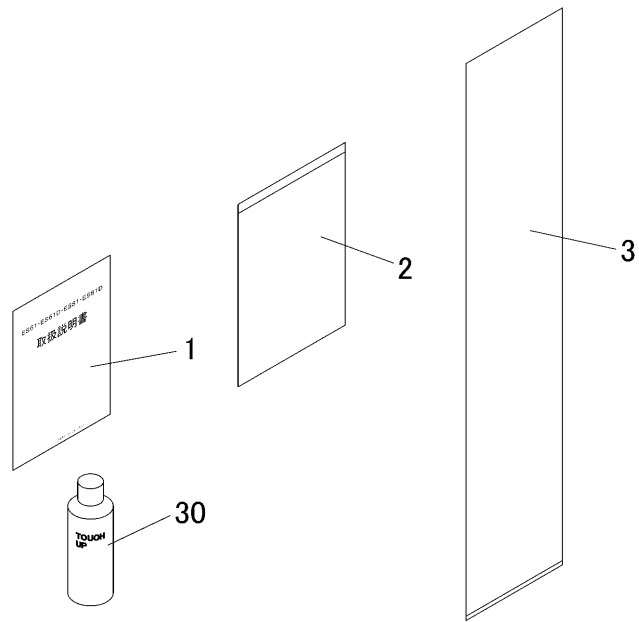

見出 NO.	部品番号 PART NO.	部品名称 PART NAME	個数 Q'ty	型 寸 DESCRIPTION	互 換 性 R/P	適 用 号 機 FROM ~ UP TO SERIAL NO.	備 考 REMARKS
1	3433 6101 002	トリアツカイセツメイシヨ MANUAL	1				
2	3544 7003 000	バツグ BAG	1				
3	3705 9505 000	ビニールバツク BAG	1				
30	Z9999 6023 000	スプレ- SPRAY	1	KB4ゴウ			オプション
30	Z9999 6009 000	スプレ- SPRAY	1	キャニコムブル-			オプション
30	Z9999 6019 000	スプレ- SPRAY	1	アウサオレンジ			オプション
30	Z9999 6018 000	スプレ- SPRAY	1	ナチュラルイエロー			オプション

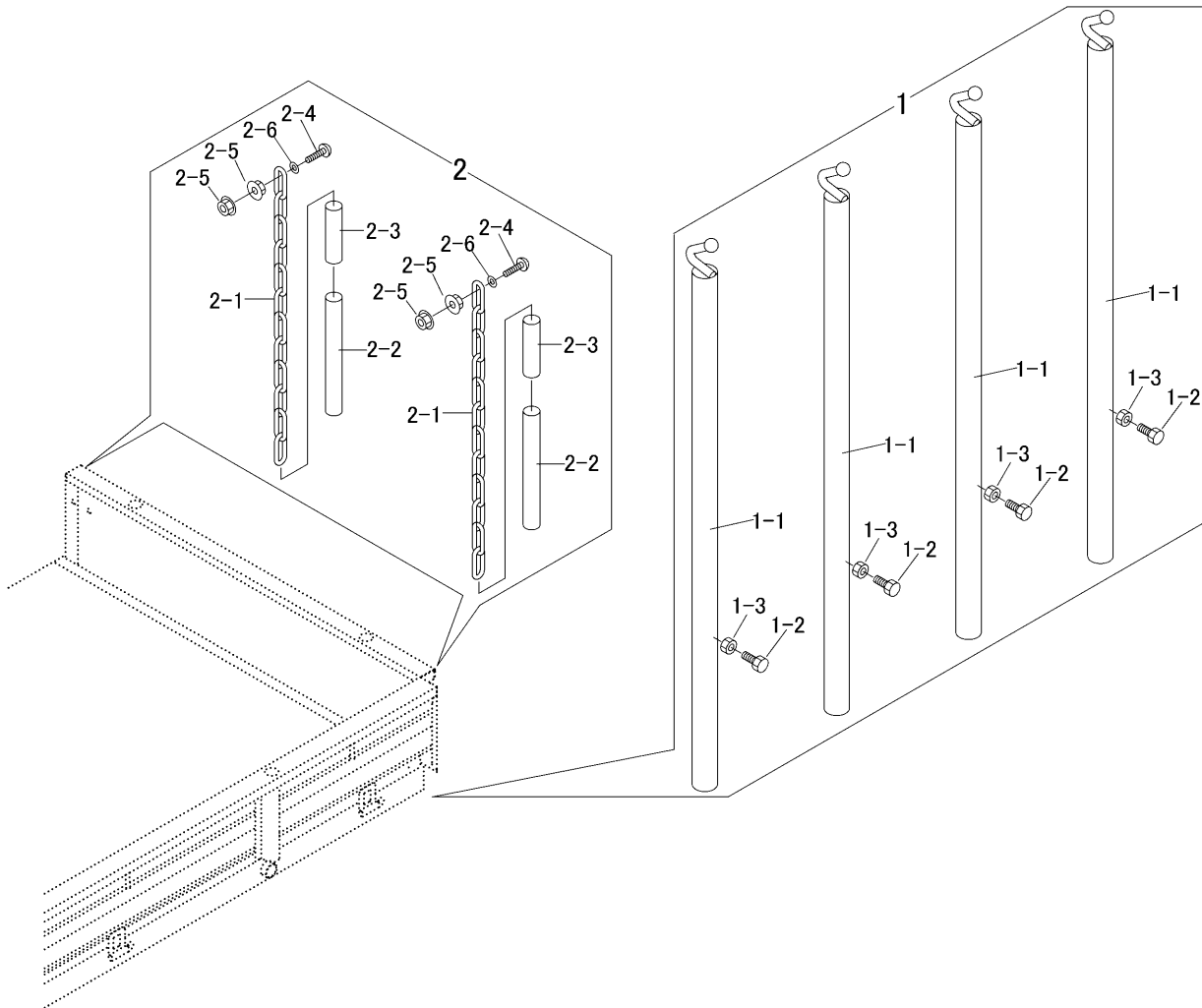

見出	部品番号	部品名称		個数	型 寸	互換性	適用号機	備 考
NO.	PART NO.	PART NAME		Q'ty	DESCRIPTION	R/P	FROM ~ UP TO SERIAL NO.	REMARKS
1	3430 7001 000	ポールAssy	POLE ASSY	1				
1-1	3407 4215 000	ポール	POLE	4				
1-2	A110 0108 020	ボルト	BOLT	4	M8 × 20			
1-3	A301 0108 003	ナット	NUT	4	M8			
2	3430 7011 000	クサリAssy	CHAIN ASSY	1				
2-1	3415 4135 000	クサリ	CHAIN	2				
2-2	3415 4136 000	ホース	HOSE	2				
2-3	3415 4137 000	ホース	HOSE	2				
2-4	A252 0160 025	トラスコネジ	HOSE	2				
2-5	F300 0106 000	Fナット	NUT	4	M6			
2-6	0350 0130 613	PW	WASHER	2	6 × 13 × 1.0			

3430 0201 ES60・ES60D セルツキ配線図 (GR170)

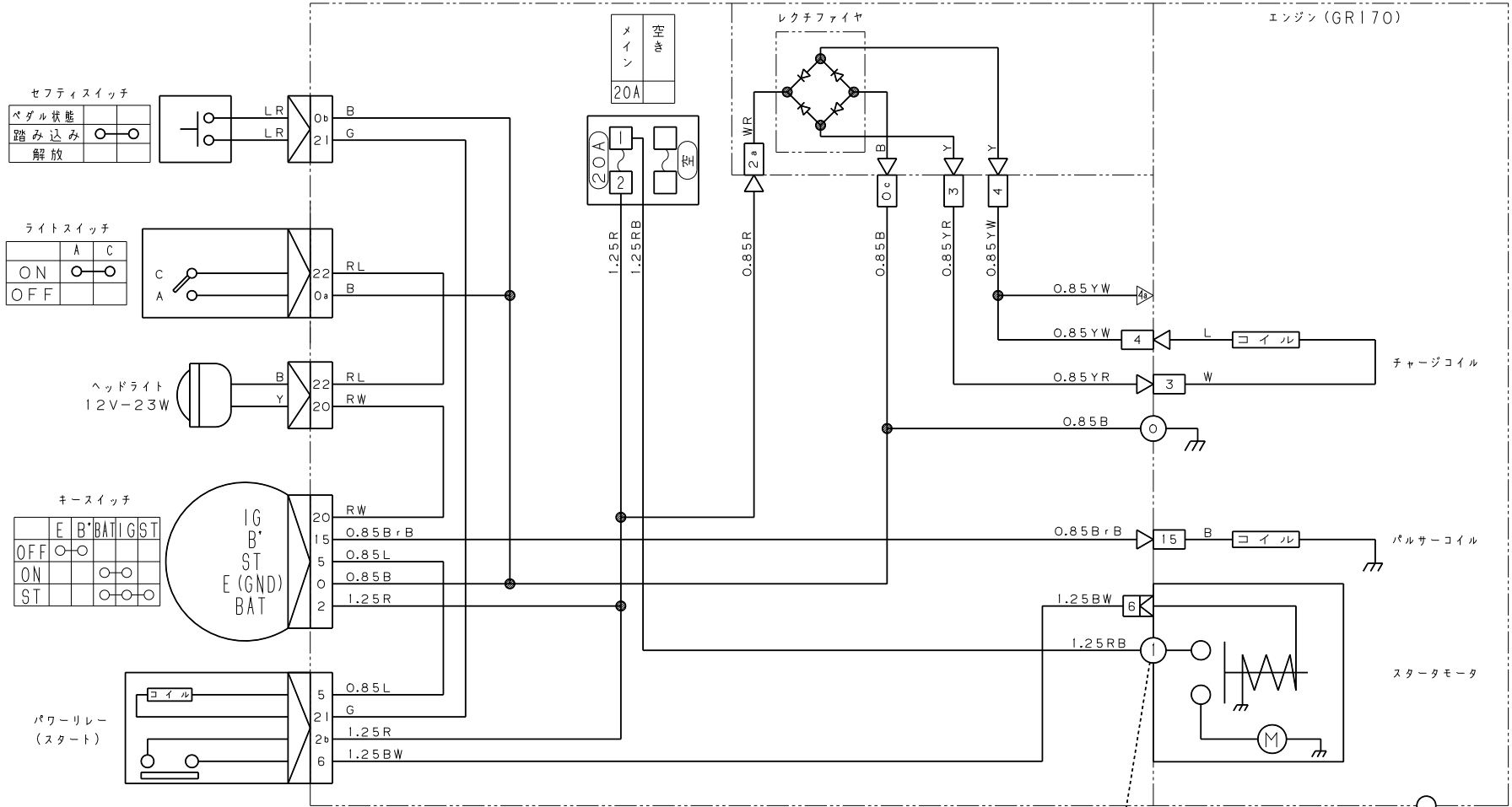

色の見かた

黒-B	白-W
赤-R	緑-G
黄-Y	茶-B r
青-L	橙-O
桃-P	若葉-L g
紫-V	水色-S b

例: WB
W (白) / B (黒)

電線はAVS又はCAVS線を、指示なきサイズは0.5を示す。



3434 0201 ES61/ES61D セルツキ配線図 (GB180)

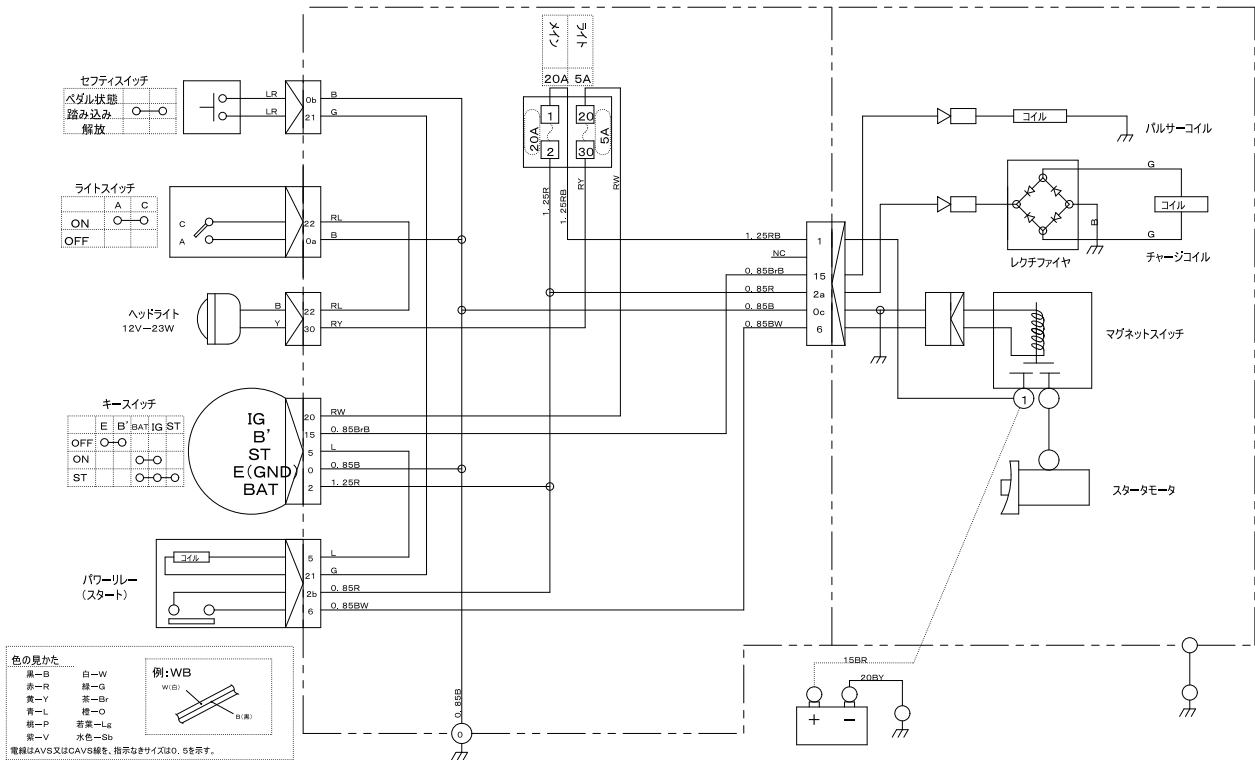

ES60・ES60D セルナシ配線図

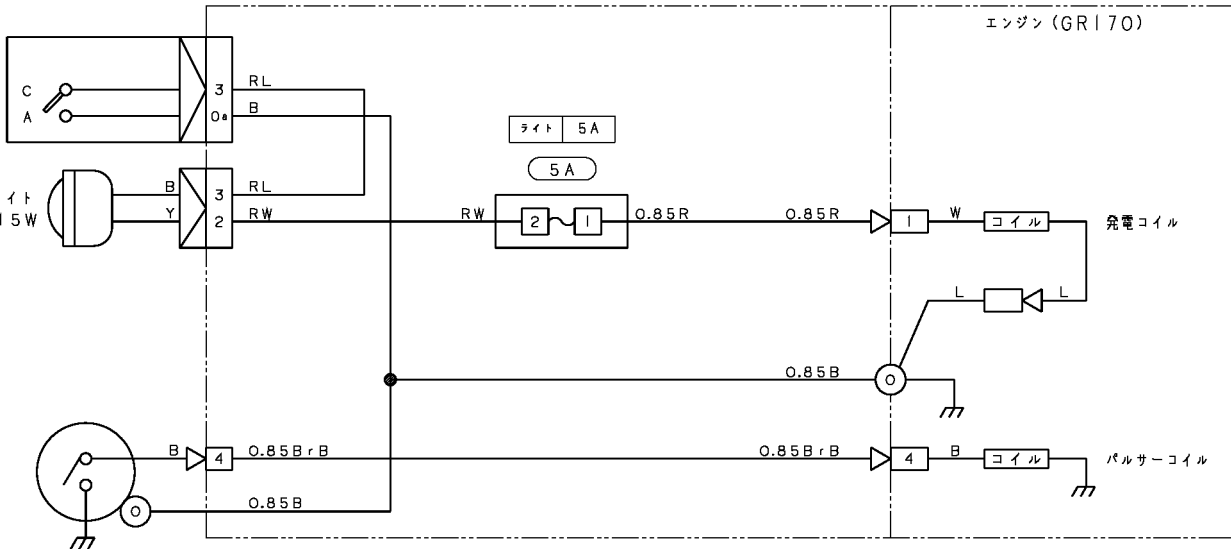
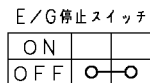
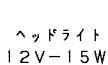
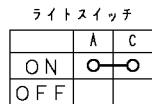

色の見かた

黒-B	白-W
赤-R	緑-G
黄-Y	茶-B r
青-L	橙-O
桃-P	若葉-L g
紫-V	水色-S b

例: WB



電線はAVS又はCAVS線を、指示なきサイズは0.5を示す。