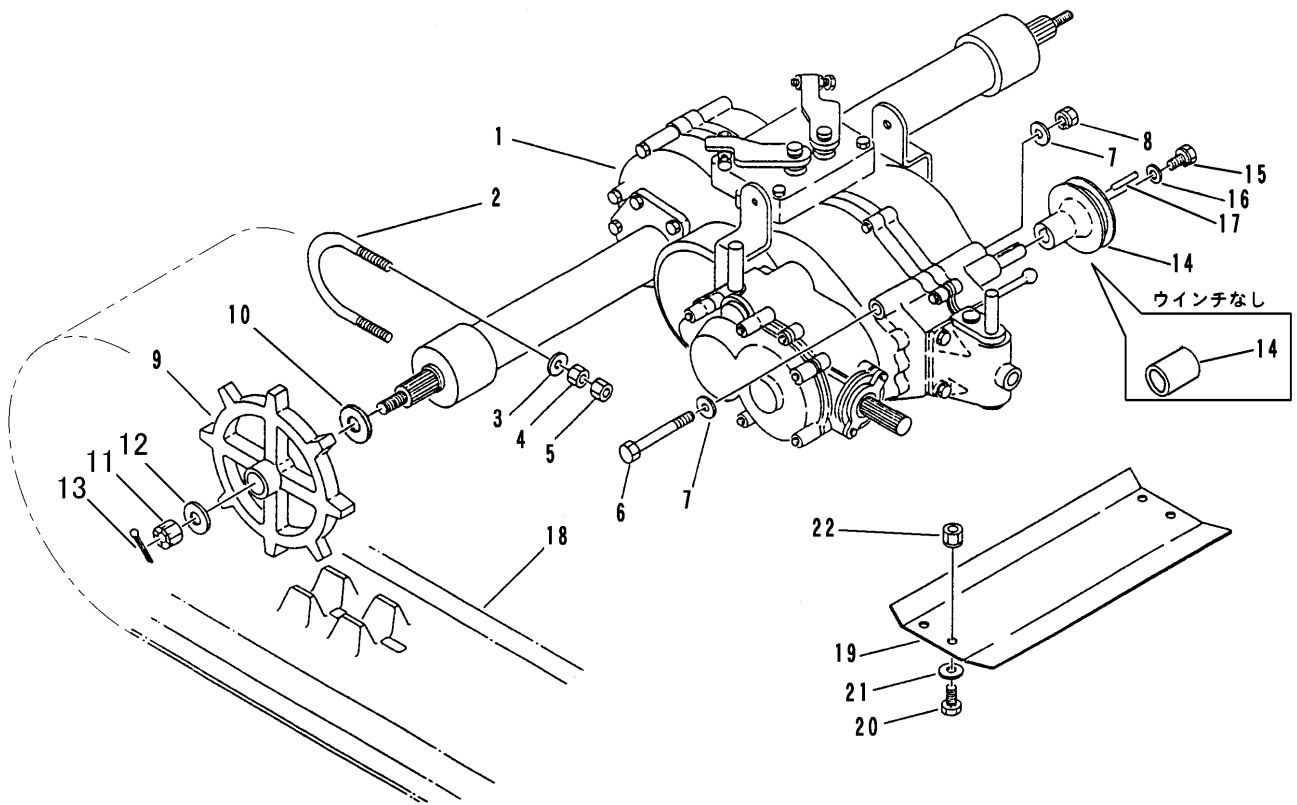

FIG 5 ミッション TRANSMISSION



A	ウインチつき
B	ウインチなし

見出 NO.	部品番号 PART NO.	部品名称 PART NAME	個数Q'ty		型 寸 DESCRIPTION	適用号機 FROM ~ UP TO SERIAL NO.	備 考 REMARKS
			A	B			
1	7307 000C 000	ミッション TRANSMISSION	1	1	CT17C		ミッション編参照
2	3628 2001 000	Uボルト U-BOLT	2	2	U-012		
3	0350 0151 226	PW WASHER,PLAIN	4	4	12×26×2.3		
4	A301 0112 001	ナット NUT	4	4	M12		
5	A301 0112 003	ナット NUT	4	4	M12 3種		
6	A114 0110 170	ボルト BOLT	1	1	M10×170		
7	0350 0151 026	PW WASHER,PLAIN	6	6	10×26×2.3		
8	F301 0110 000	Fナット NUT	1	1	M10		
9	3643 2003 000	スプロケット SPROCKET	2	2			
10	3619 4024 000	シム SHIM	2	2		'91/11~	
11	A310 0101 600	キャッスルナット NUT	2	2	M16		
12	0350 0171 640	PW WASHER,PLAIN	2	2	16×40×4.5		
13	0520 0140 032	ワリピン PIN,SPLIT	2	2	4.0×32		
14	3522 2013 001	プーリ PULLEY	1		90		
14	3522 2014 000	カラー COLLAR		1		'90/11~	
15	K710 0608 016	Fボルト BOLT	1	1	M8×16 2410		
16	0350 0170 932	PW WASHER,PLAIN	1	1	9×32×4.5		
17	0571 0005 035	キー KEY	1		5×5×35		
18	3522 2016 000	クローラ CRAWLER	2	2		NO.6760321~	幅 230mm
18	3522 2015 000	クローラ CRAWLER	2	2		~ NO.6760320	幅 250mm
19	3522 2021 000	ミッションガード GUARD	1	1			
20	A110 0110 025	ボルト BOLT	4	4	M10×25		
21	0350 0141 022	PW WASHER,PLAIN	4	4	10×22×1.6		
22	H301 0110 001	Sナット NUT	4	4	M10		