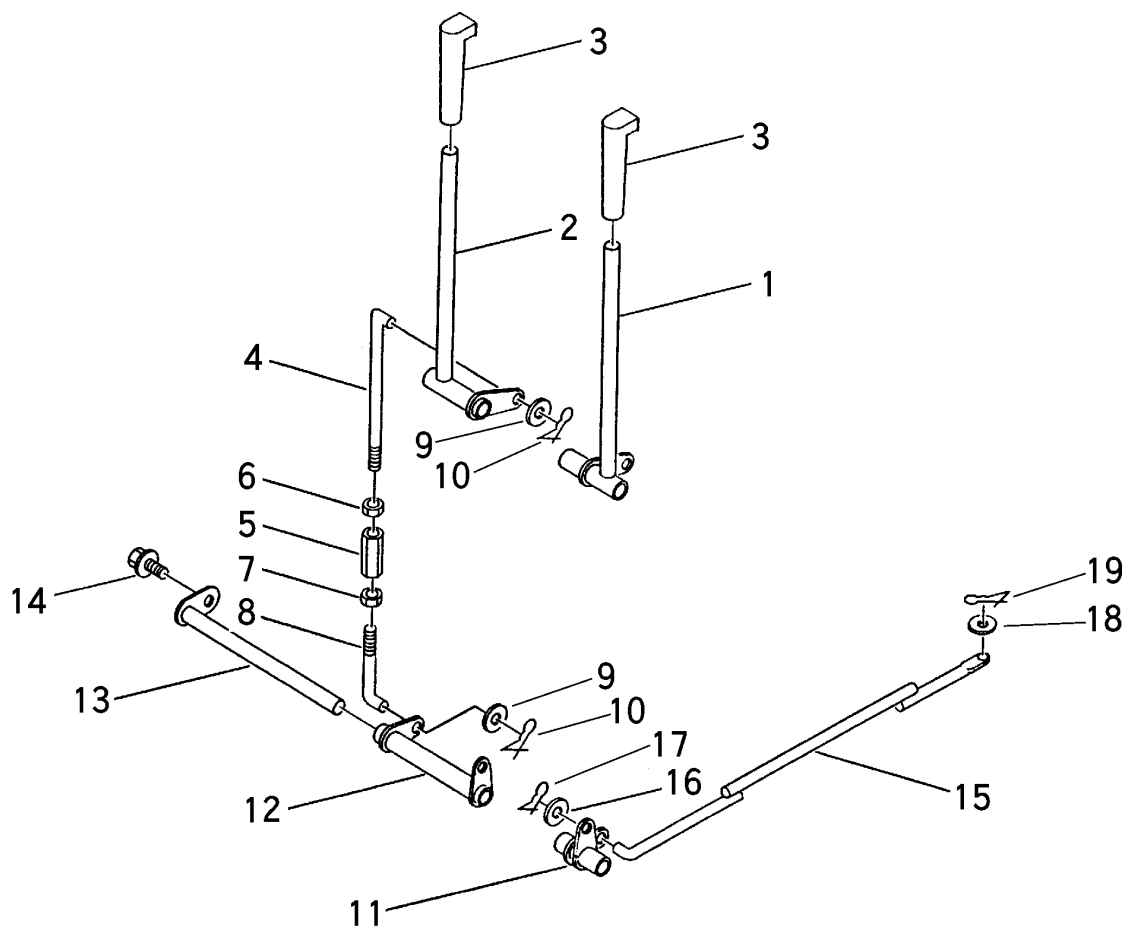

FIG 7 サイドクラッチレバー SIDE CLUTCH LEVER



見出 NO.	部品番号 PART NO.	部品名称 PART NAME	個数 Q'ty	型 寸 DESCRIPTION	適用号機 FROM ~ UP TO SERIAL NO.	備 考 REMARKS
1	3534 3001 000	サイドクラッチレバーR LEVER	1			
2	3534 3005 000	サイドクラッチレバーL LEVER	1			
3	0692 0012 350	グリップ GRIP	2	12		
4	3611 4071 000	ロッド ROD	2	L-032		
5	3208 3410 000	ターンバックル BUCKLE	2	M8×50		
6	A301 2108 003	ナット NUT	2	M8L3種		
7	A301 0108 003	ナット NUT	2	M8 3種		
8	3534 3008 000	ロッド ROD	2	L-70		
9	0350 0140 818	PW WASHER	4	8×18×1.6		
10	0523 0108 000	スナップピン SNAP PIN	4	8用		
11	3534 3013 000	リンクR LINK	1			
12	3534 3016 000	リンクL LINK	1			
13	3519 3024 000	ピン PIN	1			
14	H114 0108 020	セムスB BOLT	1	M8×20		
15	3534 3021 000	ロッド ROD	2			
16	0350 0140 818	PW WASHER	2	8×18×1.6		
17	0523 0108 000	スナップピン SNAP PIN	2	8用		
18	0350 0130 613	PW WASHER	2	6×13×1.0		
19	0523 0106 000	スナップピン SNAP PIN	2	6用		

NO. 4,5,6,7,8 は、組立順序が表示と異なる場合があります。