

見出	部品番号	部品名称		個数	型 寸	互換性	適用号機	備 考
NO.	PART NO.	PART NAME		Q'ty	DESCRIPTION	R/P	FROM ~ UP TO SERIAL NO.	REMARKS
1	3570 6103 000	ポンプ	PUMP	1				
1-1	ZL6122853	PAリペアキット	SEAL KIT	1				
2	3570 6105 000	ブラケット	BRACKET	1				
3	3677 6303 000	シャフト	SHAFT	1				
4	0750 0060 052	ベアリング	BEARING	2	6005ZZ			
5	0741 0004 700	Cリング	RING	2	H47			
6	0840 1025 477	オイルシール	SEAL OIL	1	UE25×47×7			
7	0571 0005 020	キー	KEY	1	5×20			
8	K110 0108 016	Fボルト	BOLT	17	M8×16(4T)			
10	3570 6115 000	プーリ	PULLEY	1				
11	0350 0151 026	PW	WASHER, PLA	1	10×26×2.3			
12	A360 0101 002	SW	WASHER, SPF	1	M10			
13	A110 0110 016	ボルト	BOLT	1	M10×16			
14	0851 1600 035	Vベルト	V-BELT	1	SGLA35			
15	3570 6117 000	テンションアーム	TENSION ARM	1				
16	0750 0560 034	ベアリング	BEARING	2	6003DDU			
17	0741 0003 500	Cリング	RING, SNAP	1	H35			
18	0740 0001 700	Cリング	RING, SNAP	1	S17			
19	0834 0035 070	シールキャップ	CAP	1	35×7			
20	0796 0161 820	DUブッシュ	BUSHING	2	16×18×20			
21	3514 6124 000	スプリング	SPRING	1	#80			
22	3606 2015 000	テンションハリロッド	BOLT	1				
23	F301 0108 000	Fナット	NUT	8	M8			
24	3570 6121 000	ボス	BOSS	1				
25	3570 6123 000	ファン	FAN	1	1K123-74111			

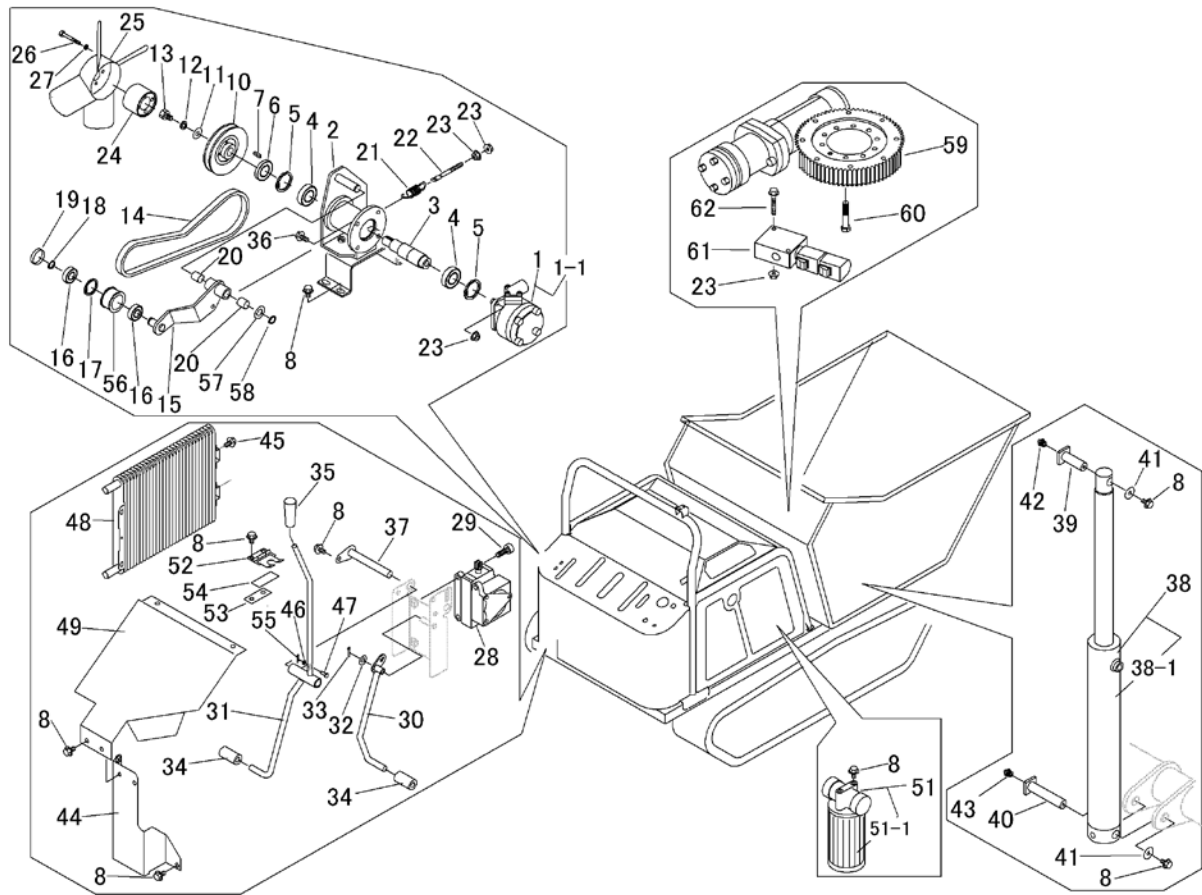

見出	部品番号	部品名称		個数	型 寸	互換性	適用号機	備 考
NO.	PART NO.	PART NAME		Q'ty	DESCRIPTION	R/P	FROM ~ UP TO SERIAL NO.	REMARKS
26	A100 0106 050	ボルト	BOLT	4	M6 × 50			
27	A360 0100 602	SW	WASHER	4	M6			
28	3570 6128 000	バルブ	VALVE	1				
29	A544 0708 025	キャップスクリュー	BOLT	3	M8 × 25			
30	3570 6131 000	レバー	LEVER	1				
31	3570 6135 001	レバー	LEVER	1				
32	0350 0141 022	PW	WASHER, PLAIN	1	10 × 22 × 1.6			
33	0520 0125 020	ワリピン	PIN, SPLIT	1	2.5 × 20			
34	3610 3005 000	ゴム	RUBBER	2				
35	0691 0010 253	グリップ	GRIP	1				
36	K710 0108 025	Fボルト	BOLT	4	M8 × 25(7T)			
37	3673 3021 000	ピン	PIN	1				
38	3677 6301 000	シリンダ	CYLINDER	1				
38-1	3677 6399 000	シールキット	SEAL KIT	1	BC-00110-090-00			
39	3677 6115 000	ピン	PIN	1	L=59		~NO.7300453	
39	3570 6543 000	ピン	PIN	1	L=56	D	NO.7300454~	
40	3677 6346 000	ピン	PIN	1	L=94		~NO.7300453	
40	3570 6545 000	ピン	PIN	1	L=91	D	NO.7300454~	
41	0350 0160 828	PW	WASHER, PLAIN	2	8 × 28 × 3.0			
42	A652 0100 600	グリスニップル	NIPPLE GREASE	1	C-M6			
43	A650 0100 600	グリスニップル	NIPPLE GREASE	1	A-M6			
44	3570 6141 000	プレート	PLATE	1				
45	K700 0106 012	Fボルト	BOLT	4	M6 × 12(7T)			
46	3677 6366 000	PW	WASHER, PLAIN	1				
47	3677 6367 000	クレビスピン	PIN	1				

