

LH

Forward

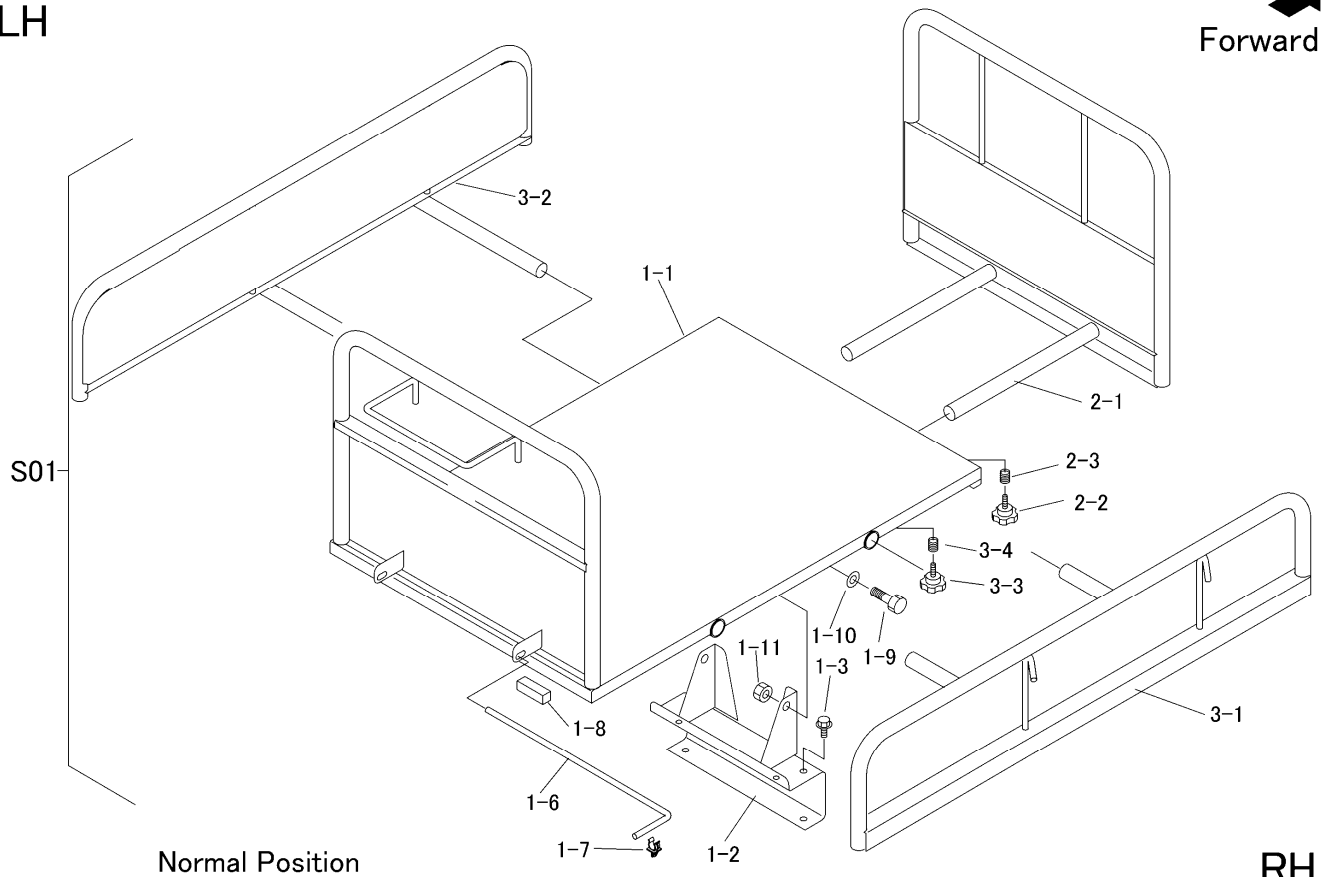

RH

見出	部品番号	部品名称		個数	型 寸	互換性	適用号機	備考
NO.	PART NO.	PART NAME	Q'ty	DESCRIPTION	R/P	FROM ~ UP TO SERIAL NO.	REMARKS	
S01	3583 9902 000	ワゴンセット	1	WAGON set			鉄板付(with Steel Plate)	
1-1	3583 4001 000	ニダイフレーム	1	WAGON				
1-2	3583 4013 000	ブラケット	1	BRACKET				
1-3	K710 0108 020	フボルト	4	BOLT	M8 × 20(7T)			
1-6	3583 4015 000	ロッド	1	ROD	φ8			
1-7	3583 4019 000	ロッドホルダー	1	ROD HOLDER				
1-8	3583 4021 000	インシュレータ	2	INSULATOR				
1-9	A050 0112 040	ボルト7T	2	BOLT	M12 × 40			
1-10	O350 0151 222	PW	2	WASHER	12 × 22 × 2.3			
1-11	A301 0112 001	ナット	2	NUT	M12			
2-1	3583 4111 000	ホジョフレーム	1	GATE			鉄板付(with Steel Plate)	
2-2	3513 4111 000	ノブボルト	2	BOLT				
2-3	3513 4112 000	スプリング	2	SPRING				
3-1	3583 4211 000	サイドフレーム	2	SIDE GATE	(with Steel Plate)		~NO.7971357	
3-1	3583 4231 000	サイドフレーム(R)	1	SIDE GATE		B	NO.7971358~ note) 001	
3-2	3583 4235 000	サイドフレーム(L)	1	SIDE GATE		B	NO.7971358~ note) 001	
3-3	3513 4111 000	ノブボルト	4	BOLT				
3-4	3513 4112 000	スプリング	4	SPRING				

注001) 3-1,3-2は、左右入れ替えて延長できます、図は縮小時を表しています。延長時には左右が入れ替わっていますのでご注文の際にはご確認願います。

Note001) The part number 3-1 and 3-2 shall swap the position when extending loading deck. This drawing shows the position when loading deck is in normal length. Please be careful with part number for ordering when loading deck is extended.