

3659 300 サイドクラッチレバー SIDE CLUTCH LEVER

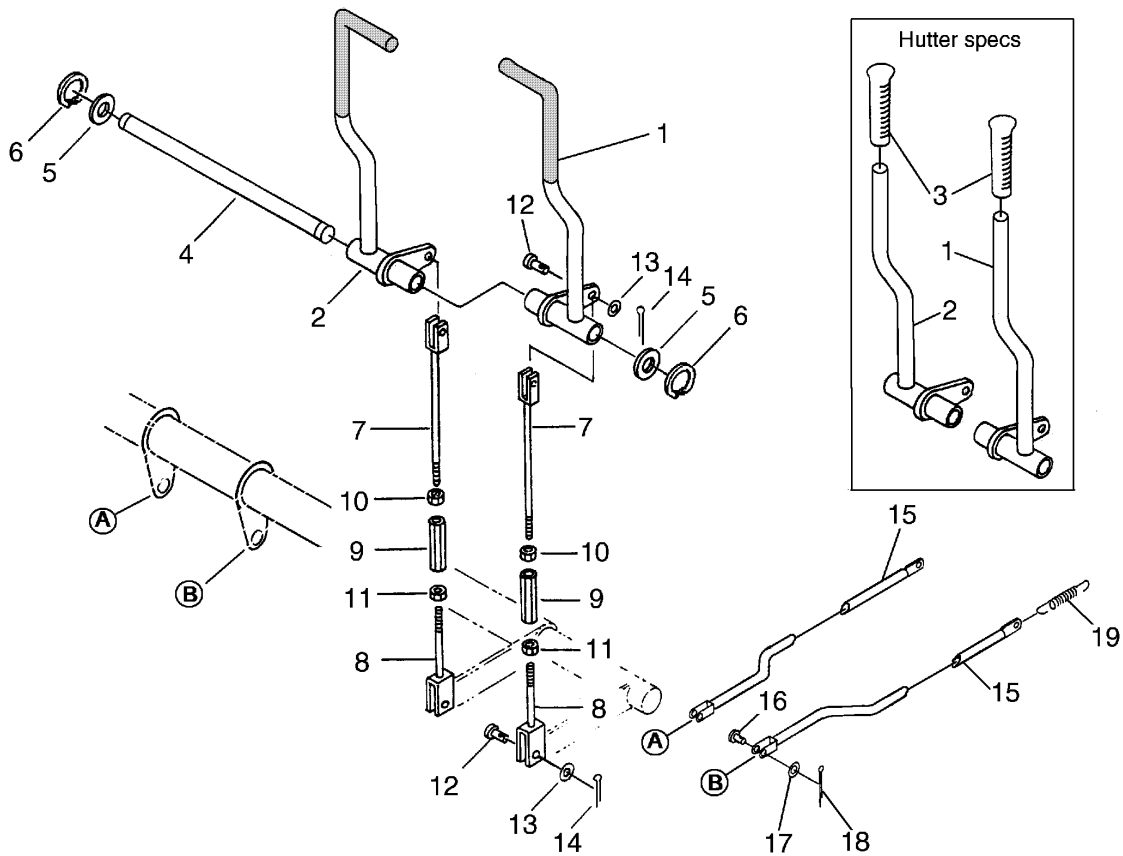

A	フッター仕様	Hutter Specs
B	C E 仕様	CE Specs
B	U.S.A.仕様	U.S.A. Specs

見出 NO.	部品番号 PART NO.	部品名称		個数Qty		型 寸 DESCRIPTION	適用号機 FROM - UP TO SERIAL NO.	備 考 REMARKS
		部品名称	PART NAME	A	B			
1	3659 3001 000	サイドクラッチレバ-R	LEVER		1			
2	3659 3005 000	サイドクラッチレバ-L	LEVER		1			
1	3642 3001 001	サイドクラッチレバ-R	LEVER	1				
2	3642 3005 001	サイドクラッチレバ-L	LEVER	1				
3	0692 0015 350	グリップ	GRIP	2				
4	3635 3009 000	ピン	PIN	1	1			
5	0350 0161 630	PW	WASHER,PLAIN	2	2	16 x 30 x 3.2		
6	0740 0001 600	リング	RING,SNAP	2	2	S16		
7	3616 3021 000	クラッチロッドC	ROD	2	2			
8	3642 3014 000	ロッド	ROD	2	2			
9	3208 3410 000	ターンバックル	BUCKLE	2	2	M8 x 50		
10	A301 0108 003	ナット	NUT	2	2	M8 3種		
11	A301 2108 003	ナット	NUT	2	2	M8L3種		
12	0562 0108 022	ヒラアタマピン	PIN,CLEVIS	4	4	8 x 22		
13	0350 0140 818	PW	WASHER,PLAIN	4	4	8 x 18 x 1.6		
14	0520 0125 016	ワリピン	PIN,SPLIT	4	4	2.5 x 16		
15	3659 3011 000	ロッド	ROD	2	2			
16	0562 0108 022	ヒラアタマピン	PIN,CLEVIS	2	2	8 x 22		
17	0350 0140 818	PW	WASHER,PLAIN	2	2	8 x 18 x 1.6		
18	0520 0125 016	ワリピン	PIN,SPLIT	2	2	2.5 x 16		
19	3611 3124 000	スプリング	SPRING	2	2	#73		