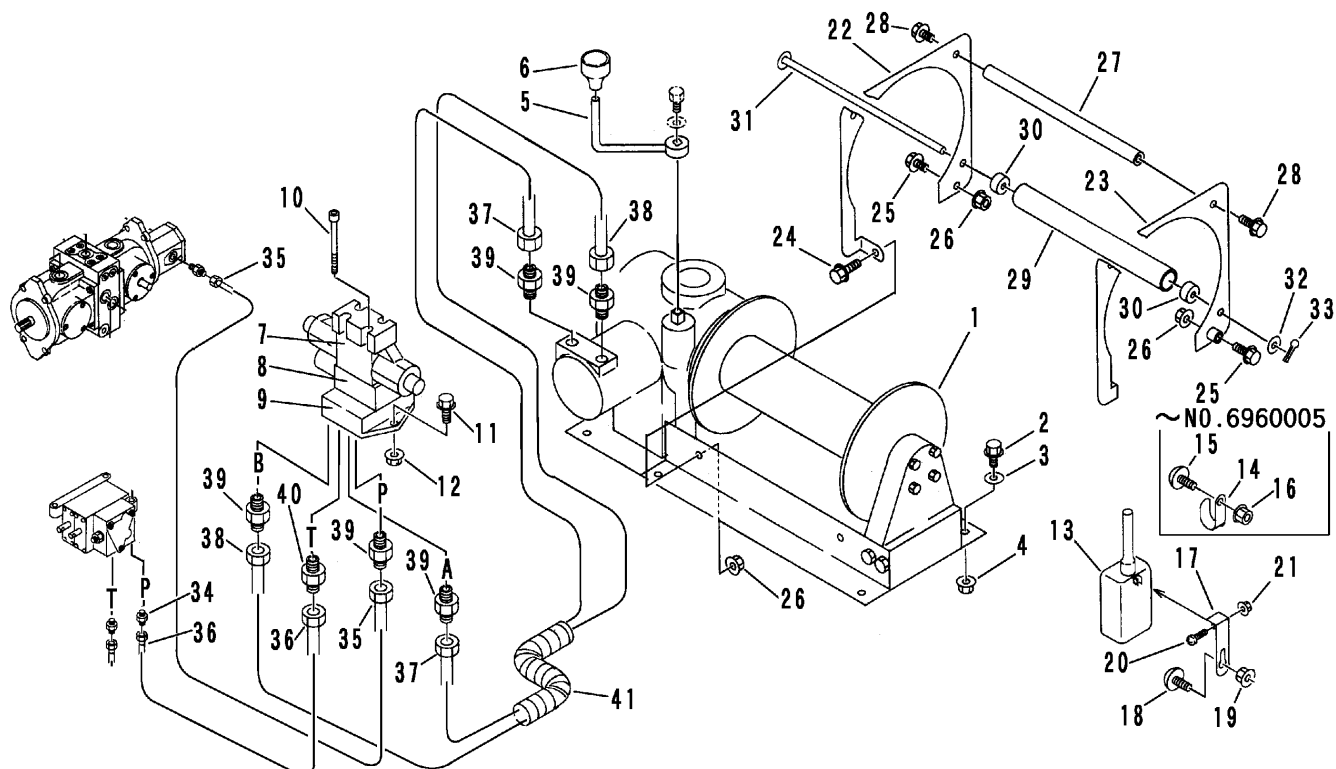

FIG 34 ウインチ WINCH ~NO.6960022



見出	部品番号	部品名称		個数	型 寸	適用号機	備 考
NO.	PART NO.		PART NAME	Q'ty	DESCRIPTION	FROM ~ UP TO SERIAL NO	REMARKS
1	3663 6301 000	ウインチ	WINCH	1			
2	A964 0112 040	ボルト11T	BOLT	6	M12 x 40		
3	0350 0151 222	PW	WASHER,PLAIN	6	12 x 22 x 2.3		
4	F301 0112 000	Fナット	NUT	6	M12		
5	3663 6305 000	ウインチクラッチレバー	LEVER	1			
6	0690 0012 480	グリップ	GRIP	1			
7	3663 6315 000	ソレノイドバルブ	VALVE	1	WE6GAG12		
8	3663 6316 000	リリーフバルブ	VALVE	1	ZDB6VP2		
9	3663 6317 000	サブプレート	PLATE	1			
10	A544 0705 090	キャップスクリュー	BOLT	4	M5 x 90		
11	K700 0106 020	Fボルト	BOLT	2	M6 x 20		
12	F300 0106 000	Fナット	NUT	2	M6		
13	3663 6319 000	リモコンスイッチ	SWITCH	1			
14	3663 6321 000	コートカケ	BRACKET	1		~ NO.6960005	
15	A252 0108 020	トラスコネジ	SCREW	1	M8 x 20	~ NO.6960005	
16	F301 0108 000	Fナット	NUT	1	M8	~ NO.6960005	
17	3663 6323 000	スイッチトリツケ	BRACKET	1			
18	A252 0106 025	トラスコネジ	SCREW	1	M6 x 25		
19	F300 0106 000	Fナット	NUT	1	M6		
20	H242 0104 025	ナベセムスB	SCREW	1	M4 x 25		
21	F300 0104 001	Fナット	NUT	1	M4		
22	3663 6331 000	プレート	PLATE	1			
23	3663 6336 000	プレート	PLATE	1			
24	A050 0112 035	ボルト7T	BOLT	2	M12 x 35		
25	A050 0112 025	ボルト7T	BOLT	2	M12 x 25		

