

3670 060A ハーネス ELECTRIC WIRING

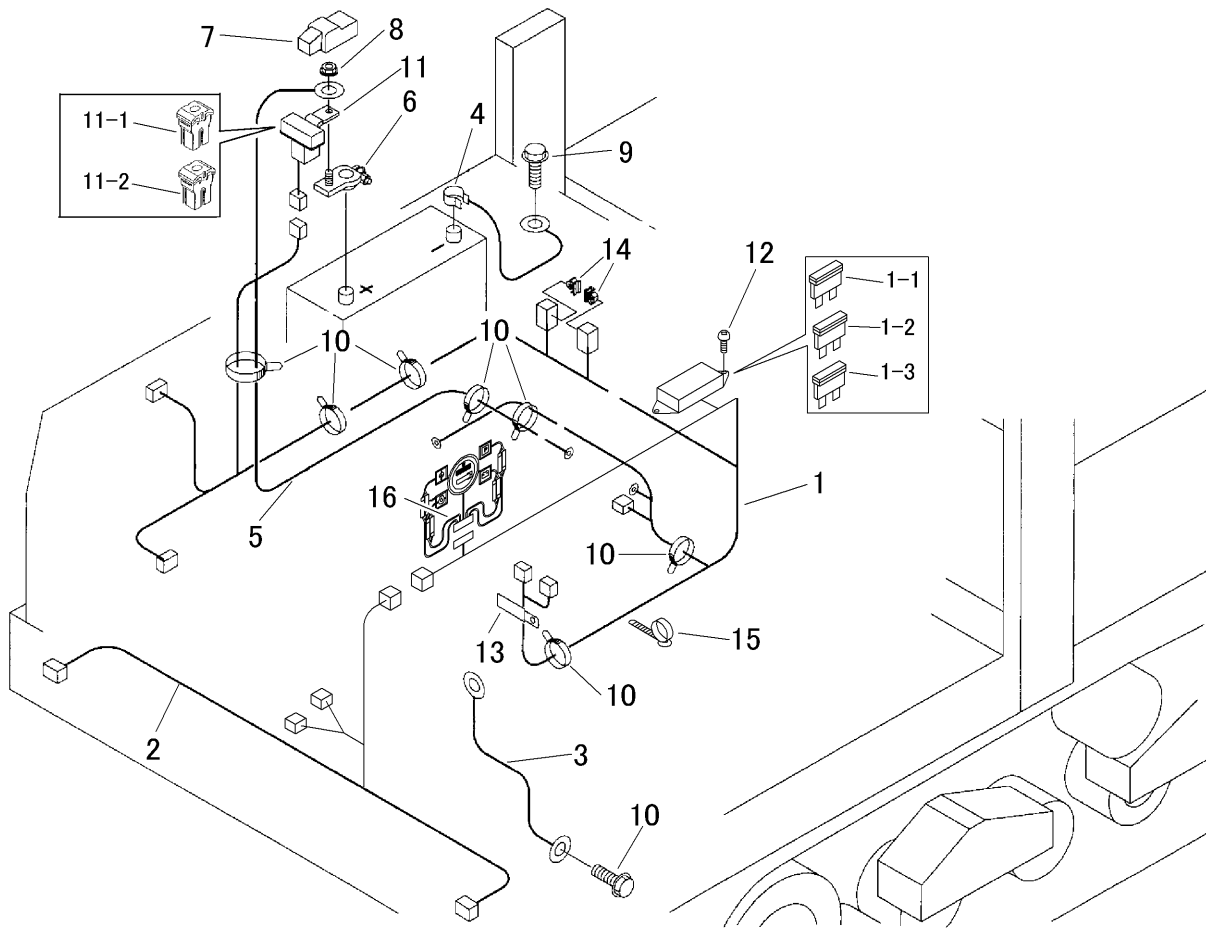

| 見出 | 部品番号 | 部品名称 | | 個数 | 型 寸 | 互 | 適 用 号 機 | 備 考 |
|------|---------------|------------|----------------|------|-------------|-----|-------------------------|---------|
| NO. | PART NO. | PART NAME | | Q'ty | DESCRIPTION | R/P | FROM ~ UP TO SERIAL NO. | REMARKS |
| 1 | 3670 0602 000 | ハーネス(メイン) | HARNESS(MAIN) | 1 | | | | |
| 1-1 | 0980 1000 502 | ヒューズ* | FUSE | 2 | | | | 夕(黄) |
| 1-2 | 0980 1001 002 | ヒューズ* | FUSE | 3 | | | | 赤 |
| 1-3 | 0980 1001 502 | ヒューズ* | FUSE | 1 | | | | 青 |
| 2 | 3670 0603 000 | ハーネス(ライト) | HARNESS(LIGHT) | 1 | | | | |
| 3 | 3663 0505 000 | マイナスコード* | CODE | 1 | | | | |
| 4 | 3663 0511 000 | マイナスコード* | CODE | 1 | | | | |
| 5 | 0980 7301 003 | プラスコード* | CODE | 1 | | | | |
| 6 | 5229 0607 000 | ターミナル | TERMINAL | 1 | | | | |
| 7 | 5229 0608 000 | キャップ* | CAP | 1 | | | | |
| 8 | F301 0108 000 | Fナット | NUT | 1 | | | | |
| 9 | 3522 0238 100 | タップタイト | TAP TIGHT | 2 | | | | |
| 10 | 5210 0099 100 | SKバンド | BAND | 7 | | | | |
| 11 | 5229 0611 000 | ハーネス | HARNESS | 1 | | | | |
| 11-1 | 0980 1005 003 | ヒューズ* | FUSE | 1 | | | | 赤 |
| 11-2 | 0980 1003 003 | ヒューズ* | FUSE | 1 | | | | 桃 |
| 12 | A242 0108 016 | ナベコネジ* | SCREW | 2 | | | | |
| 13 | 0050 2108 103 | クランプ* | CLAMP | 1 | | | | |
| 14 | 5229 0615 000 | クリップ* | CLIP | 2 | | | | |
| 15 | 3712 0315 000 | クリップ* | CLIP | 1 | | | | |
| 16 | 5229 0606 000 | ハーネス(メーター) | HARNESS(METER) | 1 | | | | |
| | | | | | | | | |
| | | | | | | | | |
| | | | | | | | | |
| | | | | | | | | |