

見出 NO.	部品番号 PART NO.	部品名称	PART NAME	個数 Q'ty	型 寸 DESCRIPTION	適用号機 FROM ~ UP TO SERIAL NO.	備 考 REMARKS
1	5229 6101 000	ホース	HOSE	1			
2	5229 6102 000	ホース	HOSE	1			
3	3664 6101 200	ホース	HOSE	1			
4	5229 6104 000	ホース	HOSE	1			
5	5229 6111 000	ホース	HOSE	1			
6	5229 6112 000	ホース	HOSE	1			
7	5229 6115 000	ホース	HOSE	1			
9	5229 6117 000	ホース	HOSE	1			
10	5229 6118 000	ホース	HOSE	1			
11	5229 6119 000	ホース	HOSE	2			
12	5229 6121 000	ホース	HOSE	1			
13	5229 6122 000	ホース	HOSE	1			
14	5229 6123 000	ホース	HOSE	1			
15	5229 6124 000	ホース	HOSE	1			
22	3664 6141 000	ホース	HOSE	1			
25	3655 5122 000	ストレート	ADAPTER	4			
26	5116 6103 000	アダプタ	ADAPTER	2			
28	3655 5157 000	サツキエルホ	ELBOW	2			
29	3664 6104 000	ストレート	ADAPTER	2			
30	3664 6143 000	サツキエルホ	ELBOW	2			
31	5229 6151 000	アダプタ	ADAPTER	1			
35	3552 6051 000	アダプタ	ADAPTER	3			
36	5229 6153 000	アダプタ	ADAPTER	1			
43	5229 6155 000	アダプタ	ADAPTER	2			

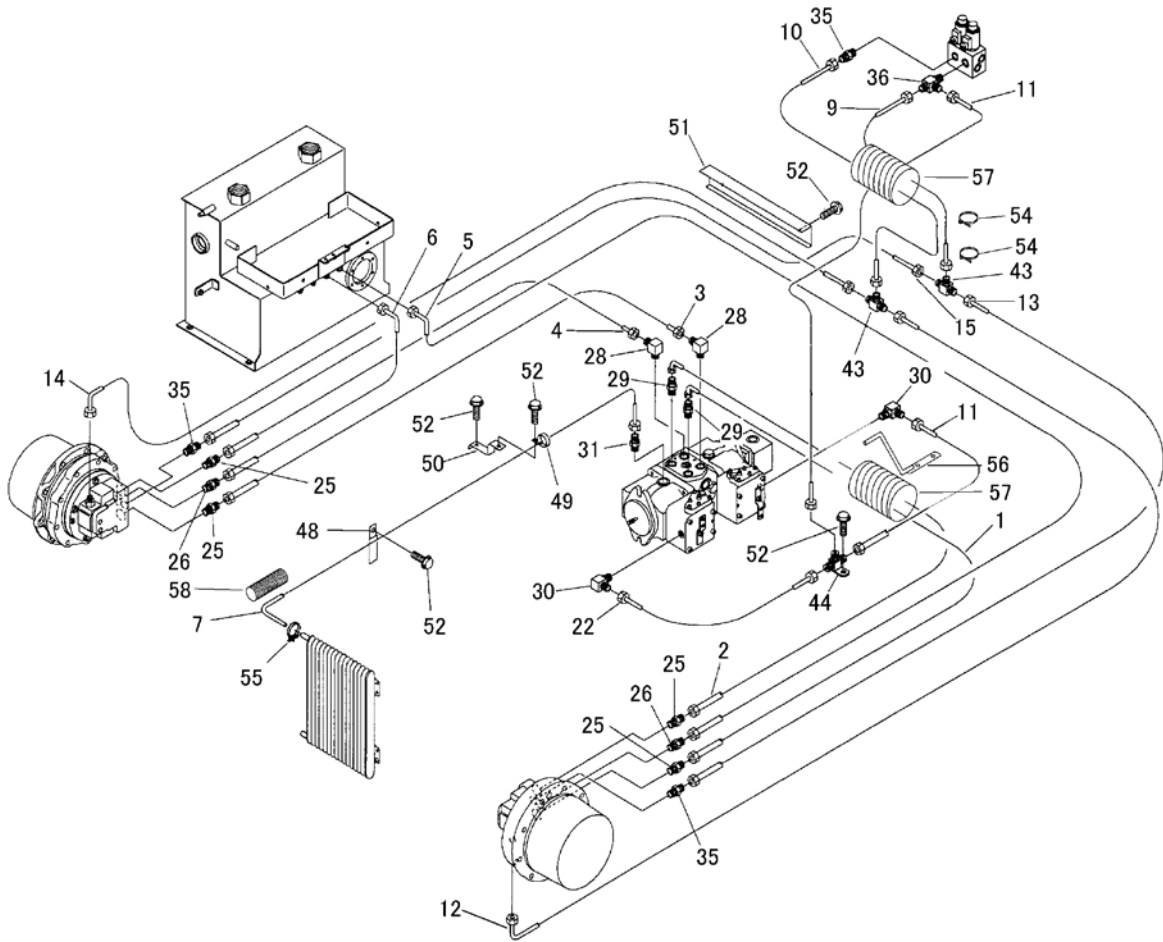

見出 NO.	部品番号 PART NO.	部品名称 PART NAME	個数 Q'ty	型 寸 DESCRIPTION	適用号機 FROM ~ UP TO SERIAL NO.	備 考 REMARKS
44	5229 6156 000	アダプタ	1	ADAPTER		
48	5229 6162 000	クランプ	1	CLAMP		
49	5229 6163 000	クランプ	1	CLAMP		
50	5229 6165 000	ブラケット	1	BRACKET		
51	5229 6168 000	プレート	1	PLATE		
52	K110 0108 016	Fボルト	6	BOLT		
54	5210 0099 100	SKバンド	6	BAND		
55	5229 6171 000	クランプ	1	CLAMP		
56	5229 6173 000	サポート	1	SUPPORT		
57	5108 4821 000	ブラマー	2	CLAMP		
58	3635 5023 000	ブラマー	1	CLAMP		