

見出	部品番号	部品名称		個数	型 寸	互換性	適用号機	備 考
NO.	PART NO.	PART NAME		Q'ty	DESCRIPTION	R/P	FROM ~ UP TO SERIAL NO.	REMARKS
1	3661 6109 000	サツキエルホ	ADAPTER	1	1071-08-06			
2	3677 6273 000	ホース	HOSE	1			NO.6220773 - NO.6220776	
2	3677 6273 100	ホース	HOSE	1		D	NO.6220777 -	
3	3677 6254 000	ホース	HOSE	1				
4	3640 6034 000	エルホ	ADAPTER	3	1034-06			
5	3676 6124 000	アダプタ	ADAPTER	1	9076-08-5/8			
6	3667 6026 000	ホース	HOSE	1				
7	3677 6262 000	ホース	HOSE	1				
8	3308 2114 000	バンド	BAND	4	19-28			
9	3667 6028 000	オイルクーラ	OIL COOLER	1	124100-1830			
10	K700 0106 012	Fボルト	BOLT	2	M6×12(7T)			
11	0350 0140 618	PW	WASHER	4	6×18×1.6			
12	F300 0106 000	Fナット	NUT	2	M6			
13	3664 6175 000	プラマー	TUBE	1				
14	3637 0254 000	プラスチックバンド	BAND	4				
15	3677 6211 000	コルゲートチューブ	TUBE	1				
17	K700 0106 016	Fボルト	BOLT	2	M6×16(7T)			
18	3677 6265 000	ホース	HOSE	1				
19	3676 6121 000	オイルフィルター	FILTER	1				
19-1	3676 6121 200	フィルター	FILTER	1	CP-145			
20	3677 6267 000	ブラケット	BRACKET	1				
21	K110 0108 016	Fボルト	BOLT	5	M8×16(4T)			
22	3677 6268 000	コルゲートチューブ	TUBE	1				
23	3677 6216 200	ホース	HOSE	1			NO.6220773 - NO.6220776	
23	3677 6216 201	ホース	HOSE	1		D	NO.6220777 -	

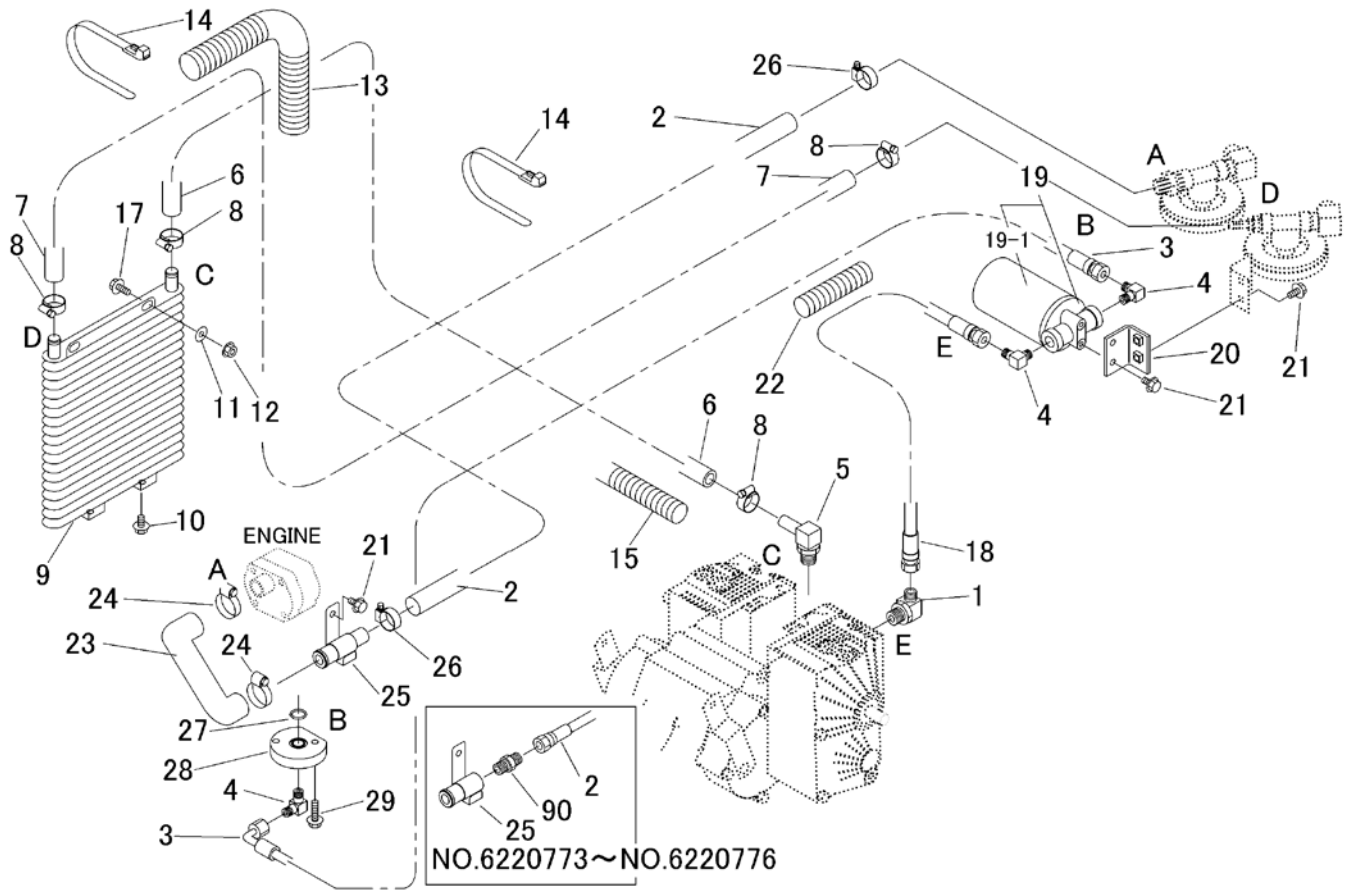

見出	部品番号	部品名称		個数	型 寸	互換性	適用号機	備 考
NO.	PART NO.	PART NAME		Q'ty	DESCRIPTION	R/P	FROM ~ UP TO SERIAL NO.	REMARKS
24	3629 0059 000	ABAバンド	CLIP	2	26-38			
25	3677 6221 000	ブラケット	BRACKET	1			NO.6220773 - NO.6220776	
25	3677 6221 001	ブラケット	BRACKET	1		D	NO.6220777 -	
26	3640 6009 000	バンド	BAND	2		D	NO.6220777 -	
27	0830 1100 200	Oリング	O-RING	1	P20			
28	3677 6231 000	フランジ	FLANGE	1				
29	K814 0108 030	Fボルト8T	BOLT	2	M8 × 30(8T)			
90	3655 5114 000	アダプタ	ADAPTER	1	1009-06	D	NO.6220773 - NO.6220776	