

見出	部品番号	部品名称		個数	型 寸	互換性	適用号機	備考
NO.	PART NO.	PART NAME		Q'ty	DESCRIPTION	R/P	FROM ~ UP TO SERIAL NO.	REMARKS
1	3663 6101 000	オイルクーラ	COOLER	1				
2	K110 0108 016	Fホルト	BOLT	10	M8 × 16		~NO.6230187	
2	K110 0108 016	Fホルト	BOLT	8	M8 × 16	A	NO.6230188~	
3	0350 0140 822	PW	WASHER	2	8 × 22 × 1.6			
4	3678 6105 000	ブラケット	BRACKET	1			~NO.6230034	
4	3678 6105 001	ブラケット	BRACKET	1		D	NO.6230035~	
5	K700 0106 012	Fホルト	BOLT	6	M6 × 12			
6	3663 6103 000	ラインフィルタ	FILTER	1			~NO.6230034	
6	3678 6107 000	ラインフィルタ	FILTER	1		D	NO.6230035~	
6-1	3661 6036 300	エレメント	ELEMENT	1			~NO.6230034	
6-1	3678 6107 100	カートリッジASSY	ELEMENT	1	49097-1001A	D	NO.6230035~	
7	F301 0110 000	ナット	NUT	1	M10	D	NO.6230093~	
8	3663 6108 000	コントロールバルブ	VALVE	1			~NO.6230092	
8	3678 6111 000	バルブ	VALVE	1		D	NO.6230093~NO.6230101	
8	3678 6112 000	バルブ(リリーフ弁付)	VALVE	1		D	NO.6230102~NO.6230103	
8	3678 6111 000	バルブ	VALVE	1		D	NO.6230104~NO.6230105	注1)
8	3678 6112 000	バルブ(リリーフ弁付)	VALVE	1		D	NO.6230106~	
9	A544 0710 030	キャップスクリューホルト	BOLT	3	M10 × 30		~NO.6230092	
9	A544 0710 030	キャップスクリューホルト	BOLT	4	M10 × 30	D	NO.6230093~	
10	5229 6041 000	バルブ	VALVE	1				
11	K710 0108 012	Fホルト	BOLT	2	M8 × 12			
13	7802 000A 000	シリンダ	CYLINDER	1	1 段		~NO.6230101	
13	3678 6133 000	シリンダ	CYLINDER	1	2 段	D	NO.6230102~	
14	3663 6121 000	ピン	PIN	1	20		~NO.6230101	
14	3678 6135 000	ピン	PIN	1	25	D	NO.6230102~	

注1) 別置リリーフ弁が必要、3678990A 別置リリー弁を参照。

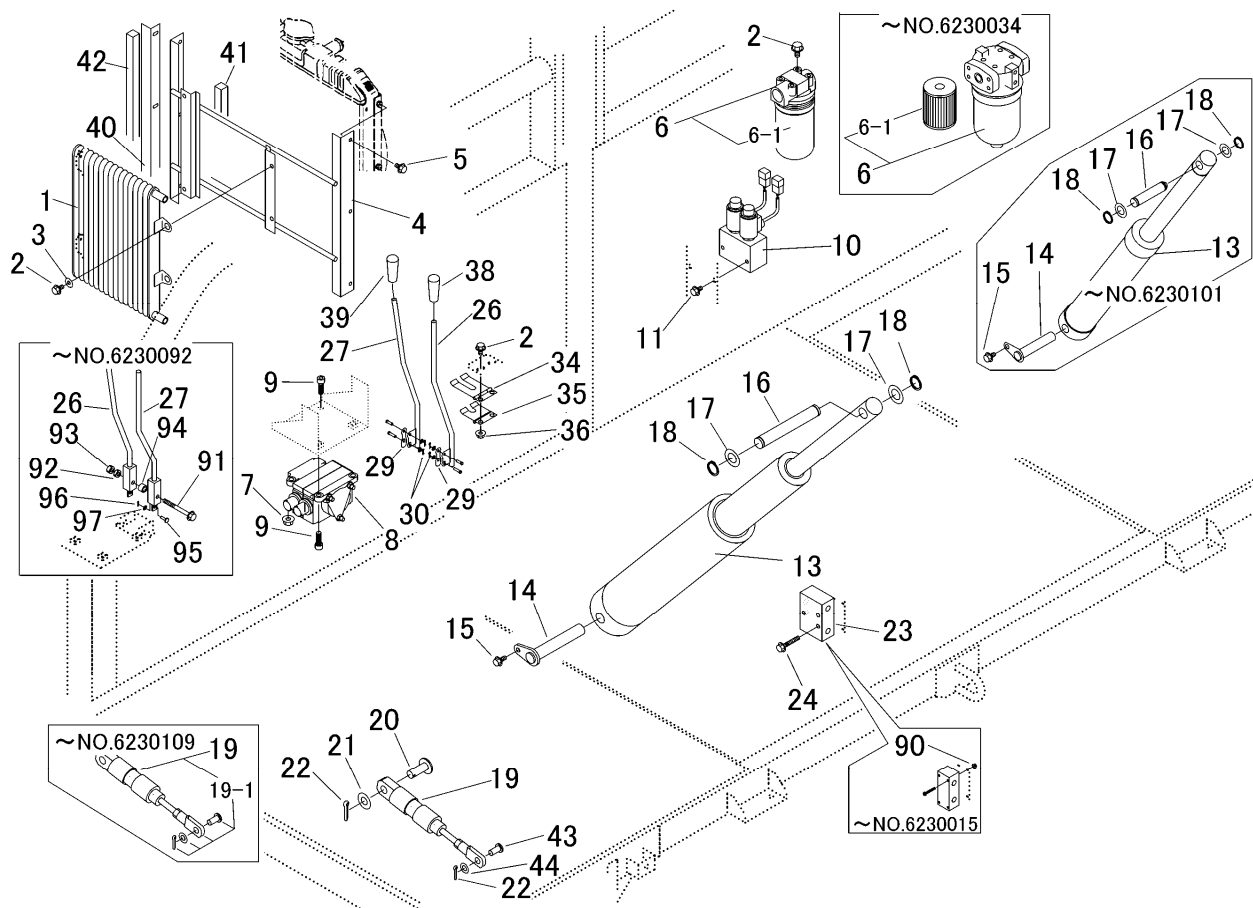

見出	部品番号	部品名称		個数	型 寸	互換性	適用号機	備考
NO.	PART NO.	PART NAME		Q'ty	DESCRIPTION	R/P	FROM ~ UP TO SERIAL NO.	REMARKS
15	K710 0108 020	Fボルト	BOLT	1	M8 × 20		~NO.6230187	
15	K710 0108 020	Fボルト	BOLT	3	M8 × 20	A	NO.6230188~	
16	3519 6115 000	シャフト	SHAFT	1	20		~NO.6230101	
16	3678 6138 000	シャフト	SHAFT	1	25	D	NO.6230102~	
17	0350 0162 034	PW	WASHER	2	20 × 34 × 3.2		~NO.6230101	
17	0350 0162 544	PW	WASHER	2	25 × 44 × 3.2	D	NO.6230102~	
18	0740 0002 000	リング	RING	2	S20		~NO.6230101	
18	0740 0002 500	リング	RING	2	S25	D	NO.6230102~	
19	3663 6131 000	シリンダ	CYLINDER	2			~NO.6230109	
19	3678 6131 000	シリンダ	CYLINDER	2		D	NO.6230110~	
19-1	3663 9993 000	ピンセット	PIN set	2		D	~NO.6230109	
20	3663 6135 000	ピン	PIN	2				
21	0350 0161 838	PW	WASHER	2	18 × 38 × 3.2			
22	0520 0132 035	ワリピン	PIN SPLIT	2	3.2 × 35		~NO.6230109	
22	0520 0132 035	ワリピン	PIN SPLIT	4	3.2 × 35	D	NO.6230110~	
23	3647 5271 000	パイロットチェック弁	VALVE	1			~NO.6230015	
23	3677 6379 000	バルブ	VALVE	1		C	NO.6230016~	
24	H242 0104 045	ナベセムスB	SCREW	4	M4 × 45		~NO.6230015	
24	K814 0108 050	Fボルト	BOLT	3	M8 × 50	C	NO.6230016~	
26	3678 6141 000	レバー	LEVER	1			~NO.6230092	
26	3678 6115 000	レバー	LEVER	1		D	NO.6230093~	
27	3678 6145 000	レバー	LEVER	1			~NO.6230092	
27	3678 6121 000	レバー	LEVER	1		D	NO.6230093~	
29	3678 6125 000	プレート	PLATE	2		D	NO.6230093~	
30	0523 0106 000	スナップピン	PIN SNAP	4	6	A	NO.6230188~	

3678 610A ユアツソウチ HYDRAULIC SYSTEM

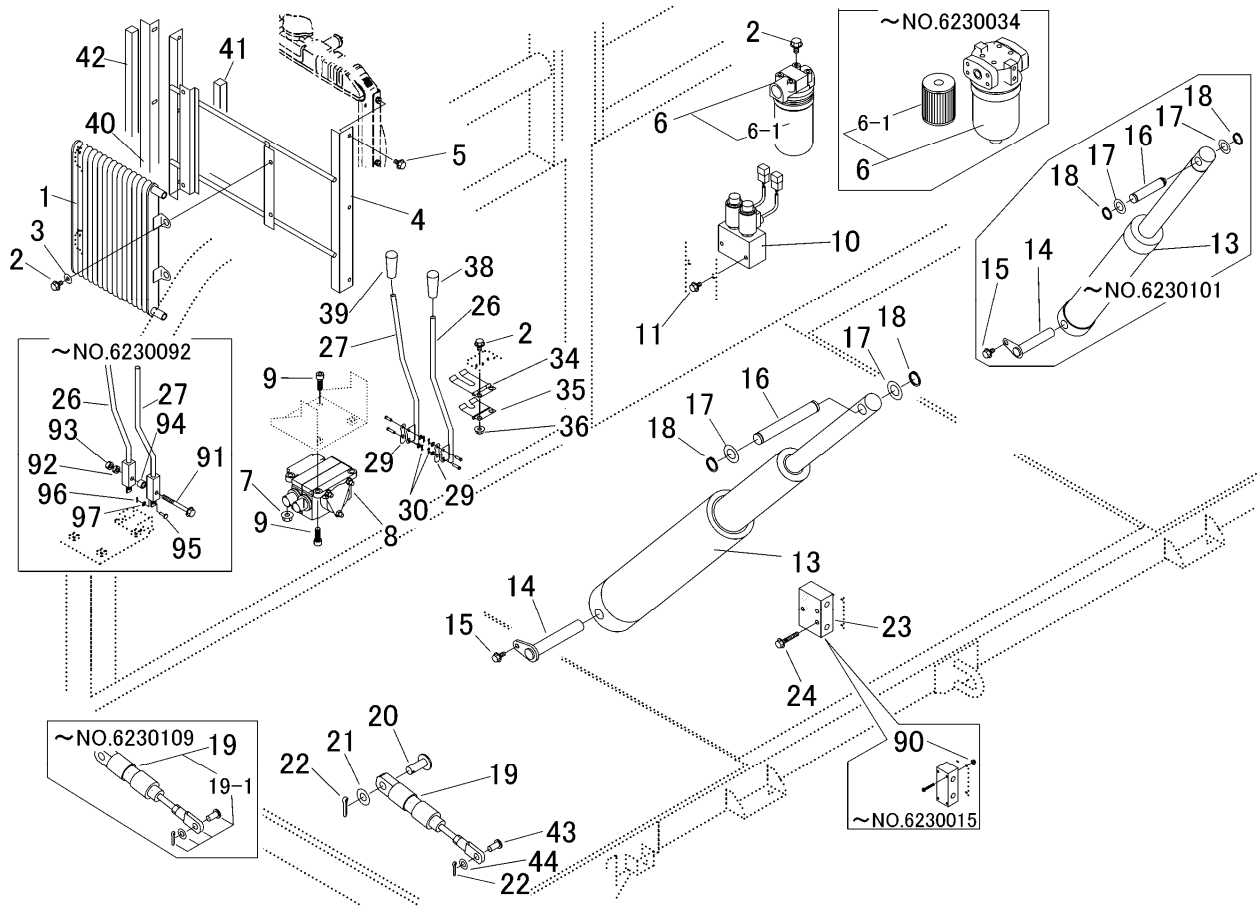

見出	部品番号	部品名称		個数	型 寸	互	適 用 号 機	備 考
NO.	PART NO.	PART NAME		Q'ty	DESCRIPTION	R/P	FROM ~ UP TO SERIAL NO.	REMARKS
34	3663 6151 000	ストップパ ^ー	STOPPER	1				
35	3678 6151 500	ストップパ ^ー	STOPPER	1		A	NO.6230188~	
36	F301 0108 000	Fナット	NUT	2	M8			
38	0691 0010 253	グリップ [°]	GRIP	1				
39	0691 0010 251	グリップ [°]	GRIP	1				
40	3678 6152 000	プレート	PLATE	1		D	NO.6230035~	
41	3678 6153 000	スポンジ [°]	SPONGE	2		D	NO.6230035~	
42	3678 6154 000	スポンジ [°]	SPONGE	1		D	NO.6230035~	
43	3678 6155 000	ピン	PIN	2		D	NO.6230110~	
44	0350 0161 430	PW	WASHER	2	14 × 30 × 3.0	D	NO.6230110~	
90	F300 0104 001	Fナット	NUT	4	M4	D	~NO.6230015	
91	K814 0108 080	Fボルト	BOLT	1	M8 × 80	D	~NO.6230092	
92	A301 0108 001	ナット	NUT	1	M8	D	~NO.6230092	
93	A301 0108 003	ナット	NUT	1	M8	D	~NO.6230092	
94	3664 6085 000	パイプ [°]	PIPE	1		D	~NO.6230092	
95	6120 4556 000	ピン	PIN	2		D	~NO.6230092	
96	0520 0120 012	ワリピン	PIN SPLIT	2	2.0 × 12	D	~NO.6230092	
97	0350 0120 510	PW	WASHER	2	5 × 10 × 1.2	D	~NO.6230092	