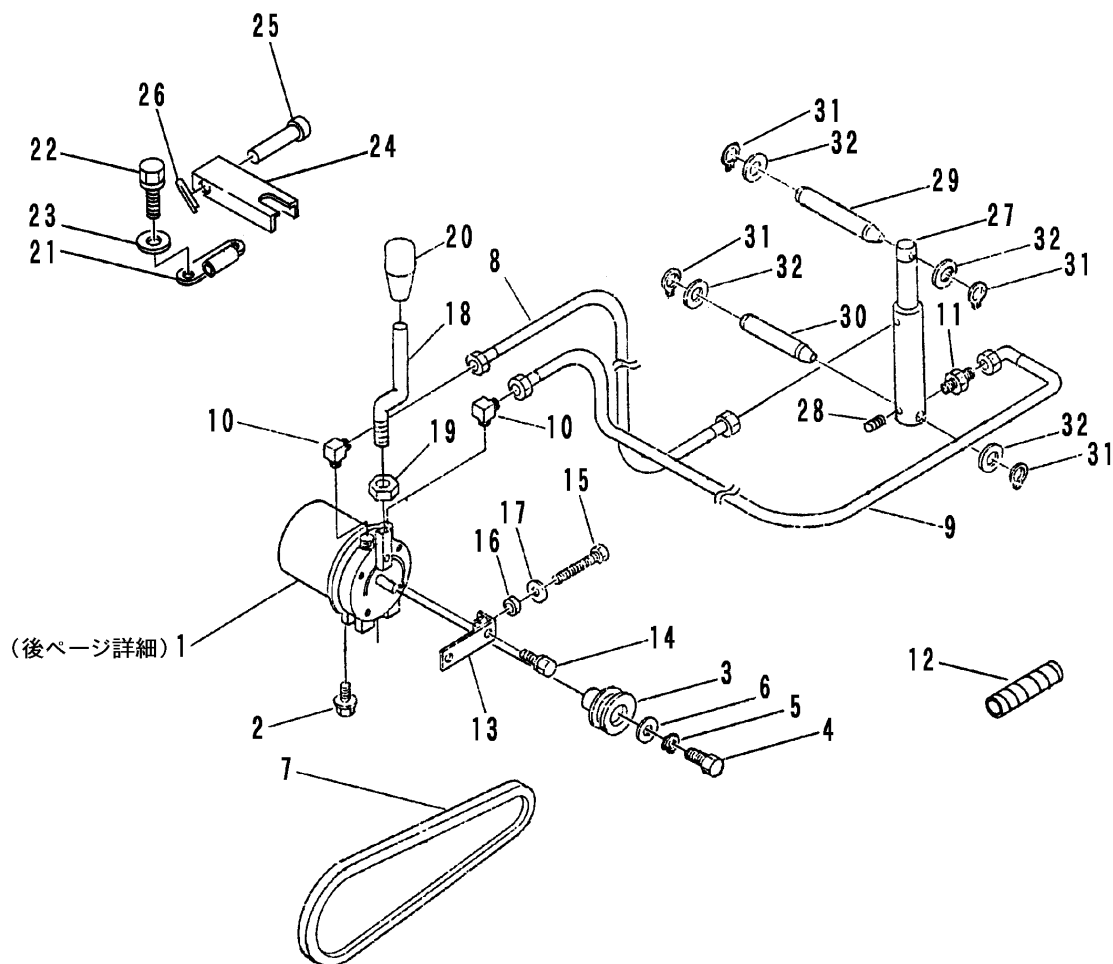
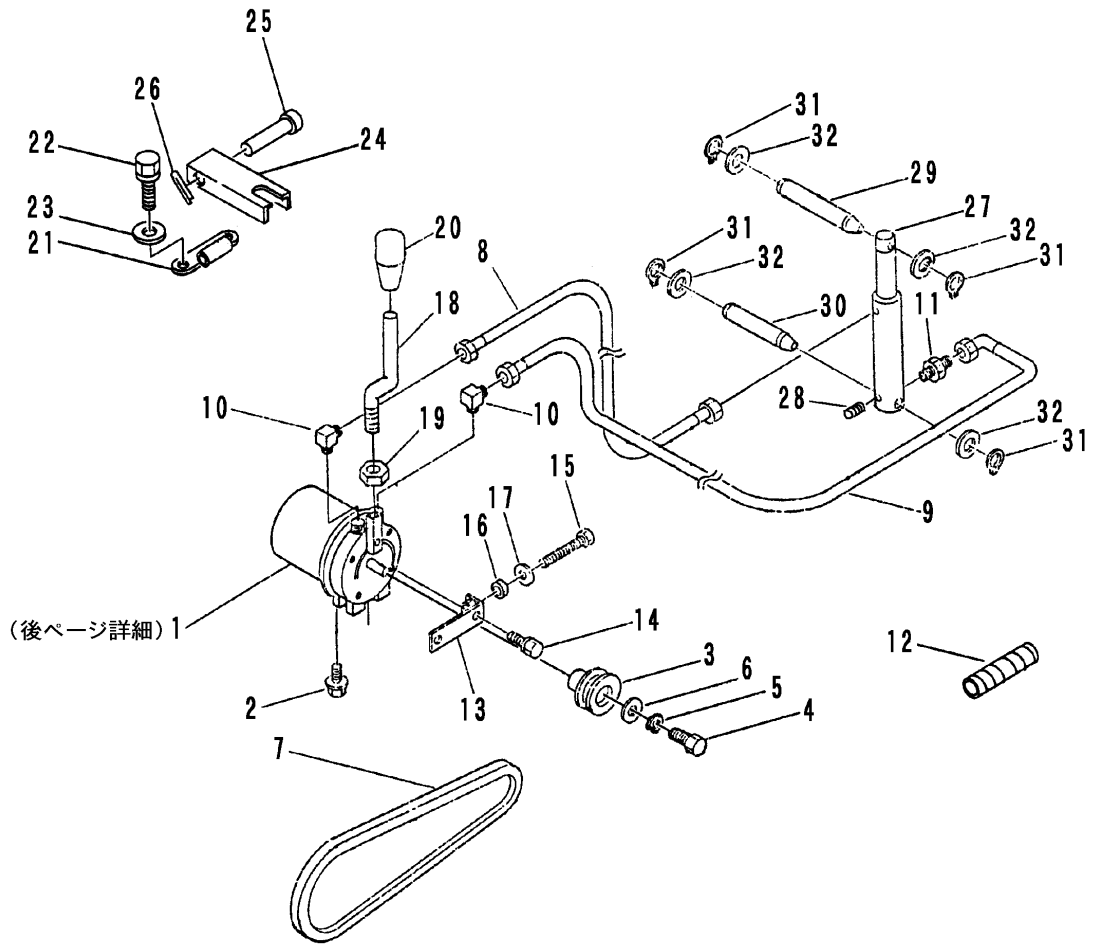

FIG 19 ユアツソウチ HYDRAULIC SYSTEM



見出 NO.	部品番号 PART NO.	部品名称 PART NAME	個数 Q'ty	型 寸 DESCRIPTION	適用号機 FROM ~ UP TO SERIAL NO.	備 考 REMARKS
1	3705 6001 000	パッケージ	1	HYD.PUMP PPL5AM2R-167M		30,31ページ詳細
2	H114 0108 020	セムスB	4	BOLT M8×20		
3	3706 6001 000	パッケージプーリー	1	PULLEY 115-20B1-01		
4	A110 0110 016	ボルト	1	BOLT M10×16		
5	A360 0101 002	SW	1	S-WASHER 10		
6	0350 0151 030	PW	1	WASHER 10×30×2.8		
7	0852 1300 034	Vベルト	1	V-BELT SB34		
8	3706 6002 000	ユアツホース	1	HOSE S011		
9	3706 6003 000	ユアツホース	1	HOSE R011		
10	3611 7303 000	アダプタ	1	ADAPTER 3002F04		
11	3611 7302 000	エルボ	3	ADAPTER 302204		
12	3408 5106 000	ブラマー	2	CLAMP l=200		
13	3705 6004 000	パッケージハリイタ	1	PLATE		
14	F114 0108 016	セムスA	2	BOLT M8×16		
15	A110 0108 045	ボルト	1	BOLT M8×45		
16	A301 0108 003	ナット	1	NUT M8 3種		
17	0350 0140 816	PW	1	WASHER 8×16×1.6		
18	3706 6004 000	ダンプレバー	1	LEVER		
19	A301 0110 003	ナット	1	NUT M10 3種		
20	3611 7205 000	ニギリ	1	GRIP N-3		
21	3706 6005 000	ロックイタトリツケ	1	BRACKET		
22	F104 0106 016	セムスA	2	BOLT M6×16		
23	0350 0140 616	PW	2	WASHER 6×16×1.6		
24	3706 6008 000	ロックイタ	1	PLATE		
25	3706 6009 000	マルリベット	1	RIVET		

FIG 19 ユアツソウチ HYDRAULIC SYSTEM



見出 NO.	部品番号 PART NO.	部品名称 PART NAME	個数 Q'ty	型 寸 DESCRIPTION	適用号機 FROM ~ UP TO SERIAL NO.	備 考 REMARKS
26	0520 0125 020	ワリピン PIN split	1	2.5 × 20		
27	3706 6011 000	シリンダー CYLINDER	1	CW65200C-90-1		
28	A601 0101 300	プラグ PLUG	1	PT1/4		
29	3408 5107 000	シャフト SHAFT	1	20 × 185		
30	3611 7306 000	シリンダージクシタ SHAFT	1	20 × 135		
31	0740 0002 000	リング RING	4	S20		
32	0350 0162 040	PW WASHER	4	20 × 40 × 3.2		