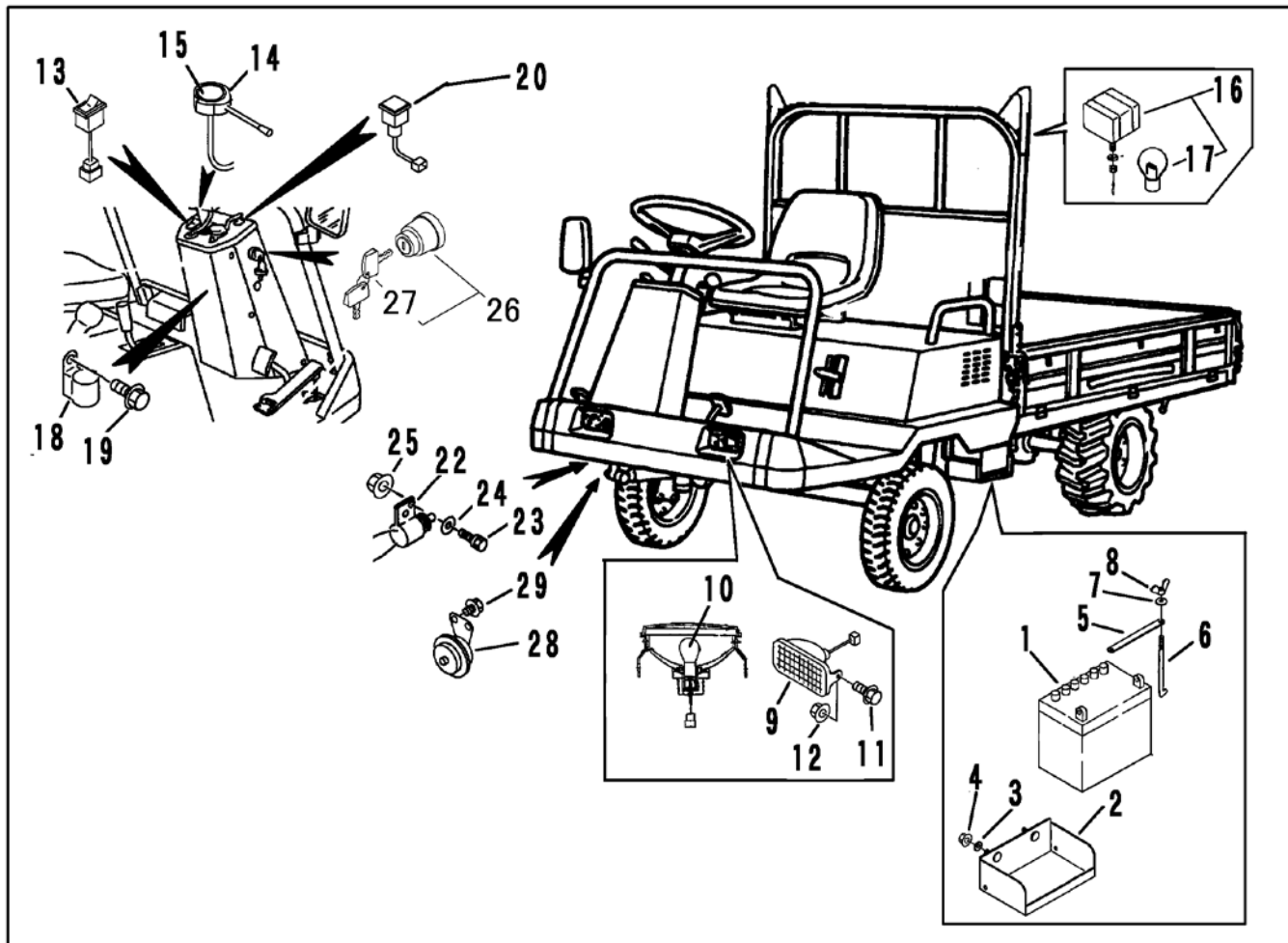

FIG 3 デンソウ ELECTRIC EQUIPMENT



見出 NO.	部品番号 PART NO.	部品名称 PART NAME	個数 Q'ty	型 寸 DESCRIPTION	適用号機 FROM ~ UP TO SERIAL NO.	備 考 REMARKS
1	3407 0501 000	バッテリー BATTERY	1	26A19R		
2	3415 0501 001	ウケダイ BRACKET	1			
3	0350 0140 818	PW WASHER,PLAIN	2	8×18×1.6		
4	F301 0108 000	Fナット NUT	2	M8		
5	3407 0506 000	ステップイタホキョウ PLATE	1			
6	3705 9903 000	バッテリーリツケホルセット BOLT set	2	φ6×170		
9	3415 0202 001	ライトASSY LIGHT ASSY	2			
10	0980 8121 001	バルブ BULB	2	12V-10W		
11	K110 0108 016	Fボルト BOLT	4	M8×16		
12	F301 0108 000	Fナット NUT	4	M8		
13	3712 0221 000	ライトスイッチ SWITCH	1	RS11000		
14	3705 3916 000	ウインカースイッチ SWITCH	1	A11710-0000		
15	3707 0302 000	イタゴム RUBBER	2			
16	3640 3791 000	ターンシグナルランプ LAMP,TURN SIGNAL	2	1121-360-020		
17	0980 8122 001	バルブ BULB	2	12V-20W		
18	6120 3619 000	フラッシャーユニット UNIT,FLASHER	1			
19	K700 0106 020	Fボルト BOLT	1	M6×20		
20	3709 0308 100	パイロットランプ LAMP,PILOT	2			
21	0980 8120 348	バルブ BULB	2	12V-3.4W		
22	5108 4565 000	アンゼンスイッチ SWITCH	1	G1710-00-00		
23	F204 0106 016	セムSA BOLT	2	M6×16		
24	0350 0120 510	PW WASHER,PLAIN	2	5×10×0.8		
25	F300 0105 001	Fナット NUT	2	M5		

注1) NO. 26~NO. 27は、セット交換にて新旧部品の互換性があります。

FIG 3 デンソー ELECTRIC EQUIPMENT

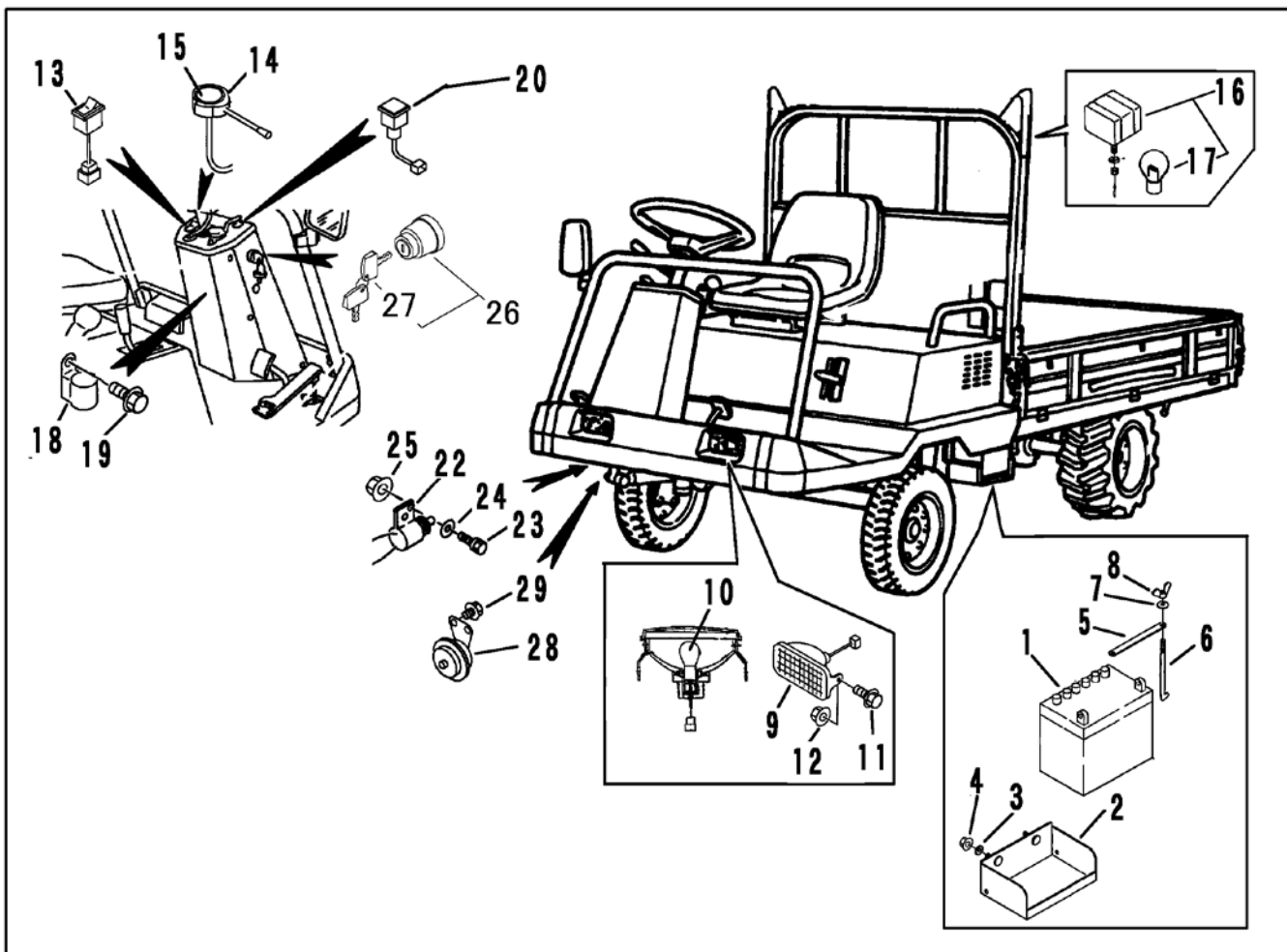

見出 NO.	部品番号 PART NO.	部品名称 PART NAME	個数 Q'ty	型 寸 DESCRIPTION	適用号機 FROM ~ UP TO SERIAL NO.	備 考 REMARKS
26	3713 0211 000	メインスイッチASSY SWITCH ASSY	1		NO.5090392~	注1)
26	3643 0211 000	メインスイッチASSY SWITCH ASSY	1		~NO.5090391	注1)部品供給不可
27	3713 0214 000	ポウスイキー KEY	1		NO.5090392~	注1)
27	3643 0214 000	ポウスイキー KEY	1		~NO.5090391	注1)
28	3705 3922 000	ホーン HORN	1	YM175		
29	K700 0106 014	Fボルト BOLT	2	M6×14		

注1) NO.26~NO.27は、セット交換にて新旧部品の互換性があります。