

3715 330A チェンジクミタテ GEAR SHIFT EQUIPMENT

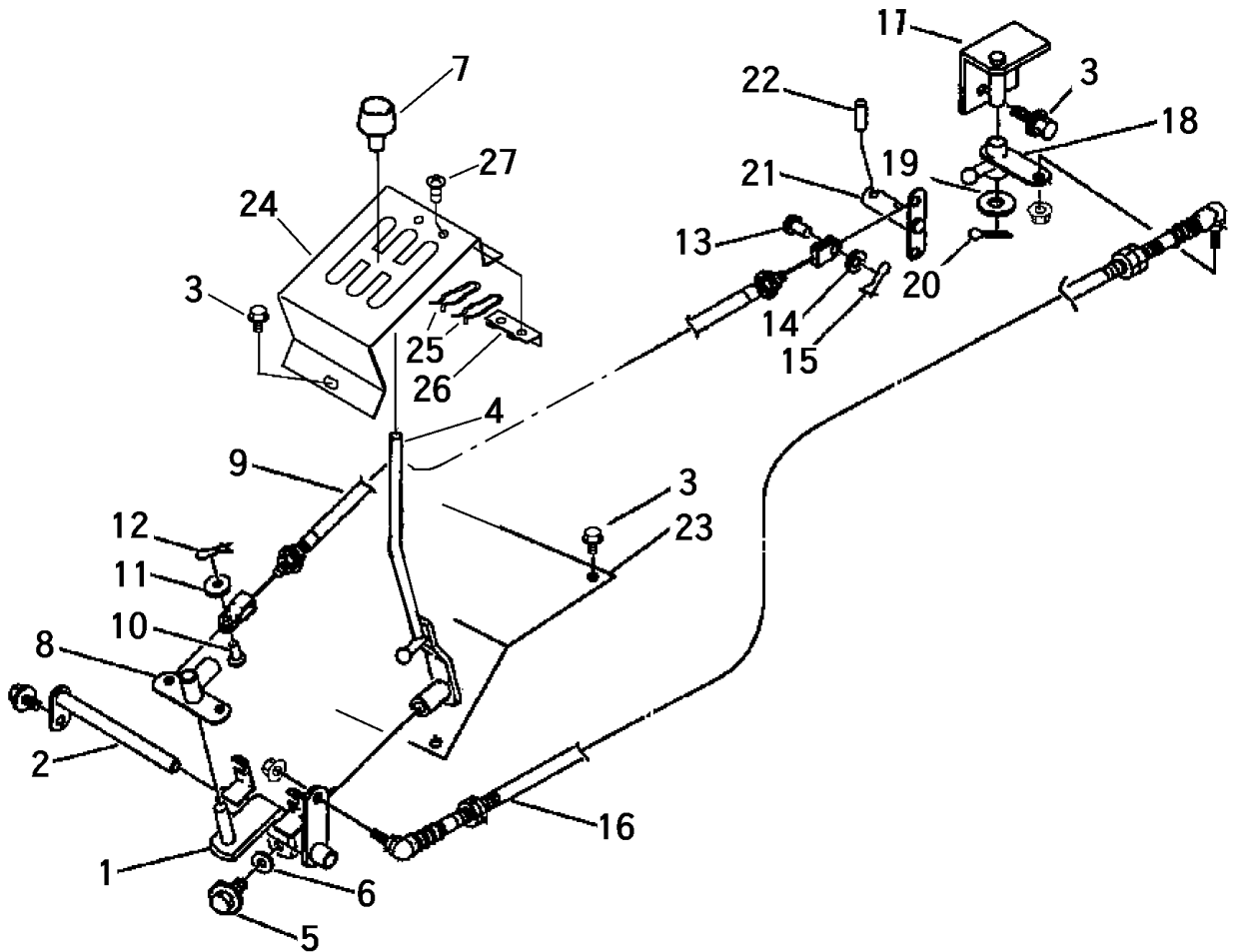

見出 NO.	部品番号 PART NO.	部品名称 PART NAME	個数 Q'ty	型 寸 DESCRIPTION	適用号機 FROM ~ UP TO SERIAL NO.	備考 REMARKS
1	3714 3301 000	チェンジアーム	1	ARM		
2	3714 3307 000	ピン	1	PIN		
3	K110 0108 016	Fホルト	9	BOLT M8 x 16		
4	3714 3311 000	チェンジレバ-	1	LEVER		
5	K712 0110 020	Fホルト	1	BOLT M10 x 20 細目		
6	0350 0161 040	PW	1	WASHER,PLAIN 10 x 40 x 3.2		
7	0693 0012 460	グリップ	1	GRIP 12用		
8	3709 3316 000	アーム	1	ARM		
9	3714 3321 000	ワイヤ-	2	WIRE		
10	0562 0106 017	ヒラアタマピン	2	PIN,CLEVIS 6 x 17		
11	0350 0130 613	PW	2	WASHER,PLAIN 6 x 13 x 1.0		
12	0523 0106 000	スナップピン	2	PIN,SNAP 6用		
13	0562 0108 020	ヒラアタマピン	2	PIN,CLEVIS 8 x 20		
14	0350 0140 818	PW	2	WASHER,PLAIN 8 x 18 x 1.6		
15	0523 0108 000	スナップピン	2	PIN,SNAP 8用		
16	3714 3323 000	プッシュプルワイヤ-	1	WIRE		
17	3709 3325 000	ブラケット	1	BRACKET		
18	3714 3341 000	チェンジアームA	1	ARM		
19	0350 0151 630	PW	1	WASHER,PLAIN 16 x 30 x 3.2		
20	0520 0132 032	ワリピン	1	PIN,SPLIT 3.2 x 32		
21	3709 3345 000	チェンジアーム	1	ARM		
22	0550 0006 022	スプリングピン	1	PIN spring 6 x 22		
23	3714 3347 000	カバー	1	COVER		
24	3714 3355 100	プレート	1	PLATE		
25	3714 3358 100	スプリング	2	SPRING		
26	3714 3359 000	プレート	1	PLATE		
27	A252 0180 020	トラスコネジ	2	SCREW M8 x 20		