

3719 000A エンジン ENGINE

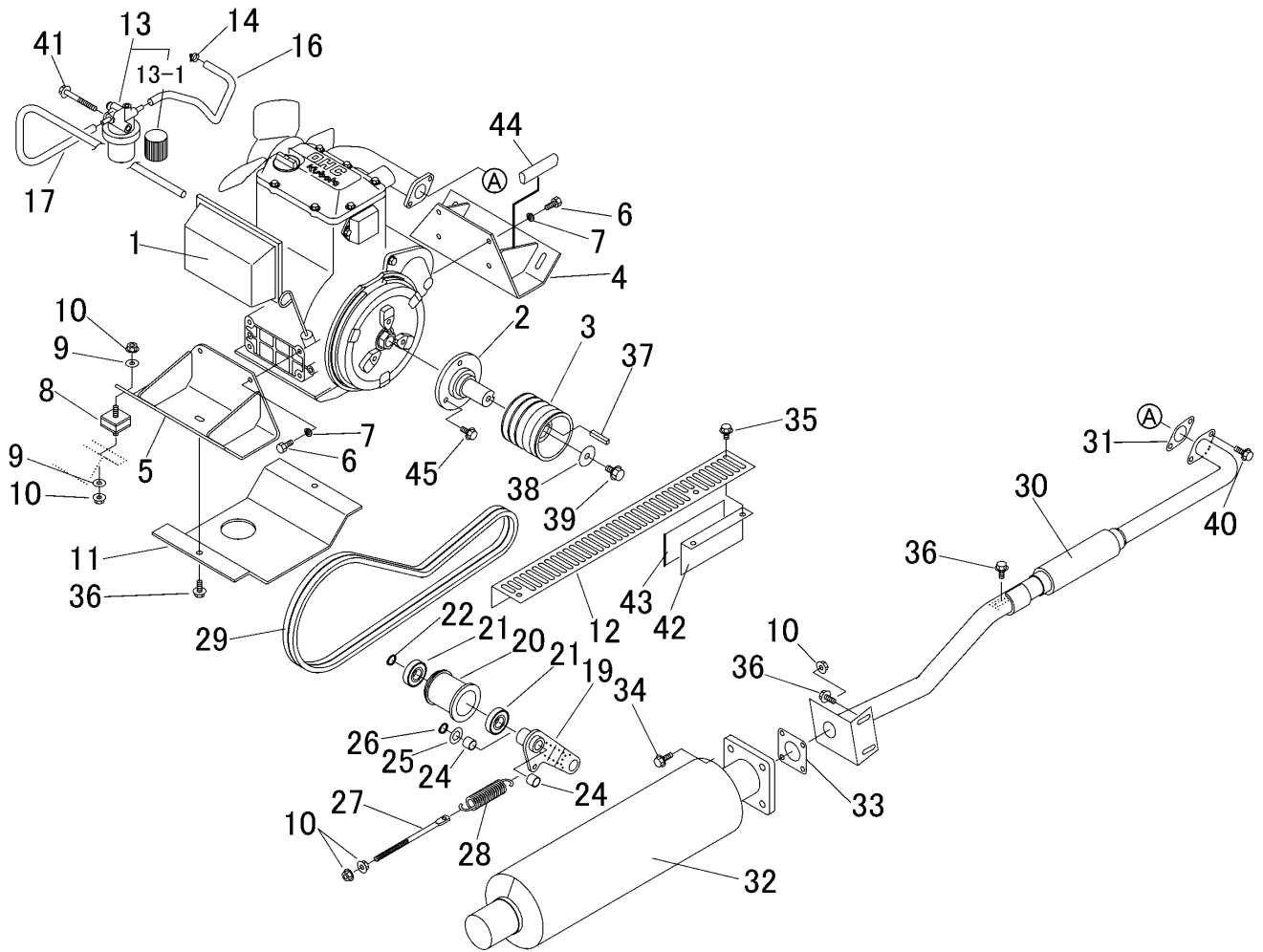

見出 NO.	部品番号 PART NO.	部品名称 PART NAME	個数 Q'ty	型 寸 DESCRIPTION	適用号機 FROM ~ UP TO SERIAL NO.	備 考 REMARKS
1	3719 0001 000	エンジン	1	GZ460-E-DC-CH		巻末エンジン編参照
2	3719 0002 000	シャフト	1			
3	3719 0006 000	プーリ	1			
4	3719 0008 000	ブラケット	1			
5	3719 0009 000	ブラケット	1			
6	A030 0108 020	ボルト	8	M8 × 20(8T)		
7	A360 0100 802	SW	10	M8用		
8	3641 0037 000	ホウシソコム	4			
9	0350 0140 822	PW	4	8 × 22 × 1.6		
10	F301 0108 000	ナット	15	M8		
11	3719 0011 000	プレート	1			
12	3719 0012 000	カバー	1			
13	3714 0001 500	フューエルフィルタ	1	12547-4301-1		エンジン付属品
13-1	ZK1254743560	エレメント	1	12547-4356-0		
14	0050 1100 120	ホースバンド	1			
16	3714 0001 600	フューエルチューブアツシ	1			クボタエンジン付属
17	3718 0009 000	フューエルチューブアツシ	1			クボタエンジン付属
19	3719 0025 000	テンションアーム	1			
20	3667 2518 000	プーリ	1			
21	0750 0562 044	ベアリング	2			
22	0740 0002 000	リング	1	S20		
24	0796 0161 815	DUブッシュ	2	16 × 18 × 15		
25	0350 0161 630	PW	1	16 × 30 × 3.0		

3719 000A エンジン ENGINE

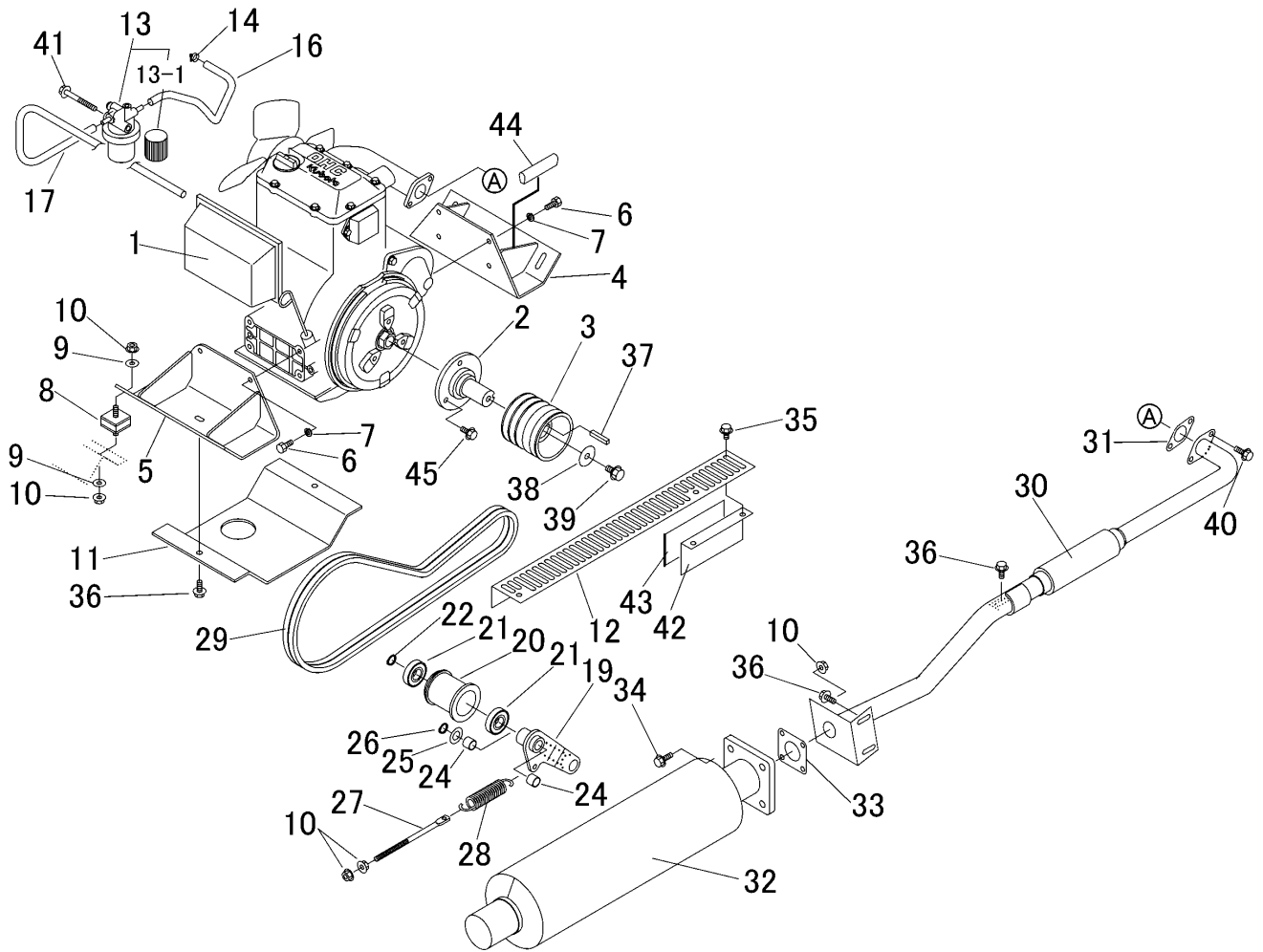

見出 NO.	部品番号 PART NO.	部品名称 PART NAME	個数 Q'ty	型 寸 DESCRIPTION	適用号機 FROM ~ UP TO SERIAL NO.	備 考 REMARKS
26	0740 0001 600	リング	1	S16		
27	3672 2409 000	ボルト	1			
28	3616 3027 000	バネ	1	#95		
29	0852 1300 050	Vベルト	2	SB50 W400		
30	3719 0031 000	エキゾーストパイプ	1			
31	3719 0047 000	ガスケット	1			
32	3719 0041 000	マフラー	1			
33	3664 0406 000	マフラーパッキンNA	1	15263-12371		
34	K710 0108 025	Fボルト	4	M8 × 25(7T)		
35	K110 0108 016	Fボルト	4	M8 × 16(4T)		
36	K710 0108 020	Fボルト	5	M8 × 20(7T)		
37	0571 0007 040	キー	1	7 × 40		
38	3651 0011 000	PW	1			
39	K710 0610 020	Fボルト	1	M10 × 20(7T)		
40	A030 0108 025	ボルト	2	M8 × 25(8T)		
41	K814 0108 070	Fボルト	1	M8 × 70(8T)		
42	3719 0043 000	ブラケット	1			
43	3719 0045 000	インシュレータ	1			
44	3719 0048 000	ラバー	1			
45	K710 0608 020	Fボルト	3	M8 × 20(7T)		