

3725 510A ユアツレバー HYDRAULIC LEVER

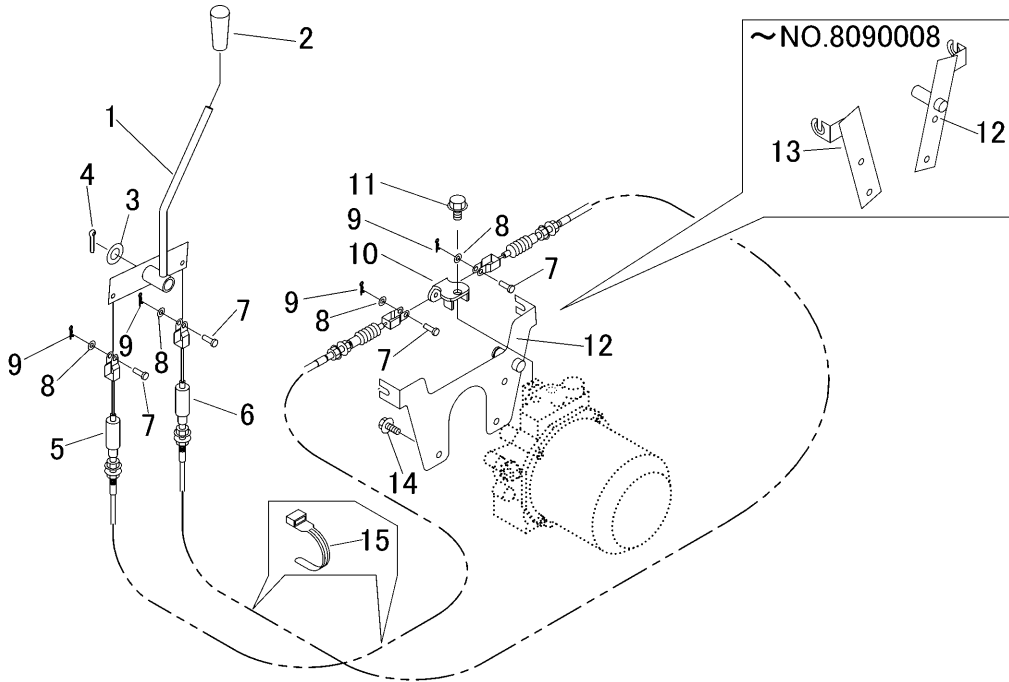

見出	部品番号	部品名称		個数	型 寸	互換性	適用号機	備 考
NO.	PART NO.	PART NAME	Q'ty	DESCRIPTION	R/P	FROM ~ UP TO SERIAL NO.	REMARKS	
1	3718 5101 000	レバー	1	LEVER				
2	0691 0010 251	グリップ	1	GRIP	赤			
3	0350 0161 630	PW	1	WASHER	16×30×3.0			
4	0520 0132 032	ワリピン	1	PIN SPLIT	3.2×32			
5	3718 5113 000	ワイヤ	1	WIRE				
6	3718 5114 000	ワイヤ	1	WIRE				
7	0562 0106 018	ピラタマピン	4	PIN	φ6×18			
8	0350 0130 613	PW	4	WASHER	6×13×1.0			
9	0523 0106 000	スナップピン	4	PIN SNAP	呼び6			
10	3718 5125 000	ブラケット	1	BRACKET			~NO.8090008	
10	3725 5105 000	ブラケット	1	BRACKET		D	NO.8090009~	
11	K710 0110 020	Fボルト	1	BOLT	M10×20(7T)			
12	3719 5106 000	ブラケット	1	BRACKET			~NO.8090008	
12	3730 0511 000	ブラケット	1	BRACKET		D	NO.8090009~	
13	3718 5134 000	ブラケット	1	BRACKET		D	~NO.8090008	
14	K710 0108 020	Fボルト	4	BOLT	M8×20(7T)		~NO.8090008	
14	K710 0108 016	Fボルト	3	BOLT	M8×16(7T)	D	NO.8090009~	
15	3513 3131 000	プラスチックバンド	2	BAND				