

3718 310A ブレーキ BRAKE

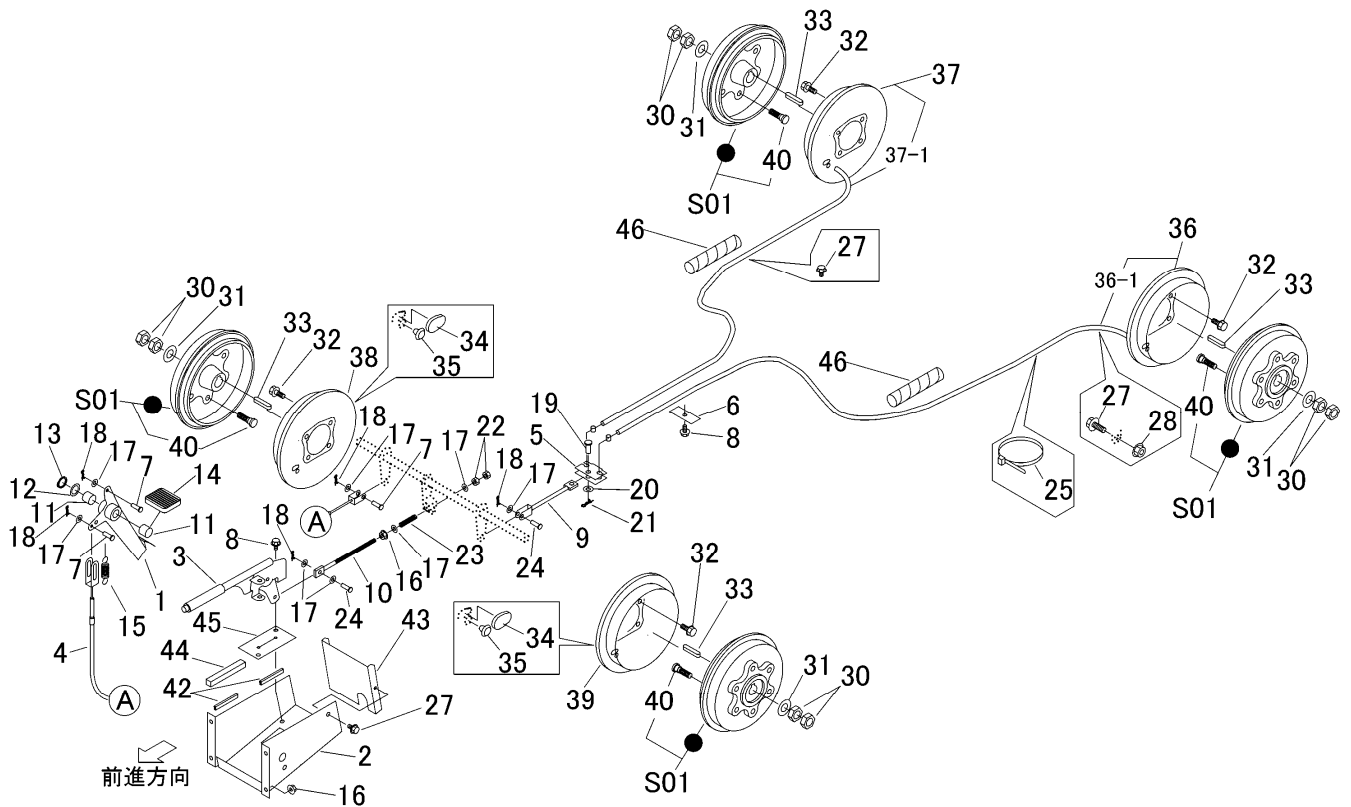

見出 NO.	部品番号 PART NO.	部品名称 PART NAME	個数 Q'ty	型 寸 DESCRIPTION	互 換 性 R/P	適 用 号 機 FROM ~ UP TO SERIAL NO.	備 考 REMARKS
1	3718 3111 000	ペダル	1				
2	3718 3115 000	ブラケット	1				
3	3718 3121 000	レバー	1				
4	3715 3121 000	ワイヤ	1				(フットブレーキ)
5	3718 3135 000	クレビス	1				
6	3718 3136 000	プレート	1				
7	0562 0108 025	ヒアタマピン	3	φ8×25			
8	K110 0108 016	Fボルト	3	M8×16(4T)			
9	3718 3132 000	ロッド	1				
10	3718 3137 000	ロッド	1				
11	0796 0202 320	DUブッシュ	2	20×23×20			
12	7301 2006 000	シムA	1				
13	0740 0002 000	リング	1	S20			
14	3709 3114 000	ペダルハット	1				
15	3205 2005 000	スプリング	1	#38			
16	F301 0108 000	Fナット	5	M8			
17	0350 0140 818	PW	8	8×18×1.6			
18	0523 0108 000	スナップピン	5	呼び8			
19	0562 0110 025	ヒアタマピン	1	φ10×25			
20	0350 0141 022	PW	1	10×22×1.6			
21	0523 0110 000	スナップピン	1	呼び10			
22	A301 0108 003	ナット	2	M8			
23	3407 3224 000	スプリング	1				
24	0562 0108 022	ヒアタマピン	2	φ8×22			
25	5210 0099 100	SKバンド	3				

3718 310A ブレーキ BRAKE

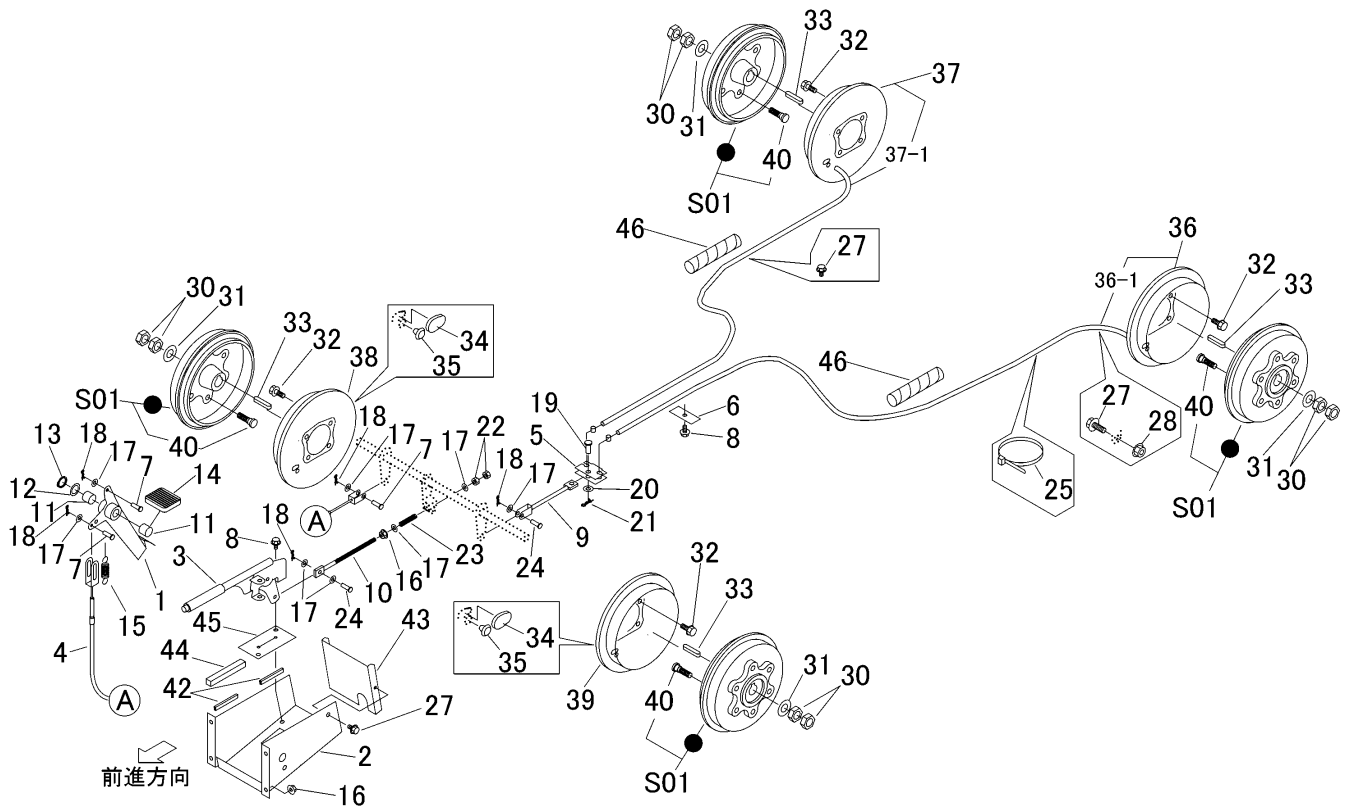

見出 NO.	部品番号 PART NO.	部品名称 PART NAME	個数 Q'ty	型 寸 DESCRIPTION	互 換 性 R/P	適 用 号 機 FROM ~ UP TO SERIAL NO.	備 考 REMARKS
27	K700 0106 014	Fボルト	5	M6 x 14(7T)			
28	F300 0106 000	Fナット	2	M6			
30	A304 0120 003	ナット	8	M20(細目3種)			
31	0350 0172 040	PW	4	20 x 40 x 4.5			
32	K712 0110 020	Fボルト	16	M10 x 20(7T)			
33	0572 0010 050	キ-	4	10 x 50(両丸)			
34	3718 8803 000	ブッシュ	2				
35	3718 8804 000	キャップ	2				
36	3718 8402 000	ブレーキAssy	1				ブレーキシュー含む
36-1	3718 8402 500	パーキングブレーキケーブルASSY NO.3	1				L=1797
37	3718 8403 000	ブレーキAssy	1				ブレーキシュー含む
37-1	3718 8403 500	パーキングブレーキケーブルASSY NO.2	1				L=1844
38	3718 8801 000	ブレーキAssy	1				ブレーキシュー含む
39	3718 8802 000	ブレーキAssy	1				ブレーキシュー含む
40	3718 8405 000	ボルト	24				
42	3663 0239 000	ゴム	4	RUBBER			
43	3718 3189 000	ブラケット	1	BRACKET			
44	3721 1096 000	シール	2	SEAL			
45	3718 3191 000	ラバー	1	RUBBER			
46	3718 3192 000	コルゲートチューブ	2	TUBE			
S01	3718 3142 000	ブレーキドラムAssy	4	DRUM Assy			