

3430 310A ブレーキ BRAKE

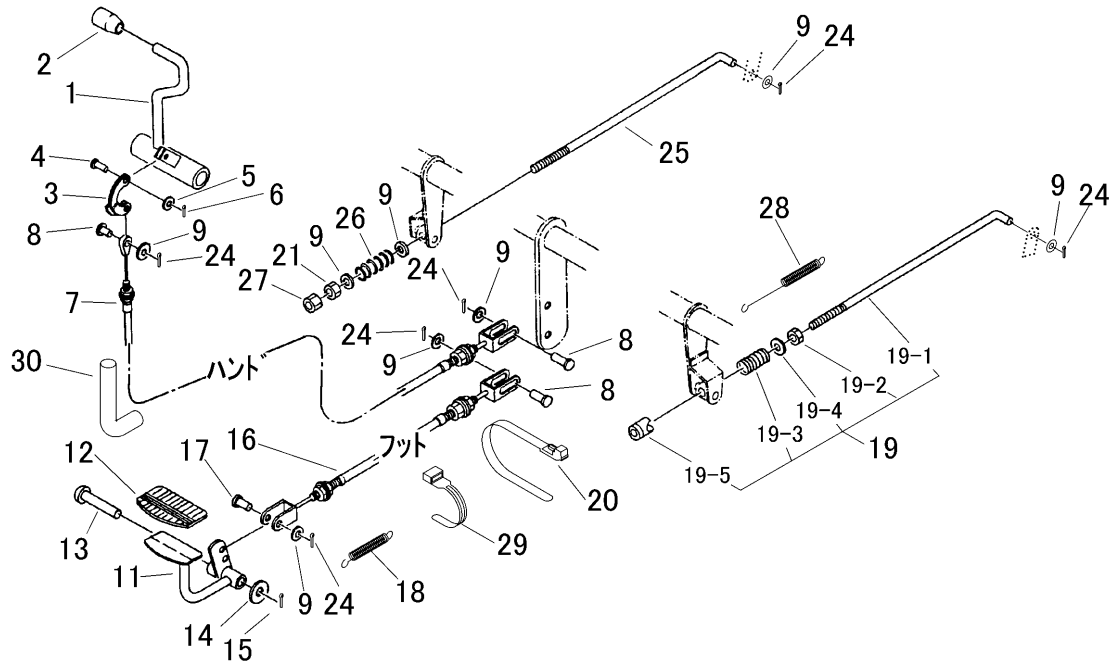

見出	部品番号	部品名称		個数	型 寸	互	適 用 号 機	備 考
NO.	PART NO.	PART NAME		Q'ty	DESCRIPTION	R/P	FROM ~ UP TO SERIAL NO.	REMARKS
1	3430 3101 000	レバ-	LEVER	1				
2	0691 0012 251	グリップ	GRIP	1	12用赤色			
3	3407 3217 010	ブレーキレバ-アーム	ARM	1				
4	0562 0106 021	ヒラアタマピン	PIN	1	6×21			
5	0350 0130 613	PW	WASHER	1	6×13×1.0			
6	0520 0120 012	ワリピン	PIN SPLIT	1	2.0×12			
7	3430 3111 000	ワイヤ	WIRE	1				ハンド用
8	0562 0108 022	ヒラアタマピン	PIN	3	8×22			
9	0350 0140 818	PW	WASHER	9	8×18×1.6			
11	3430 3121 000	ペダル	PEDAL	1				
12	3420 3026 000	ペダルハット	BOOTS	1				
13	0562 0112 080	ヒラアタマピン	PIN	1	12×80			
14	0350 0151 226	PW	WASHER	1	12×22×2.3			
15	0520 0132 025	ワリピン	PIN SPLIT	1	3.2×25			
16	3409 3005 000	ワイヤ-	WIRE	1				フット用
17	0562 0108 020	ヒラアタマピン	PIN	1	8×20			
18	3205 2004 000	スプリング	SPRING	1	#50			
19	3407 3222 000	ブレーキロッドアセンブリ	ROD ASSY	2				
19-1	3407 3223 000	ロッド	BOLT	2	8			
19-2	A301 0108 001	ナット	NUT	2	M8			
19-3	3407 3224 000	スプリング	SPRING	2				
19-4	0350 0140 818	PW	WASHER	2	8×18×1.6			
19-5	3407 3225 000	アジャスタ	ADJUSTER	2	15			
20	3637 0254 000	プラスチックバンド	BAND	1				

