

5116 210A モーター MOTOR

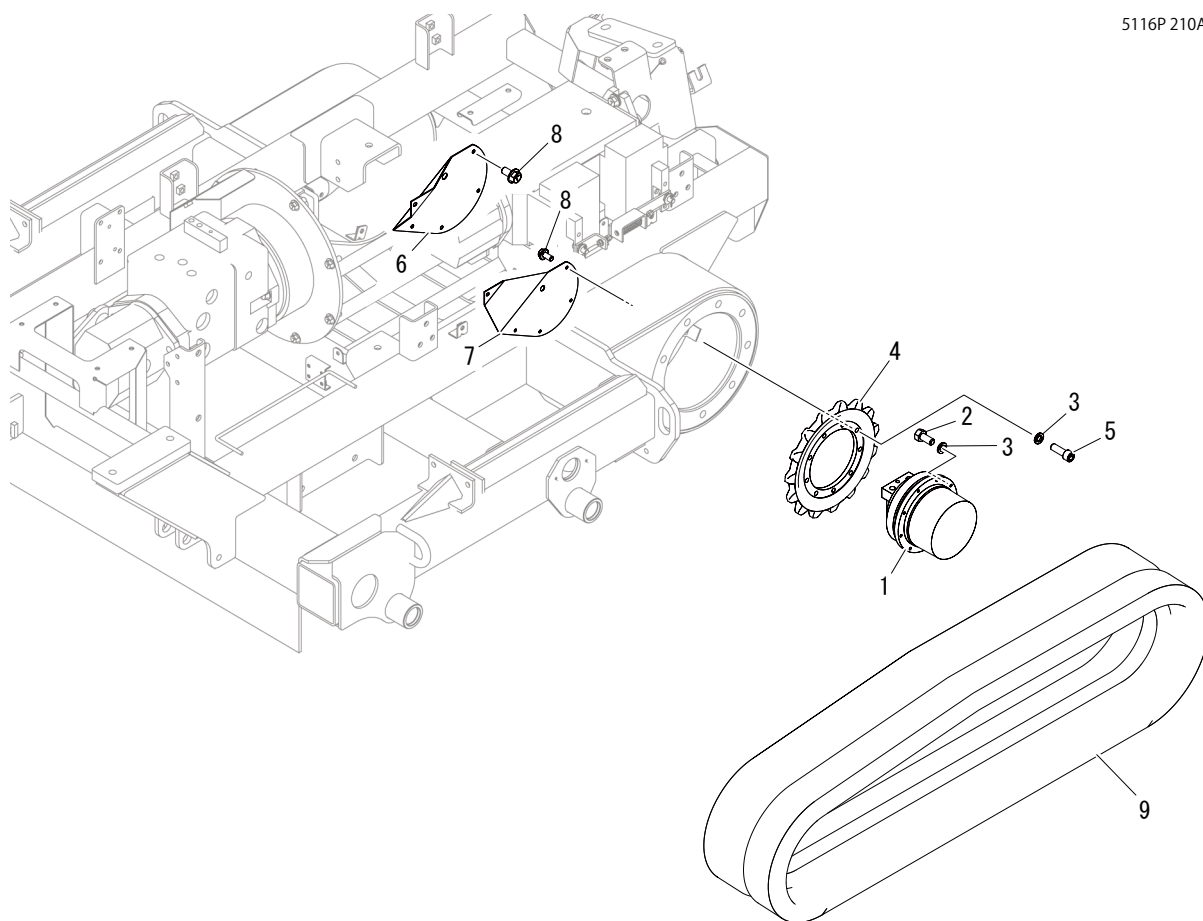

5116P 210A 000 03



見出 No.	部品番号 PART No.	部品名称	PART NAME.	個数 Q'ty	型寸 DESCRIPTION	適用号機 FROM ~ UP TO SERIAL No.	備考 REMARKS
1	5229 2101 000	モータ	MOTOR	2			
2	A050 0114 030	ボルト	BOLT	18	M14 × 30,7T		
3	A360 0101 402	S W	SW	36			
4	5117 2505 000	ドライブsprocket	SPROCKET	2			
5	A544 0714 040	キャップスクリュー	BOLT	18	M14 × 40		
6	5116 2107 000	プレート	PLATE	1			
7	5116 2108 000	プレート	PLATE	1			
8	K110 0108 016	F ボルト		10	M8 × 16(7T)		
9	5116 2106 000	クローラ	CRAWLER	2			