

RH

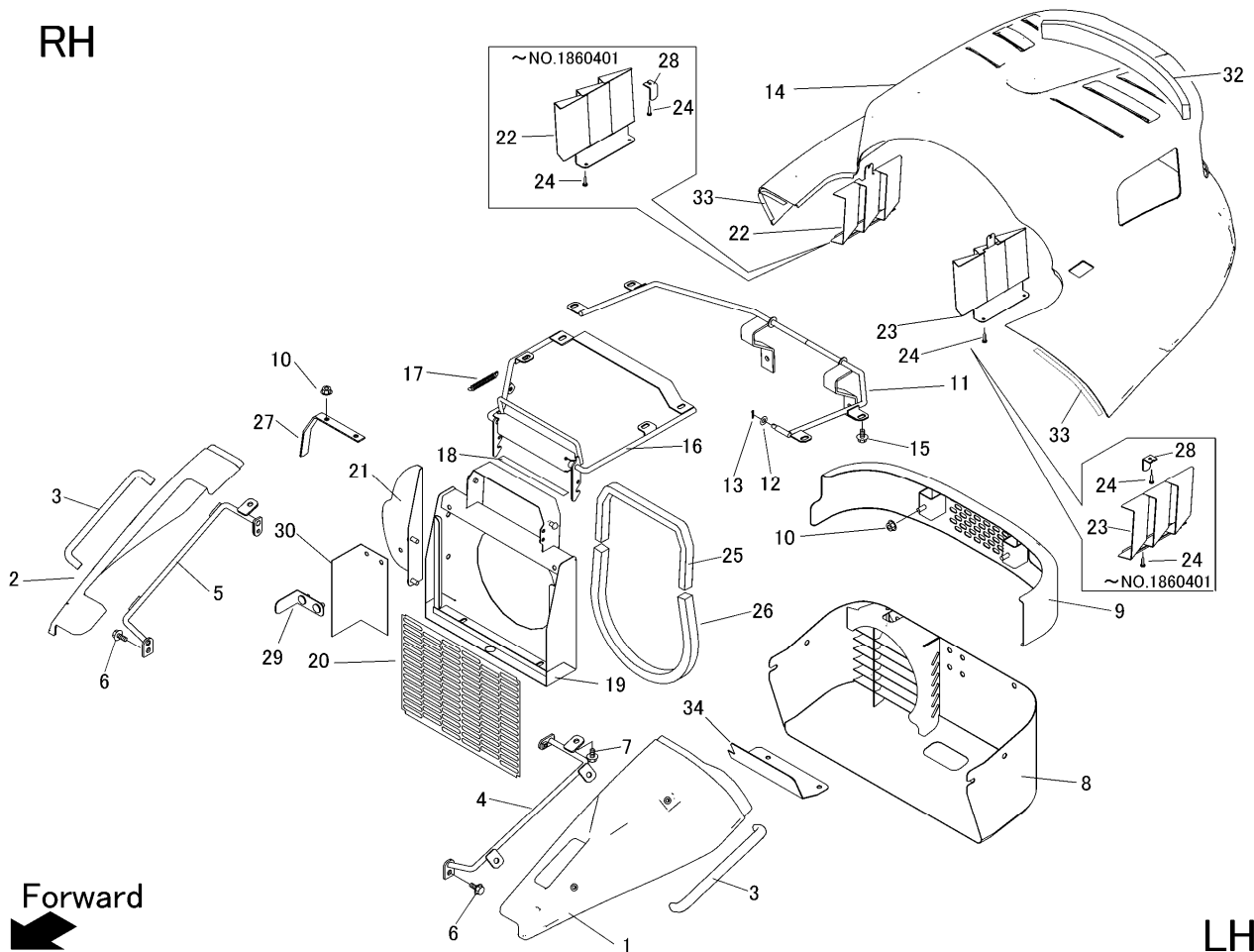

LH

見出 图片号码 NO.	部品番号 零件号码 PART NO.	部品名称 PART NAME	零件名称	個数 数量 Q'ty	型 寸 尺 寸 DESCRIPTION	互 換 性 R/P	適用号機 适用机型 FROM ~ UP TO SERIAL NO.	備 考 备注 REMARKS
1	5332 1251 0Q1	カバー	COVER	1				
2	5332 1252 0Q1	カバー	COVER	1				
3	5332 1254 000	グリップ	GRIP	2				
4	5332 1256 000	ブラケット	BRACKET	1				
5	5332 1257 000	ブラケット	BRACKET	1				
6	K710 0108 020	Fホルト	BOLT	4	M8×20(7T)			
7	K110 0108 016	Fホルト	BOLT	14	M8×16			
8	5332 1258 000	カバー	COVER	1				
9	5333 1261 000	バンパ	BUMPER	1				
10	F301 0108 000	Fナット	NUT	8	M8		~NO.1860401	
10	F301 0108 000	Fナット	NUT	6	M8	D	NO.1860402~	
11	5332 1263 000	ブラケット	BRACKET	1				
12	0350 0140 818	PW	WASHER	1	8×18×1.6			
13	0520 0125 016	ワピン	PIN SPLIT	1	2.5×16			
14	5332 1253 000	カバー	COVER	1				
15	K710 0108 012	Fホルト	BOLT	8	M8×12(7T)			
16	5332 1265 000	カバー	COVER	1				
17	5201 3608 000	バネ	SPRING	1	#92			
18	3673 1247 000	インシュレータ	INSULATOR	1				
19	5332 1267 000	ブラケット	BRACKET	1				
20	5321 1264 001	プレート	PLATE	1				
21	5332 1268 000	カバー	COVER	1		D	~NO.1860401	
22	5332 1269 000	カバー	COVER	1				
23	5332 1269 500	カバー	COVER	1				

