

見出 图片号码 NO.	部品番号 零件号码 PART NO.	部品名称 PART NAME	零件名称	個数 数量 Q'ty	型 寸 尺 寸 DESCRIPTION	互 換 性 R/P	適用号機 适用机型 FROM ~ UP TO SERIAL NO.	備 考 备注 REMARKS
1	5333 800A 000	ミッションAssy	TRANSMISSION	減速机总装	1			
2	K710 0112 020	Fボルト	BOLT	螺栓	4	M12×20(P=1.75)	~NO.1860188	
2	K712 0112 025	Fボルト	BOLT	螺栓	4	M12×25(P=1.25)	D NO.1860189~	
3	K814 0108 050	Fボルト	BOLT	螺栓	2	M8×50		
4	F301 0108 000	Fナット	NUT	螺母	4	M8		
5	5316 8105 002	HST	HST	HST装置总装	1	BDR-326		
6	K710 0108 025	Fボルト	BOLT	螺栓	5	M8×25(7T)		
7	5332 2003 000	プレート	PLATE	铁板	1			
8	3557 2031 001	プーリ	PULLEY	滑轮	1			
9	0572 0005 028	キー	KEY	销	1	5×28		
10	7306 1137 000	クーリングファン	FAN	冷却器	1			
11	5332 2004 000	プレート	PLATE	铁板	1			
12	K710 0106 014	Fボルト	BOLT	螺栓	5	M8×12(7T)		
13	5332 2005 000	リンク	LINK	连接	1			
14	5332 2008 000	HSTニュートラルアッ	NEUTRALASSY	HST装置总装	1			
14-1	5332 2009 000	ブラケット	BRACKET	支架	1			
14-2	5310 3108 000	ガイド	GUIDE	导管	2			
14-3	5310 3109 000	ボルト	BOLT	螺栓	1			
14-4	5310 3109 500	スプリング	SPRING	弹簧	1			
14-5	3652 0702 000	リンクボール	JOINT	环状接头	1	M6		
14-6	A300 0106 001	ナット	NUT	螺母	2	M6		
14-7	A300 0106 003	ナット	NUT	螺母	3	M6		
15	F300 0106 000	Fナット	NUT	螺母	3	M6		
16	0350 0140 818	PW	WASHER	垫圈	1	8×18×1.6		
17	0520 0125 016	ワピン	PIN SPLIT	开销	1	2.5×16		

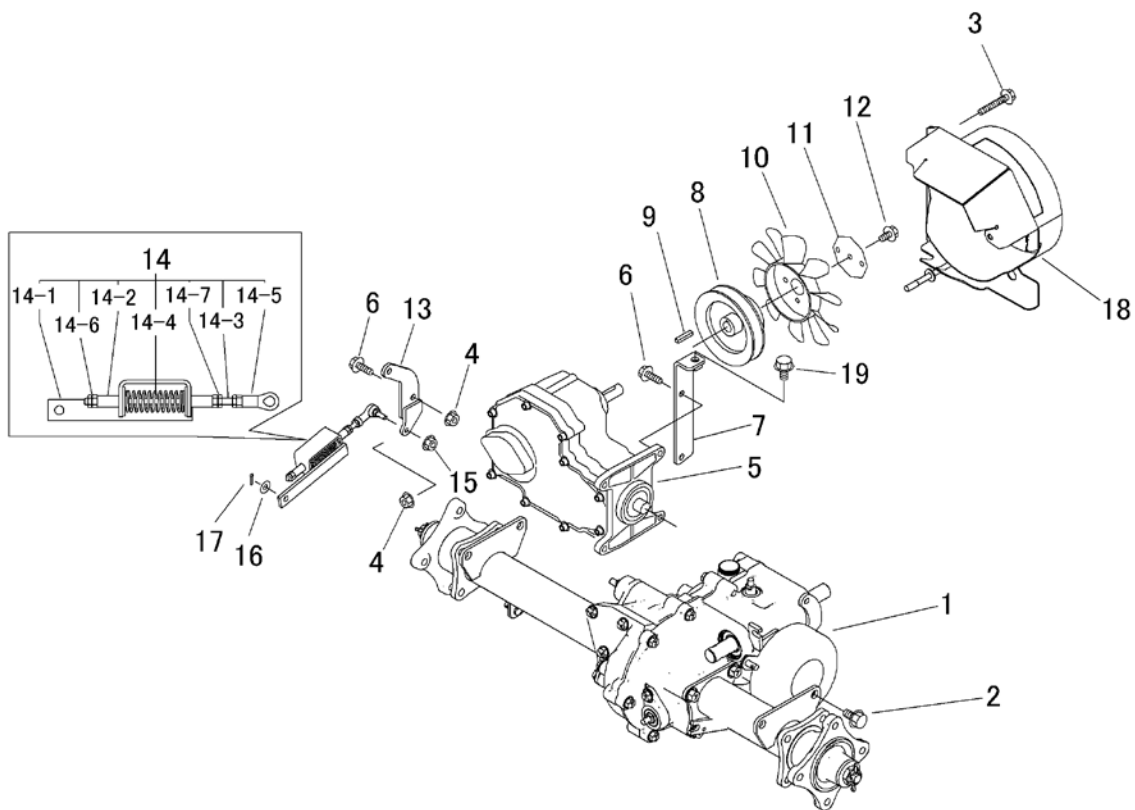

見出 图片号码 NO.	部品番号 零件号码 PART NO.	部品名称	PART NAME	零件名称	個数 数量 Q'ty	型 寸 尺 寸 DESCRIPTION	互 換 性 R/P	適 用 号 機 適用机型 FROM ~ UP TO SERIAL NO.	備 考 备注 REMARKS
18	5332 2016 000	ブラケット	BRACKET	支架	1				
19	K710 0110 020	Fボルト	BOLT	螺栓	1	M10×20			