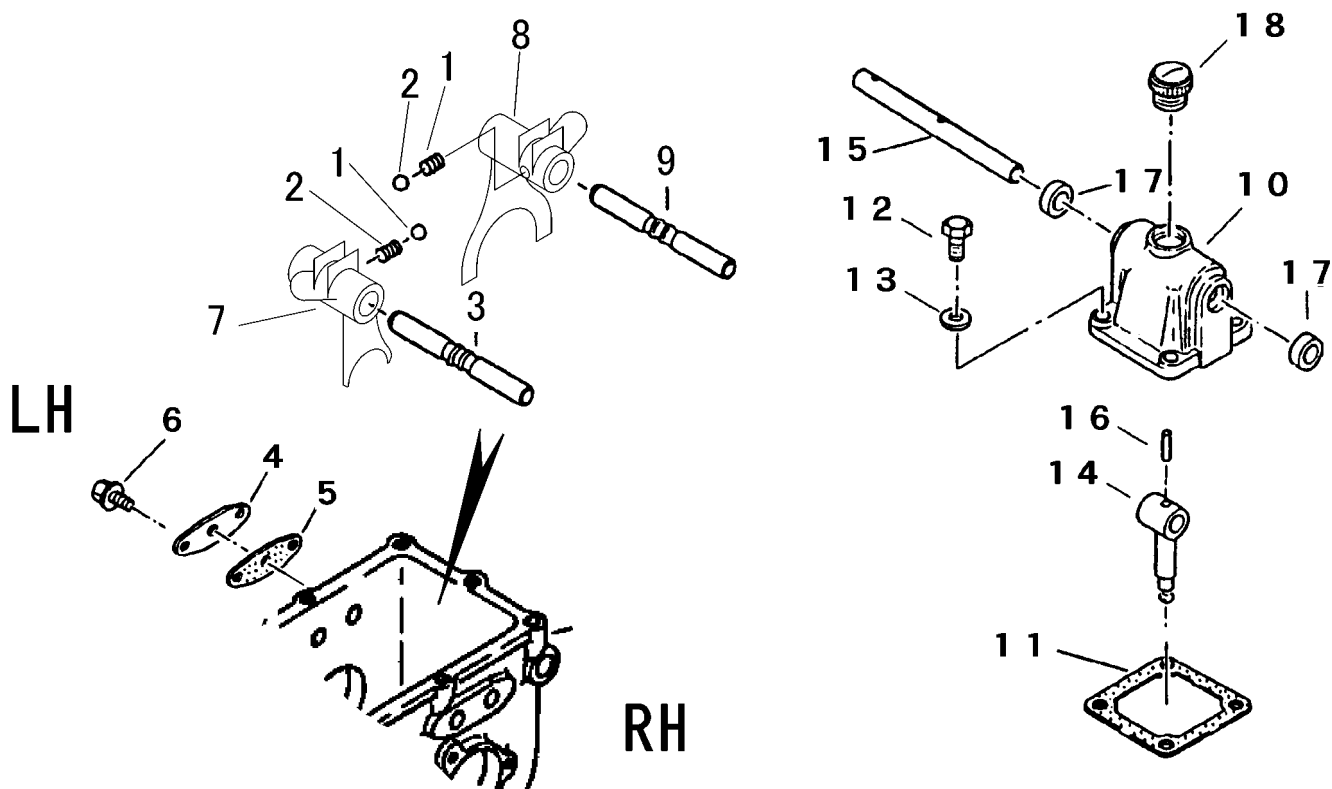

FIG 8 チェンジ GEAR SHAFT



見出 NO.	部品番号 PART NO.	部品名称 PART NAME	個数 Q'ty	型 寸 DESCRIPTION	適用号機 FROM ~ UP TO SERIAL NO.	備考 REMARKS
1	7305 3008 000	スプリング	2	#130		
2	0800 0000 800	ボール	2	5/16		
3	7201 3003 000	シフトホークシャフト	1			
4	7201 3058 000	シフターシャフトメイト	1			
5	7301 3009 000	パッキンH	1			
6	K700 0606 014	Fボルト	3	M6 × 14 2410		
7	7201 3015 000	シフター-A	1			F1-R1
8	7201 3016 000	シフター-B	1			F2-F3
9	7201 3014 001	シフターシャフト	1			
10	7201 3101 000	チェンジヘッドA	1			
11	7301 3102 000	パッキンF	1			
12	K710 0108 020	Fボルト	4	M8 × 20		
13	0833 0000 800	シールワッシャ	4	SW8		
14	7201 3103 000	シフトレバー	1			
15	7301 3108 000	チェンジシャフト	1			
16	0550 0006 022	スプリングピン	1	φ6 × 22		
17	0840 1012 227	オイルシール	2	UE12227		
18	7410 1004 000	チョウユセ	1	PS1/2 オリングツキ		