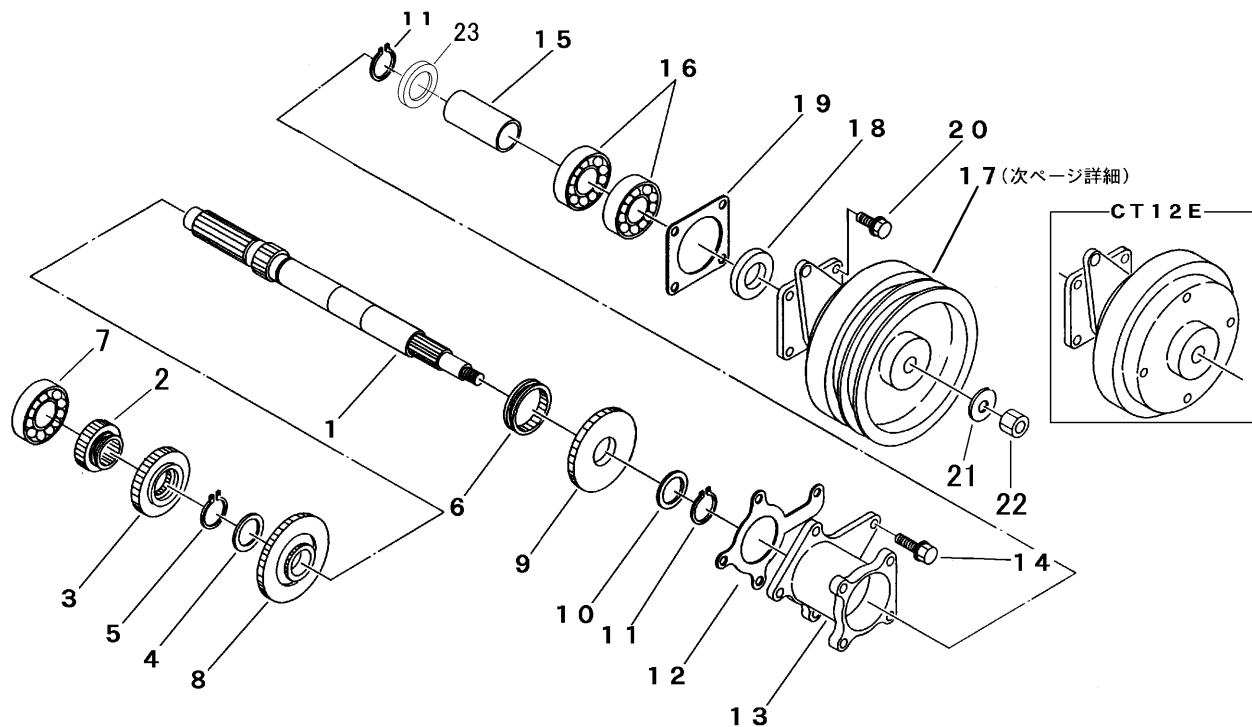

FIG 2 シャフト1 & クラッチ 1st SHAFT & CLUTCH



A	CT12C	ガソリンエンジン用
B	CT12E	ディーゼルエンジン用

見出 NO.	部品番号 PART NO.	部品名称 PART NAME	個数 Q'ty		型 寸 DESCRIPTION	適用号機 FROM ~ UP TO SERIAL NO.	備考 REMARKS
			A	B			
1	7205 2102 001	シャフト1	SHAFT	1	1	NO.95-6099 ~ (ミッション号機)	
1	7205 2102 000	シャフト1	SHAFT	1	1	~ NO.95-6098(ミッション号機)	
2	7304 2003 001	ドライブローギヤ	GEAR	1	1		
3	7205 2106 000	ギヤ22	GEAR	1	1		
4	7205 2108 000	シム	SHIM	1	1		
5	0740 0002 200	リング	RING	1	1	S22	
6	7205 2111 001	クラッチツメ	CLAW	1	1		
7	0750 0062 040	ヘアリング	BEARING	1	1	6204	
8	7205 2115 001	サードギヤ	GEAR	1	1	NO.95-6099 ~ (ミッション号機)	
8	7205 2115 000	サードギヤ	GEAR	1	1	~ NO.95-6098(ミッション号機)	
9	7205 2118 001	トップギヤ	GEAR	1	1	NO.95-6099 ~ (ミッション号機)	
9	7205 2118 000	トップギヤ	GEAR	1	1	~ NO.95-6098(ミッション号機)	
10	7308 2309 000	シム	SHIM	1	1		
11	0740 0002 500	リング	RING	2	2	S25	NO.94-4201 ~ (ミッション号機)
11	0740 0002 500	リング	RING	1	1	S25	~ NO.94-4200(ミッション号機)
12	7205 2006 000	パッキン	GASKET	1	1		不要につき廃止
13	7205 2125 000	メタル	FLANGE	1	1		
14	K710 0108 020	Fボルト	BOLT	4	4	M8 x 20	
15	7205 2131 002	カラー	COLLAR	1	1		NO.02284 ~ (ミッション号機)
15	7205 2131 001	カラー	COLLAR	1	1		NO.94-4201 ~ NO.02283(ミッション号機)
15	7205 2131 000	カラー	COLLAR	1	1		~ NO.94-4200(ミッション号機)
16	0750 0062 052	ヘアリング	BEARING	2	2	6205ZZ	
17	7305 2011 000	クラッチASSY	CLUTCH	1			4ページ詳細 ブーリ溝付
17	7305 2025 000	クラッチASSY	CLUTCH		1		4ページ詳細 ブーリ溝無
18	0840 1025 387	オイルシール	SEAL	1	1	UE25387	
19	7305 2022 000	パッキン C	GASKET	1	1		不要につき廃止
20	K710 0108 020	Fボルト	BOLT	4	4	M8 x 20	
21	0350 0161 230	PW	WASHER	1	1	12 x 30 x 3.2	
22	A351 0112 002	Uナット	U-NUT	1	1	M12	
23	7205 2135 000	スプーサー	SPACER	1	1		NO.02284 ~ (ミッション号機)

注記) NO.1・8・9・11・15・23 は、各々セット交換にて、新旧部品の互換性があります。