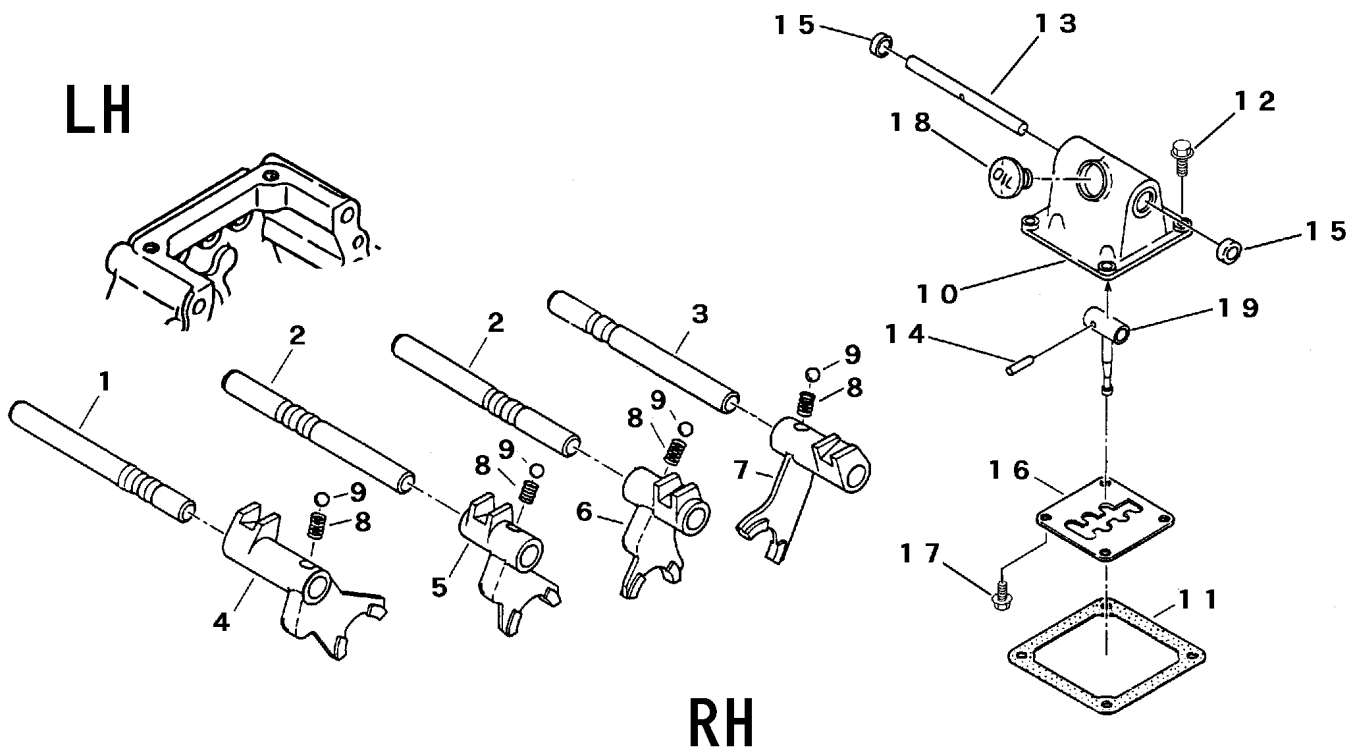

FIG 5 チェンジ GEAR SHIFT



見出 NO.	部品番号 PART NO.	部品名称 PART NAME	個数 Q'ty	型 寸 DESCRIPTION	適用号機 FROM ~ UP TO SERIAL NO.	備 考 REMARKS
1	7305 3001 000	シフトホークシャフトA	1	SHAFT		
2	7305 3002 000	シフトホークシャフトB	2	SHAFT		
3	7305 3003 000	シフトホークシャフトC	1	SHAFT		
4	7305 3004 000	チェンジシフターホークA	1	FORK		
5	7305 3005 000	チェンジシフターホークB	1	FORK		
6	7305 3006 000	チェンジシフターホークC	1	FORK		
7	7305 3007 000	チェンジシフターホークD	1	FORK		
8	7202 3004 000	スプリング	4	SPRING #130-1		
9	0800 0000 800	ボール	4	BALL 5/16		
10	7305 3401 000	チェンジヘッド	1	HEAD		
11	7305 3102 000	パッキンB	1	GASKET		
12	K710 0608 025	Fボルト	4	BOLT M8 x 25 2410		
13	7305 3311 000	チェンジシャフト	1	SHAFT		
14	0550 0006 022	スプリングピン	1	PIN spring 6 x 22		
15	0840 1014 246	オイルシール	2	SEAL UE14246		
16	7305 3107 000	チェンジガイド	1	PLATE		
17	K700 0106 014	Fボルト	4	BOLT M6 x 14		
18	7410 1004 000	チュウユセン	1	CAP PS1/2 Oリングツキ		
19	7310 3105 000	シフトレバー	1	LEVER		