

見出 NO.	部品番号 PART NO.	部品名称	PART NAME	個数 Q'ty	型 寸 DESCRIPTION	適用号機 FROM ~ UP TO SERIAL NO.	備考 REMARKS
1	7403 2607 002	ハ'ヘルキ'ヤ10	GEAR 10	1			
2	7403 2608 001	ホルダ-	HOLDER	1			
3	0840 1020 357	オイルシール	SEAL OIL	1	UE20 x 35 x 7		
4	0750 0562 044	ハ'アリング	BEARING	1	6204DDU		
5	0750 0063 040	ハ'アリング	BEARING	1	6304		
6	K710 0108 025	フ'ボルト	BOLT	4	M8 x 25(7T)		
7	7403 2609 001	ハ'ヘルキ'ヤ29	GEAR 29	1			
8	0750 0060 070	ハ'アリング	BEARING	1	6007		
9	0740 0003 500	クリン'グ	RING	1	S35		
10	7403 2611 000	デ'フ'ASSY	DIFF	1			
10-1	7403 2611 100	デ'フ'ケース	CASE	1			
10-2	7403 2612 000	ハ'ヘルキ'ヤ16	GEAR 16	2			
10-3	7403 2613 000	ハ'ヘルキ'ヤ15	GEAR 15	2			
10-4	7403 2614 000	シャ'フト	SHAFT	1			
10-5	0550 0004 025	ス'プリン'グ'ピン	PIN	1	4 x 25		
11	7403 2609 101	パイ'プ	PIPE	1			
13	7403 2614 500	ガラ-	COLLAR	1			
14	0830 0500 600	オリ'ン'グ	O RING	1	S60		
15	0750 0060 110	ハ'アリング	BEARING	1	6011		
16	0740 0004 500	クリン'グ	RING	1	S45		
17	7403 2615 001	ケー'ス	CASE	1			
18	7410 1004 000	チュ'ウ'コ'セン	CAP	1			
19	K712 0110 012	フ'ボルト	BOLT	2	M10 x 12(7T)		
20	0833 0001 000	シール'ワッ'シャ	SEAL WASHER	2	SW-10		

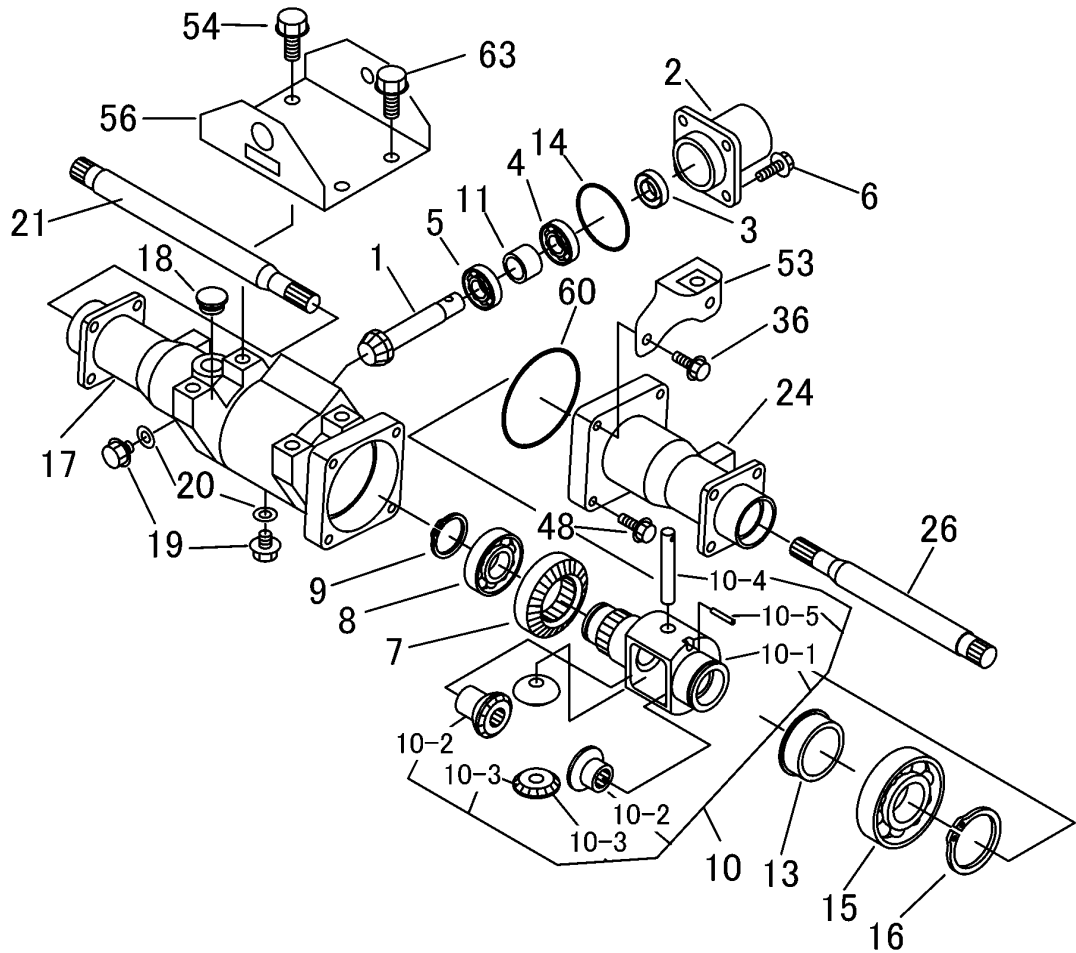

見出 NO.	部品番号 PART NO.	部品名称	PART NAME	個数 Q'ty	型 寸 DESCRIPTION	適用号機 FROM ~ UP TO SERIAL NO.	備考 REMARKS
21	7403 2616 001	シャフト	SHAFT	1			
24	7403 2618 001	ケース	CASE	1			
26	7403 2619 001	シャフト	SHAFT	1			
36	K815 0110 030	Fボルト	BOLT	2	M10 x 30(8T)		
48	K712 0110 025	Fボルト	BOLT	2	M10 x 25(7T)		
53	7403 2656 001	プレート	PLATE	1			
54	K712 0112 030	Fボルト	BOLT	3	M12 x 30(7T)		
56	7403 2652 000	ブラケット	BRACKET	1			
60	0830 0500 900	Oリング	O RING	1	S90(1種A)		
63	K712 0612 020	Fボルト	BOLT	1	M12 x 20(7T)		