

CANYCOM

PARTS LIST
HONDA
GX120UT3-SMCC

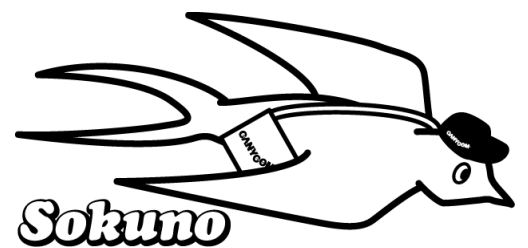

E-2 シリンダーヘッド CYLINDER HEAD

GX120UT3
E-2 シリンダーヘッド

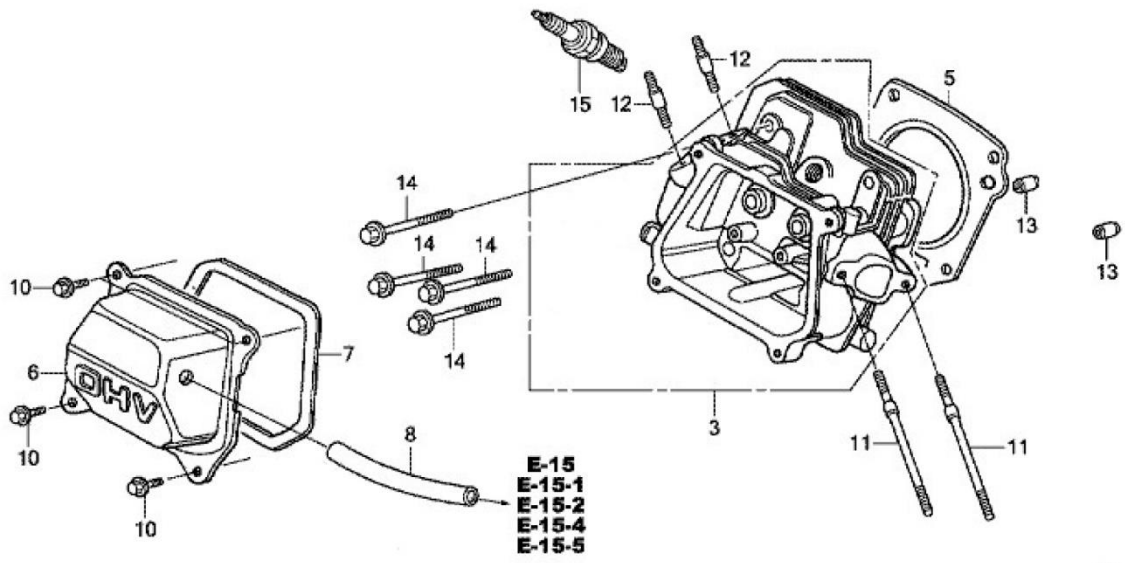

FR.
Z4HD0200C

見出	部品番号	部品名称		個数	型 寸	互換性	適用号機	備 考
NO.	PART NO.	PART NAME		Qty	DESCRIPTION	R/P	FROM ~ UP TO SERIAL NO	REMARKS
3	ZH12210Z4H405	ヘッドCOMP.,シリンダー	CYLINDER HEAD	1				
4	ZH12216ZE5300	クリップ,バルブガイド	CLIP, VALVE GUIDE	1				
5	ZH12251Z4H861	ガスケット,シリンダーヘッド	GASKET, CYLINDER HEAD	1				
6	ZH12310Z4M010	カバーCOMP.,ヘッド	COVER, HEAD	1				
7	ZH12391ZE1000	パッキン,ヘッドカバー	GASKET, HEAD COVER	1				
8	ZH15721ZH8000	チューブ,ブリーザー	TUBE, BREATHER	1				
10	ZH90013883000	ボルト,フランジ 6X12	BOLT, FLANGE (6X12)	4				
11	ZH90043Z4M000	ボルト,スタッド 6X114	BOLT, STUD (6X114)	2				
12	ZH90047ZE1000	ボルト,スタッド 8X32	BOLT, STUD (8X32)	2				
13	ZH9430110160	ナックピン 10X16	PIN, DOWEL (10X16)	2				
14	ZH957010805500	ボルト,フランジ 8X55	BOLT, FLANGE (8X55)	4				
15	ZH9807956876	プラグ,スパーク (BPR6ES)	SPARK PLUG (BPR6ES)	1				

E-3 シリンダーバレル CYLINDER BARREL

GX120UT3
E-3 シリンダーバレル

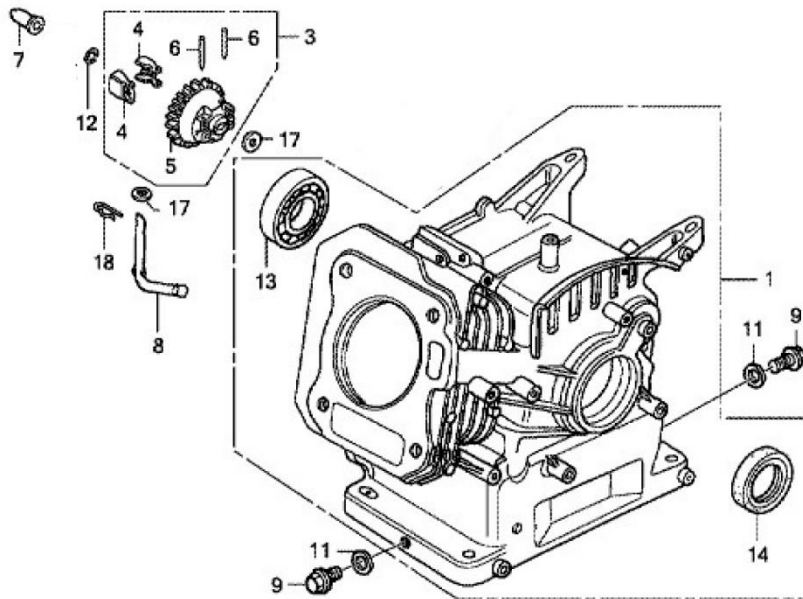

FR.
Z4H0E0300B

見出 NO.	部品番号 PART NO.	部品名称 PART NAME	個数 Q'ty	型 寸 DESCRIPTION	互 換 性 R/P	適 用 号 機 FROM ~ UP TO SERIAL NO	備 考 REMARKS
1	ZH12000Z4H406	バレルASSY.,シリンダー CYLINDER ASSY.	1				
3	ZH16510Z4M000	ガバナーASSY. GOVERNOR ASSY.	1				
4	ZH16511Z4M000	ウエイト,ガバナー WEIGHT, GOVERNOR	2				
5	ZH16512Z4M000	ホルダー,ガバナーウエイト HOLDER, GOVERNOR WEIGHT	1				
6	ZH16513ZE1000	ピン,ガバナーウエイト PIN, GOVERNOR WEIGHT	2				
7	ZH16531Z4M000	スライダー,ガバナー SLIDER, GOVERNOR	1				
8	ZH16541Z4M000	シャフト,ガバナーアーム SHAFT, GOVERNOR ARM	1				
9	ZH90131ZE1000	ボルト,ドレンプラグ BOLT, DRAIN PLUG	2				
11	ZH90601ZE1000	ワッシャー,ドレンプラグ WASHER, DRAIN PLUG	2				10.2MM
12	ZH90602ZE1000	クリップ,ガバナーホルダー CLIP, GOVERNOR HOLDER	1				
13	ZH91001878003	ベアリング,ラジアルボール BEARING, RADIAL BALL	1				
14	ZH91202ZE6013	オイルシール 22X35X6 OIL SEAL (22X35X6)	1				
17	ZH9410106800	ワッシャー,プレーン 6MM WASHER, PLAIN (6MM)	2				
18	ZH9425108000	ピン,ロック 8MM PIN, LOCK (8MM)	1				

E-6 クランクケースカバー CRANKCASE COVER

GX120UT3
E-6 クランクケースカバー

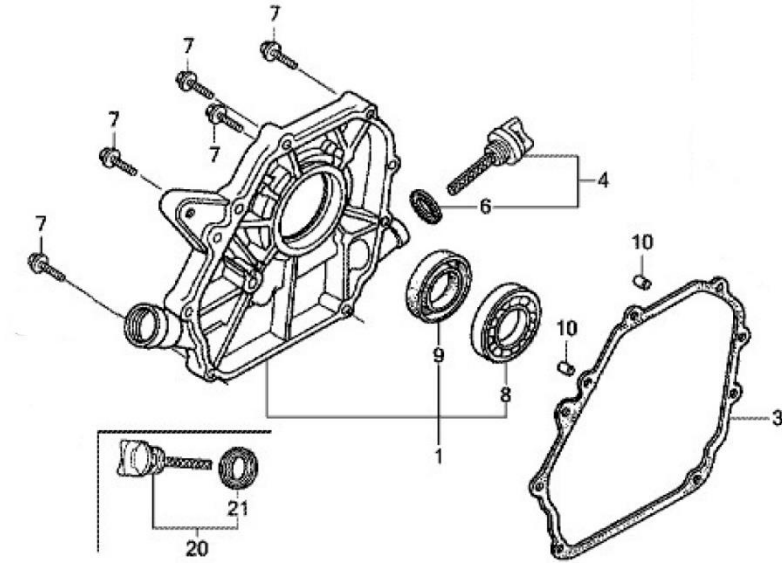

見出	部品番号	部品名称	個数	型 寸	互換性	適用号機	備 考
NO.	PART NO.	PART NAME	Q'ty	DESCRIPTION	R/P	FROM ~ UP TO SERIAL NO	REMARKS
1	ZH11300ZE0634	カバーASSY.,クランクケース	1	COVER ASSY., CRANKCASE			
3	ZH11381ZH7800	パッキン,ケースカバー	1	GASKET, CASE COVER			
4	ZH15600Z0T810	キャップASSY.,オイルフイラー	1	CAP ASSY., OIL FILLER			
6	ZH15625Z0T800	パッキン,オイルフイラーキャップ	1	GASKET, OIL FILLER CAP			
7	ZH90015883000	ボルト,フランジ 6X28	7	BOLT, FLANGE (6X28)			
8	ZH91001878003	ベアリング,ラジアルボール	1	BEARING, RADIAL BALL			
9	ZH91203ZE0013	オイルシール 22X41X6	1	OIL SEAL (22X41X6)			
10	ZH9430108140	ブッシュピン 8X14	2	PIN, DOWEL (8X14)			
20	ZH15600Z0T810	キャップASSY.,オイルフイラー	1	CAP ASSY., OIL FILLER			
21	ZH15625Z0T800	パッキン,オイルフイラーキャップ	1	GASKET, OIL FILLER CAP			

E-7 クランクシャフト CRANK SHAFT

GX120UT3
E-7 クランクシャフト

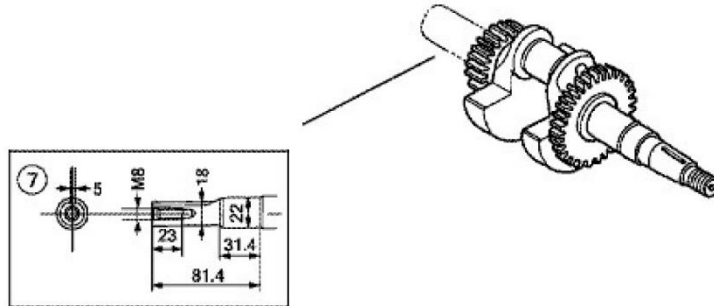

FR. Z4H0E0700C

見出 NO.	部品番号 PART NO.	部品名称 PART NAME	個数 Q'ty	型 寸 DESCRIPTION	互 換 性 R/P	適 用 号 機 FROM ~ UP TO SERIAL NO	備 考 REMARKS
7	ZH13310Z4H780	クランクシャフトCOMP.	1	CRANKSHAFT			

E-8 ピストン PISTON

GX120UT3
E-8 ピストン

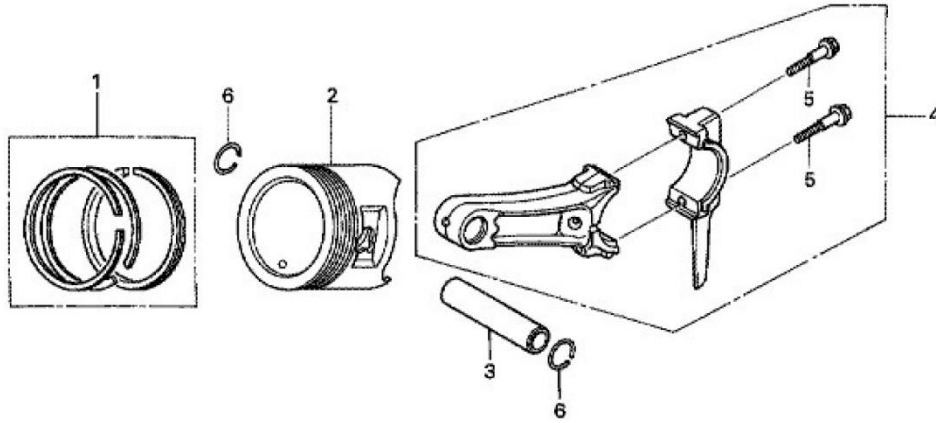

Z4H0-E0800 **FR.** →

見出 NO.	部品番号 PART NO.	部品名称 PART NAME	個数 Q'ty	型 寸 DESCRIPTION	互 換 性 R/P	適 用 号 機 FROM ~ UP TO SERIAL NO.	備 考 REMARKS
1	ZH13010Z4H861	リングセット,ピストン (スタンダード)	1	RING SET, PISTON (STD)			
2	ZH13101Z4H860	ピストン (スタンダード)	1	PISTON (STD)			
3	ZH13111ZE0000	ピン,ピストン	1	PIN, PISTON			
4	ZH13200Z0S800	ロッド ASSY.,コネクティング	1	ROD ASSY., CONNECTING			
5	ZH90001ZE1000	ボルト,コネクティングロッド	2	BOLT, CONNECTING ROD			
6	ZH90551ZE0000	クリップ,ピストンピン 13MM	2	CLIP, PISTON PIN (13MM)			

E-9 カムシャフト CAMSHAFT

GX120UT3
E-9 カムシャフト

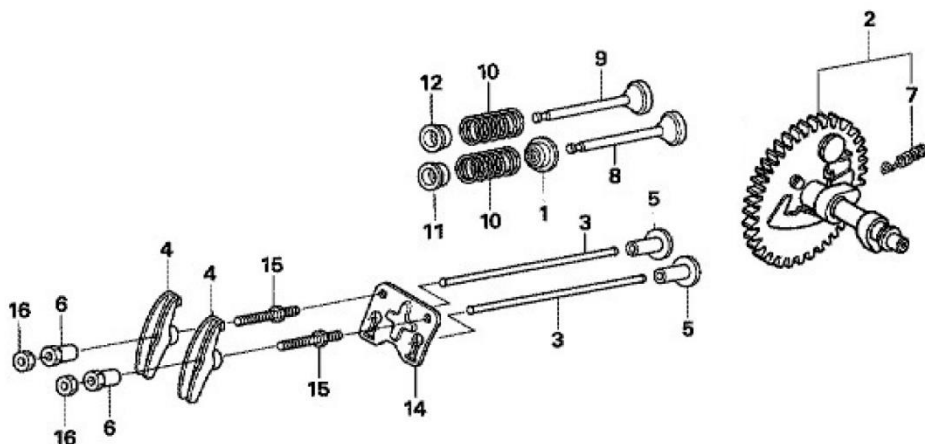

FR.
Z4HD-E0900A

見出 NO.	部品番号 PART NO.	部品名称 PART NAME	個数 Q'ty	型 寸 DESCRIPTION	互 換 性 R/P	適用号機 FROM ~ UP TO SERIAL NO	備 考 REMARKS
1	ZH12209Z4M801	シール,バルブステム	1	SEAL, VALVE STEM			
2	ZH14100Z4H860	カムシャフトASSY.	1	CAMSHAFT ASSY.			
3	ZH14410Z4H860	ロッドCOMP.,プッシュ	2	ROD, PUSH			
4	ZH14431ZE1000	アーム,バルブロッカー	2	ARM, VALVE ROCKER			
5	ZH14441ZE1010	リフター,バルブ	2	LIFTER, VALVE			
6	ZH14451Z4M000	ピボット,ロッカーアーム	2	PIVOT, ROCKER ARM			
7	ZH14568ZE1000	スプリング,ウエイトリターン	1	SPRING, WEIGHT RETURN			
8	ZH14711Z4H860	バルブ,インレット	1	VALVE, IN.			
9	ZH14721Z4H000	バルブ,エキゾースト	1	VALVE, EX.			
10	ZH14751ZF1000	スプリング,バルブ	2	SPRING, VALVE			
11	ZH14771Z0T900	リテーナー,バルブスプリング	1	RETAINER, VALVE SPRING			
12	ZH14771Z0T900	リテーナー,バルブスプリング	1	RETAINER, VALVE SPRING			
14	ZH14791Z4H860	ガイド,プッシュロッド	1	GUIDE, PUSH ROD			
15	ZH90012ZE0010	ボルト,ピボット 8MM	2	BOLT, PIVOT (8MM)			
16	ZH90206ZE1000	ナット,ピボット調整ヤスティング	2	NUT, PIVOT ADJUSTING			

E-11 リコイルスターター RECOIL STRATER

GX120UT3
E-11 リコイルスターター

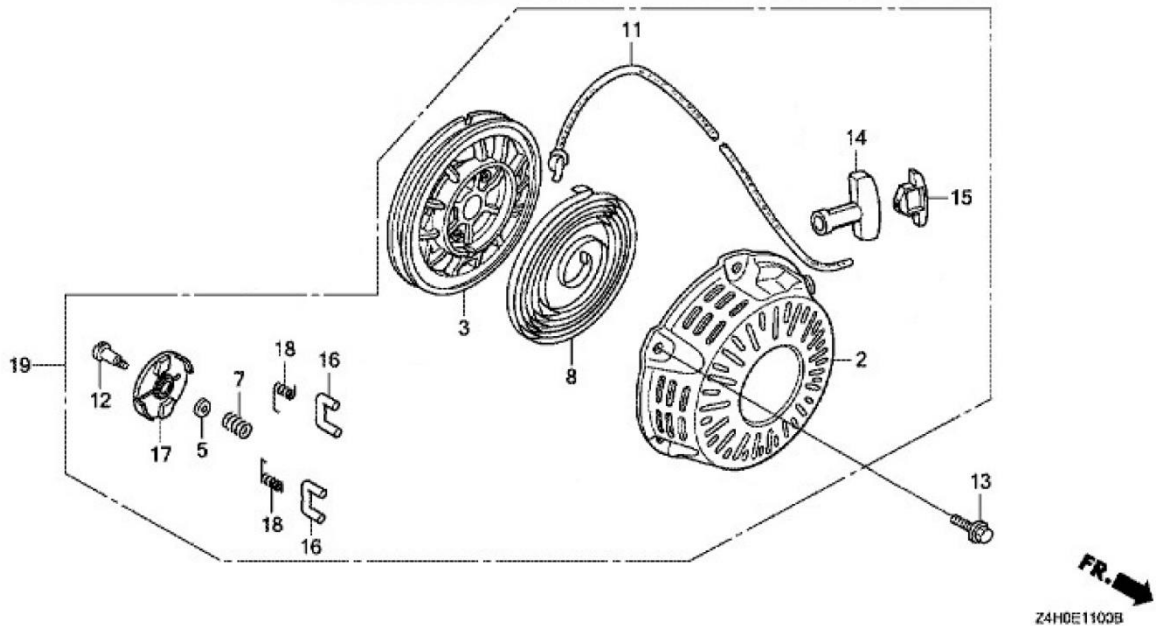

見出	部品番号	部品名称		個数	型 寸	互換性	適用号機	備 考
NO.	PART NO.	PART NAME		Q'ty	DESCRIPTION	R/P	FROM ~ UP TO SERIAL NO.	REMARKS
2	ZH28410Z4M003ZB	ケースCOMP.,リコイルスターター	CASE, RECOIL STARTER	1				
3	ZH28421Z1T702	リール,リコイルスターター(ブラツク)	REEL, RECOIL STARTER	1				
5	ZH28431ZH8801	プレート,フリクション	PLATE, FRICTION	1				
7	ZH28441ZH8801	スプリング,フリクション	SPRING, FRICTION	1				
8	ZH28442ZH8003	スプリング,リコイルスターター	SPRING, RECOIL STARTER	1				
11	ZH28462ZH8003	ロープ,リコイルスターター	ROPE, RECOIL STARTER	1				
12	ZH90003ZH8801	スクリュウ,セツティング	SCREW, SETTING	1				
13	ZH957010600800	ホルト,フランジ 6X8	BOLT, FLANGE (6X8)	3				
14	ZH28461Z4M003	ノブ,リコイルスターター	KNOB, RECOIL STARTER	1				
15	ZH28463Z4M003	ノブ,リーインフオーズメント	KNOB, REINFORCEMENT	1				
16	ZH28422Z1T701	ラチエツト,スターター	RATCHET, STARTER	2				
17	ZH28433Z1T702	ガイド,ラチエツト	GUIDE, RATCHE	1				
18	ZH28443Z1T701	スプリング,リターン	SPRING, RETURN	2				
19	ZH28400Z4M801ZB	スターターASSY.,リコイル	STARTER ASSY., RECOIL	1				

E-12 ファンカバー FAN COVER

GX120UT3
E-12 ファンカバー

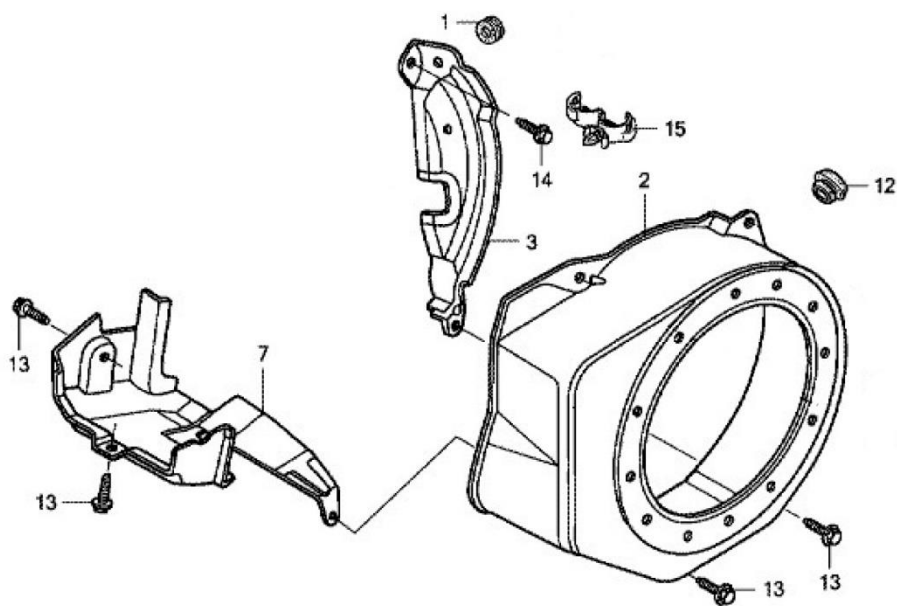

FR. →
Z4H0E1200A

見出	部品番号	部品名称	PART NAME	個数	型 寸	互換性	適用号機	備 考
NO.	PART NO.			Q'ty	DESCRIPTION	R/P	FROM ~ UP TO SERIAL NO	REMARKS
1	ZH11347371300	グロメット,アジャスティングカバー	GROMMET, ADJUSTING COVER	1				
2	ZH19610ZE0000ZS	カバーCOMP.,ファン	COVER, FAN	1				
3	ZH19611ZH7810	プレートCOMP.,サイド (オイルアラート)	PLATE, SIDE (OIL ALERT)	1				
7	ZH19630ZH7000	シールドCOMP.	SHROUD	1				
12	ZH81329567020	グロメット,ドレンホール	GROMMET, DRAIN HOLE	1				
13	ZH90013883000	ボルト,フランジ 6X12	BOLT, FLANGE (6X12)	6				
14	ZH90022888010	ボルト,フランジ 6X20	BOLT, FLANGE (6X20)	1				
15	ZH90601ZH7013	クリップ,ハーネス	CLIP, HARNESS	1				

E-14-1 キャブレター CARBURETOR

GX120UT3
E-14-1 キャブレター (2)

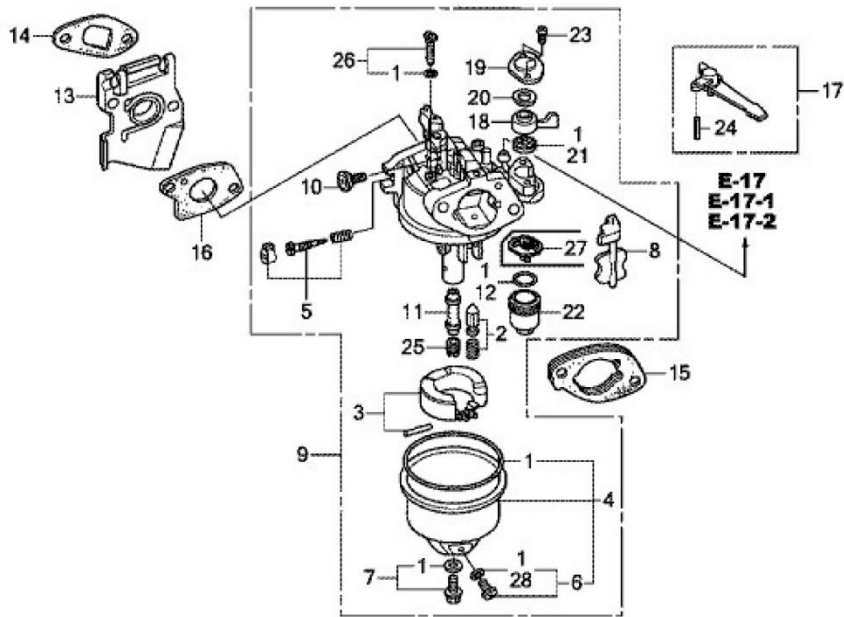

見出 NO.	部品番号 PART NO.	部品名称 PART NAME	個数 Q'ty	型 寸 DESCRIPTION	互 換 性 R/P	適 用 号 機 FROM ~ UP TO SERIAL NO	備 考 REMARKS
1	ZH16010ZE1812	ガスケットセット	1	GASKET SET			
2	ZH16011ZE0005	バルブセット,フロート	1	VALVE SET, FLOAT			
3	ZH16013Z0SB01	フロートセット	1	FLOAT SET			
4	ZH16015Z4M911	チャンバーセット,フロート	1	CHAMBER SET, FLOAT			
5	ZH16016Z1EV21	スクリーセット	1	SCREW SET			
6	ZH16024Z5T901	スクリーセット,ドレン	1	SCREW SET, DRAIN			
7	ZH16028Z5T901	スクリーセット	1	SCREW SET			
8	ZH16044ZE0005	チョークセット	1	CHOKE SET			
9	ZH16100Z4HWA1	キャブレター-ASSY.	1	CARBURETOR ASSY			
10	ZH16124ZE0005	スクリー,スロットルストップ	1	SCREW, THROTTLE STOP			
11	ZH16166Z4HWB1	ノズル,メイン	1	NOZZLE, MAIN			
12	ZH16173001004	Oリング	1	O-RING			
13	ZH16211ZE0000	インシュレーター,キャブレタ	1	INSULATOR, CARBURETOR			
14	ZH16212ZH7800	パッキン,インシュレーター	1	GASKET, INSULATOR			
15	ZH16220ZE1020	スペーサー-COMP.,キャブレター	1	SPACER, CARBURETOR			
16	ZH16221ZH8801	パッキン,キャブレター	1	GASKET, CARBURETOR			
17	ZH16610ZE1000	レバー-COMP.,チョーク	1	LEVER, CHOKE			
18	ZH16953ZE1812	レバー,コック	1	LEVER, PETCOCK			
19	ZH16954ZE1812	プレート,レバーセッティング	1	PLATE, LEVER SETTING			
20	ZH16956ZE1811	スプリング,コックレバー	1	SPRING, PETCOCK LEVER			

GX120UT3
E-14-1 キャブレター (2)

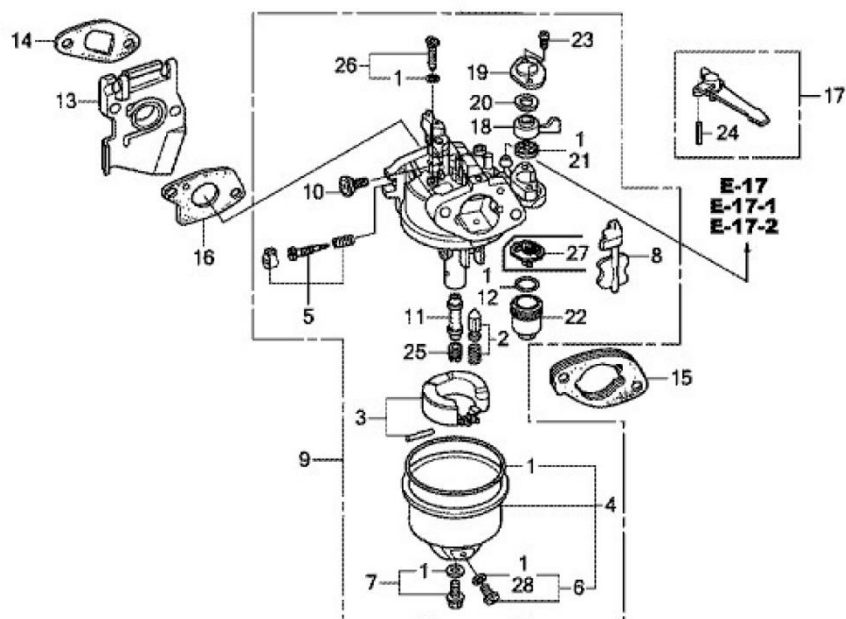

FR. →

Z4H0E1401E

見出	部品番号	部品名称	PART NAME	個数	型 寸	互換性	適用号機	備考
NO.	PART NO.			Q'ty	DESCRIPTION	R/P	FROM ~ UP TO SERIAL NO	REMARKS
21	ZH16957ZE1812	パツキン、フューエルツツ	GASKET, PETCOCK	1				
22	ZH16967ZE0811	カツフ、フューエルストレイナ	CUP, FUEL STRAINER	1				
23	ZH93500030061H	スクリュー、パン 3X6	SCREW, PAN (3X6)	2				
24	ZH9430520122	ピン、スプリング 2X12	PIN, SPRING (2X12)	1				
25	ZH99101ZH80620	ジエツト、メイン #62	JET, MAIN (#62)	1				
26	ZH99204ZE00380	ジエツトセット、パイロット	JET SET, PILOT (#38)	1				
27	ZH16959Z5T901	フィルター、カツフ	FILTER, CUP	1				
28	ZH16141Z0S003	ワツシャヤ、PLAIN(6.2X10.7 ドレン)	WASHER, PLAIN (6.2X10.7 DRAIN)	1				

E-15 エアクリナー AIR CLEANER

GX120UT3
E-15 エアクリナー (1)

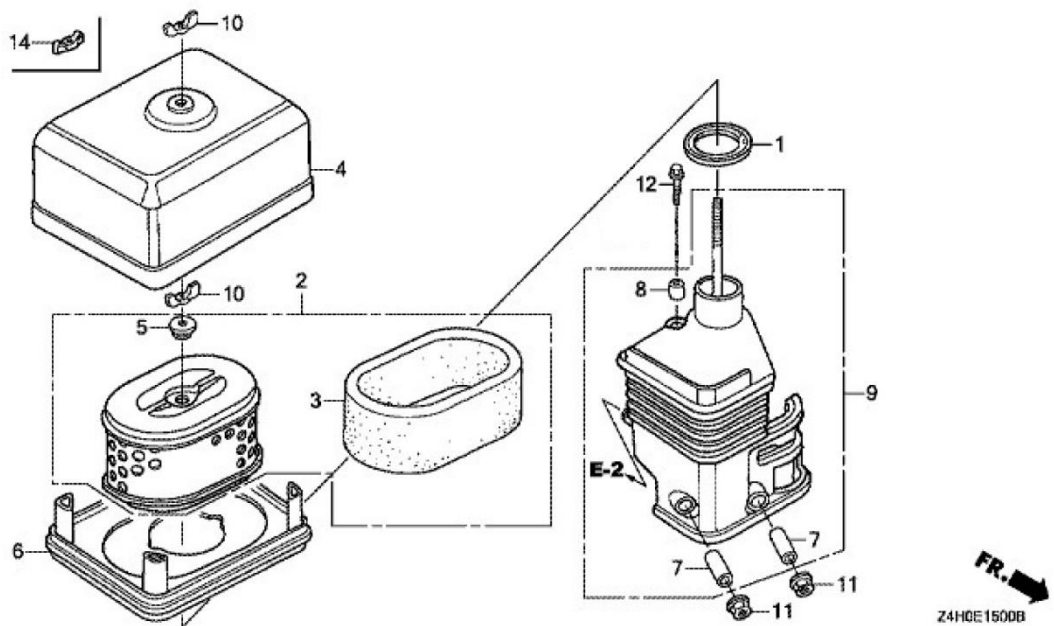

見出 NO.	部品番号 PART NO.	部品名称 PART NAME	個数 Q'ty	型 寸 DESCRIPTION	互 換 性 R/P	適用号機 FROM ~ UP TO SERIAL NO	備 考 REMARKS
1	ZH16271ZE1000	ハツキン,エルボ-	1	GASKET, ELBOW			
2	ZH17210Z4M821	エレメント,エア-クリーナ-	1	ELEMENT, AIR CLEANER			
3	ZH17218ZE1821	フィルタ-,アウタ-	1	FILTER (OUTER)			
4	ZH17231Z4M010	カバ-,エア-クリーナ-	1	COVER, AIR CLEANER			
5	ZH17232891000	グロメツト,エア-クリーナ-	1	GROMMET, AIR CLEANER			
6	ZH17235Z4M830	ノ-ス-,サイレンサ-	1	NOSE, MUFFLER			
7	ZH17238ZE7010	カラ-,エア-クリーナ-	2	COLLAR, AIR CLEANER			
8	ZH17239ZE1000	カラ-B,エア-クリーナ-	1	COLLAR B, AIR CLEANER			
9	ZH17410Z4M010	エルボ-COMP.,エア-クリーナ-	1	ELBOW, AIR CLEANER			
10	ZH90325044000	ナツト,ツ-ルボ-ツクスセツテイソグ	1	NUT, TOOL BOX SETTING			
11	ZH9405006000	ナツト,フランジ 6MM	2	NUT, FLANGE (6MM)			
12	ZH957010602000	ボ-ルト,フランジ 6X20	1	BOLT, FLANGE (6X20)			
14	ZH90300Z4M800	ナツト,エア-クリーナ-	1	NUT, AIR CLEANER			

E-16-3 マフラー MUFFLER

GX120UT3
E-16-3 マフラー (4)

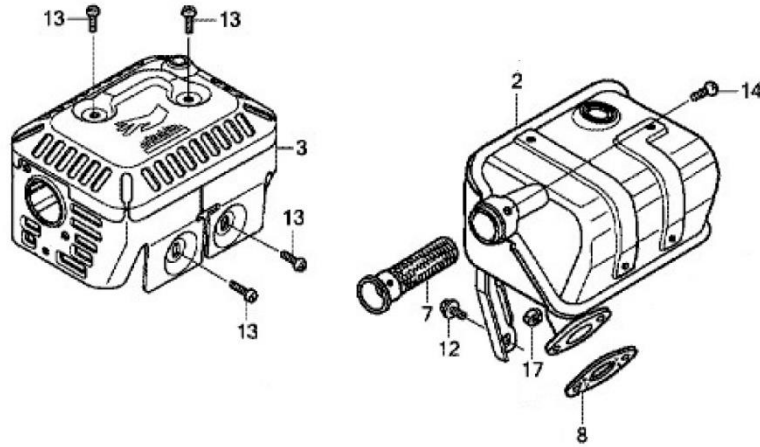

FR.
Z4H0E1603

見出	部品番号	部品名称	個数	型 寸	互 換 性	適 用 号 機	備 考
NO.	PART NO.	PART NAME	Q'ty	DESCRIPTION	R/P	FROM ~ UP TO SERIAL NO	REMARKS
2	ZH18310Z4MV51	マフラー-COMP.	1	MUFFLER			
3	ZH18320Z4M000	プロテクター-COMP.,マフラー	1	PROTECTOR, MUFFLER			
7	ZH18355ZE1000	アレスター,スパーク	1	ARRESTER, SPARK			
8	ZH18381Z0T801	ガスケット,マフラー	1	GASKET, MUFFLER			
12	ZH90016ZE1000	ボルト,フランジ 6X13	1	BOLT, FLANGE (6X13)			
13	ZH90050ZE1000	スクリュー,タッピング 5X8	4	SCREW, TAPPING (5X8)			
14	ZH90055ZE1000	スクリュー,タッピング 4X6	1	SCREW, TAPPING (4X6)			
17	ZH94001080000S	ナット,6カク 8MM	2	NUT, HEX. (8MM)			

E-17-2 フューエルタンク FUEL TANK

GX120UT3
E-17-2 フューエルタンク (3)

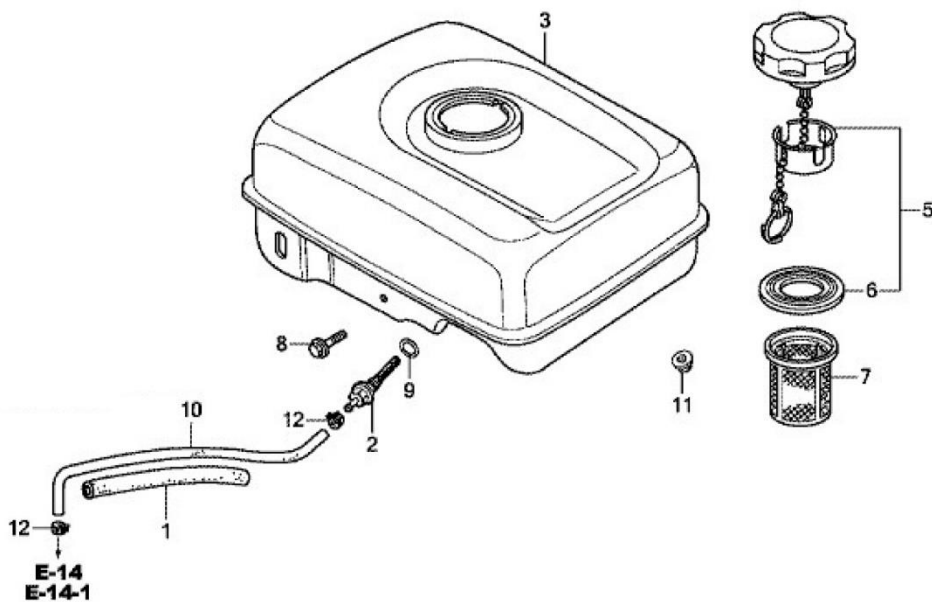

見出 NO.	部品番号 PART NO.	部品名称 PART NAME	個数 Q'ty	型 寸 DESCRIPTION	互 換 性 R/P	適用号機 FROM ~ UP TO SERIAL NO	備 考 REMARKS
1	ZH16854ZH8000	ラバー, サポーター	1	RUBBER, SUPPORTER			
2	ZH16955ZE1010	ジョイント, フューエルタンク	1	JOINT, FUEL TANK			
3	ZH17510Z4H000	タンクCOMP., フューエル	1	TANK, FUEL			
5	ZH17620Z4H900	キャップCOMP., フューエルファイラー	1	CAP, FUEL FILLER			
6	ZH17631Z0T801	パッキン, フューエルファイラーキャップ	1	GASKET, FUEL FILLER CAP			
7	ZH17672Z4H000	フィルター, フューエル	1	FILTER, FUEL			
8	ZH90004ZH7003	ボルト, フランジ 6X29	1	BOLT, FLANGE (6X29)			
9	ZH91353671004	Oリング 14MM	1	O-RING (13.5X1.5)			
10	ZH91424Z4F802	チューブ, フューエル 4.5X140	1	TUBE, FUEL			
11	ZH9405006000	ナット, フランジ 6MM	2	NUT, FLANGE (6MM)			
12	ZH950024080008	クランプ, チューブ (D8)	2	CLAMP, TUBE			

E-19 フライホイール FLYWHEEL

GX120UT3
E-19 フライホイール

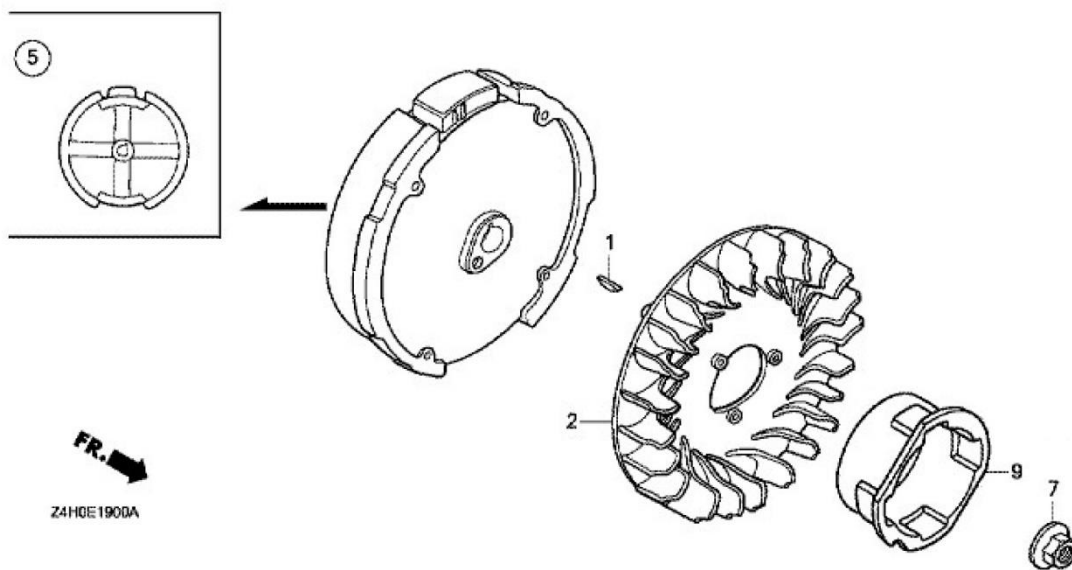

見出	部品番号	部品名称		個数	型 寸	互	適用号機	備 考
NO.	PART NO.	PART NAME		Q'ty	DESCRIPTION	換	FROM ~ UP TO SERIAL NO	REMARKS
1	ZH13331Z8B900	キー、スペシャルウツドラフ 25X18	KEY,(25X18)	1		性		
2	ZH19511ZE0000	ファン、クーリング	FAN, COOLING	1				
5	ZH31110Z4H000	フライホイールCOMP.	FLYWHEEL	1				
7	ZH90201Z0T800	ナット、スペシャル 14MM	NUT, SPECIAL (14MM)	1				
9	ZH28451Z4H003	プーリー、スターター	PULLEY, STARTER	1				

GX120UT3
E-20 イグニッションコイル

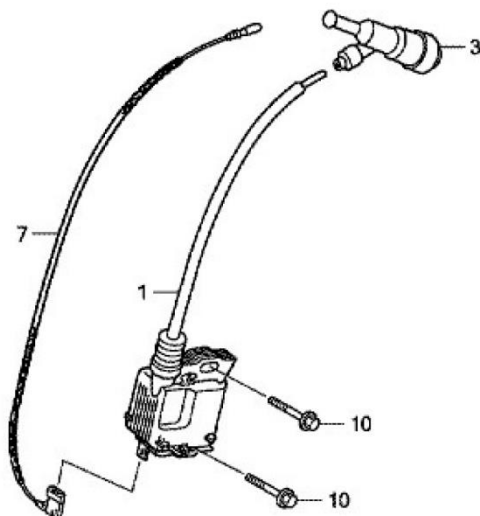

見出	部品番号	部品名称	個数	型 寸	互 換 性	適 用 号 機	備 考
NO.	PART NO.	PART NAME	Q'ty	DESCRIPTION	R/P	FROM ~ UP TO SERIAL NO.	REMARKS
1	ZH30500Z0T003	コイルASSY.,イグニッション	1	COIL ASSY., IGNITION			
3	ZH30700Z0T821	キャップASSY.,ノイズサプレッサー	1	CAP ASSY., NOISE SUPPRESSOR			
7	ZH32195Z0T003	コード,ストップスイッチ(370MM)	1	WIRE, STOP SWITCH (370MM)			
10	ZH90121952000	ボルト,フランジ 6X25	2	BOLT, FLANGE (6X25)			

E-22 コントロール CONTROL

GX120UT3
E-22 コントロール (1)

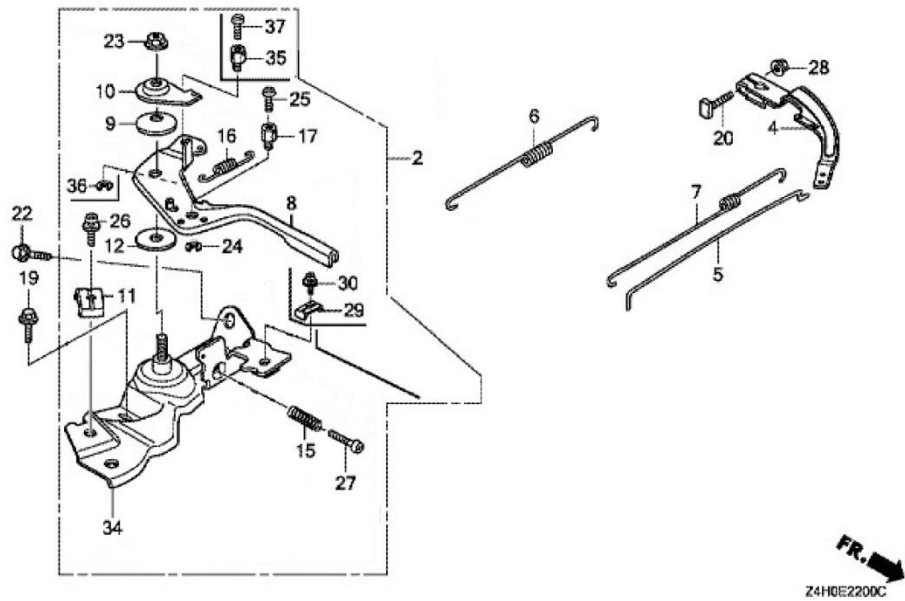

見出	部品番号	部品名称		個数	型 寸	互換性	適用号機	備考
NO.	PART NO.	PART NAME		Q'ty	DESCRIPTION	R/P	FROM ~ UP TO SERIAL NO	REMARKS
2	ZH16500Z4HU51	コントロールASSY.	CONTROL ASSY.	1				
4	ZH16551Z4M000	アーム,ガバナー	ARM, GOVERNOR	1				
5	ZH16555ZE0000	ロッド,ガバナー	ROD, GOVERNOR	1				
6	ZH16561Z4H860	スプリング,ガバナー	SPRING, GOVERNOR	1				
7	ZH16562Z4H860	スプリング,スロットルリターン	SPRING, THROTTLE RETURN	1				
8	ZH16571Z4H010	レバー,コントロール	LEVER, CONTROL	1				
9	ZH16574ZE1000	スプリング,レバー	SPRING, LEVER	1				
10	ZH16575ZH8000	ワッシャー,コントロールレバー	WASHER, CONTROL LEVER	1				
11	ZH16576891000	ホルダー,ケーブル	HOLDER, CABLE	1				
12	ZH16578ZE1000	スペーサー,コントロールレバー	SPACER, CONTROL LEVER	1				
15	ZH16584883300	スプリング,コントロールアジャステイング	SPRING, CONTROL ADJUSTING	1				
16	ZH16592ZE1810	スプリング,ケーブルリターン	SPRING, CABLE RETURN	1				
17	ZH16594883010	ホルダー,ワイヤー	HOLDER, WIRE	1				
19	ZH90013883000	ボルト,フランジ 6X12	BOLT, FLANGE (6X12)	1				
20	ZH90015Z5T000	ボルト,ガバナーアーム	BOLT, GOVERNOR ARM	1				
22	ZH90022888010	ボルト,フランジ 6X20	BOLT, FLANGE (6X20)	1				
23	ZH90114SA0000	ナット,セルフロック 6MM	NUT, SELF-LOCK (6MM)	1				
24	ZH90605230000	サークリップ 5MM	CIRCLIP (5MM)	1				
25	ZH93500040060H	スクリュー,パン 4X60	SCREW, PAN (4X6)	1				
26	ZH93500050160A	スクリュー,パン 5X16	SCREW, PAN (5X16)	1				

E-22 コントロール CONTROL

GX120UT3
E-22 コントロール (1)

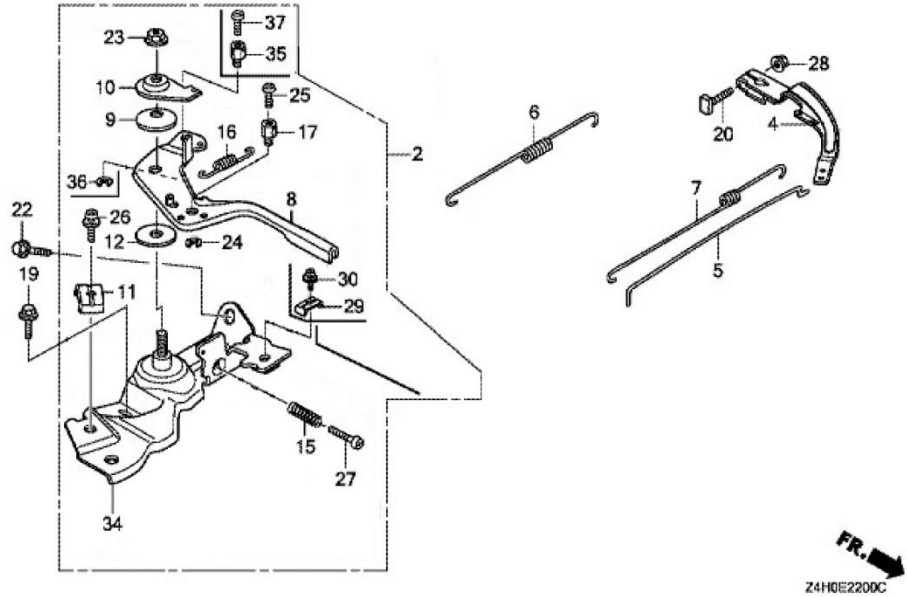

見出	部品番号	部品名称	個数	型 寸	互換性	適用号機	備考
NO.	PART NO.	PART NAME	Q'ty	DESCRIPTION	R/P	FROM ~ UP TO SERIAL NO	REMARKS
27	ZH93500050250H	スクリュー、パン 5X25	1				
28	ZH9405006000	ナット、フランジ 6MM	1				
29	ZH16576891000	ホルダー、ケーブル	1				
30	ZH93500050160A	スクリュー、パン 5X16	1				
34	ZH16580Z4H810	ベースCOMP.、コントロール	1				
35	ZH16594883010	ホルダー、ワイヤー	1				
36	ZH90605230000	サークリップ 5MM	1				
37	ZH93500040060H	スクリュー、パン 4X60	1				

E-28-40-1 ラベル LABEL

GX120UT3
E-28 ラベル

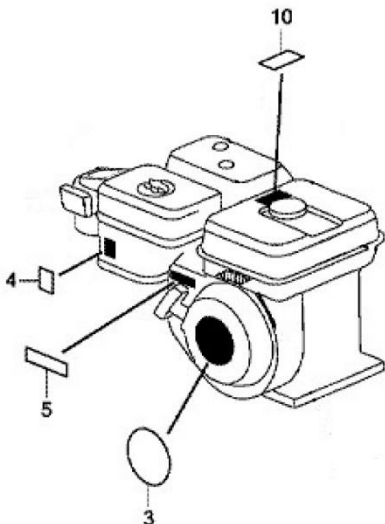

GX120UT3
E-40-1 同梱部品 (ラベル)

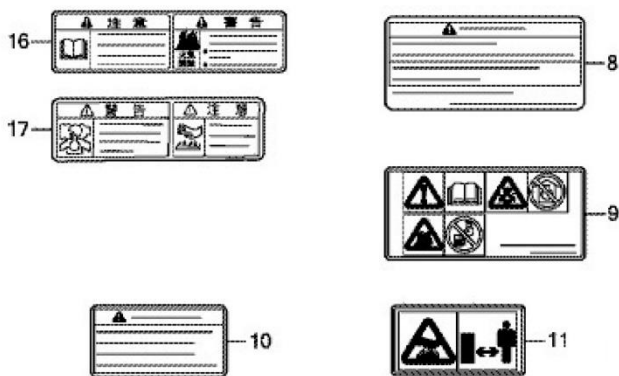

見出 NO.	部品番号 PART NO.	部品名称 PART NAME	個数 Q'ty	型 寸 DESCRIPTION	互換性 R/P	適用号機 FROM ~ UP TO SERIAL NO	備 考 REMARKS
28-3	ZH87521Z4H000	エンブレム (GX120)	1	EMBLEM (GX120)			
28-4	ZH87528Z4M000	マーク,チヨーク	1	MARK, CHOKE			
28-5	ZH87532ZH7000	マーク,スロットルインジケーション	1	MARK, THROTTLE INDICATION			
28-10	ZH87539Z4M000	マーク,エキゾーストコクション	1	MARK, EX. CAUTION			(ENGLISH)
40-1-8	ZH87516Z4H010	マーク,オペレーターコクション	1	MARK, OPERATOR CAUTION			(MADE IN THAI)(ENGLISH)
40-1-8	ZH87516Z4H801	マーク,オペレーターコクション	1	MARK, OPERATOR CAUTION			(MADE IN THAI)(FRENCH)
40-1-9	ZH87519Z4H000	マーク,オペレーターコクション(ピク)	1	MARK, OPERATOR CAUTION			(PICTOGRAPH)
40-1-10	ZH87539Z4M810	マーク,エキゾーストコクション	1	MARK, EX. CAUTION			(FRENCH)
40-1-11	ZH87539Z4M800	マーク,エキゾーストコクション	1	MARK, EX. CAUTION			(PICTOGRAPH)
40-1-16	ZH87520ZH8000	マークA,コンビネーション(ニホン)	1	MARK A, COMBINATION			
40-1-17	ZH87526ZH8000	マークB,コンビネーション(ニホン)	1	MARK B, COMBINATION			

GX120UT3
E-29 ツール

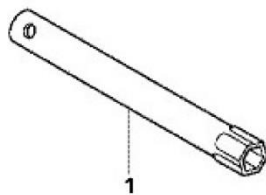

GX120UT3
E-40 同梱部品 (マフラー)

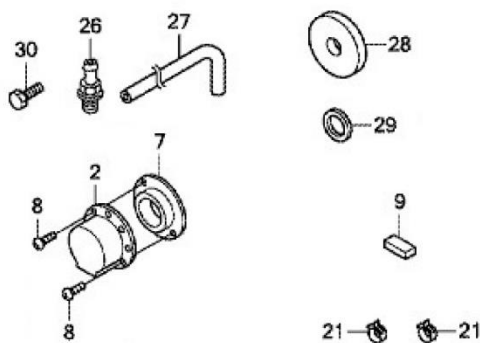

見出 NO.	部品番号 PART NO.	部品名称 PART NAME	個数 Q'ty	型 寸 DESCRIPTION	互 換 性 R/P	適 用 号 機 FROM ~ UP TO SERIAL NO	備 考 REMARKS
29-1	ZH89216Z0T800	レンチ,スパークプラグ	1	WRENCH, SPARK PLUG			
40-2	ZH18340ZE1010	ディフレクター-COMP.	1	DEFLECTOR			
40-7	ZH18522ZE1000	ガイド,マフラー	1	GUIDE, MUFFLER			
40-8	ZH90002Z0T800	スクリー,タッピング 4X8	2	SCREW, TAPPING (4X8)			
40-9	ZH90741883810	キー 5X5X33	1	KEY (5X5X33)			
40-21	ZH95002412000	クランプ,チューブ	2	CLAMP, TUBE			
40-26	ZH15550ZK8P90	ジョイント,ドレン	2	JOINT, DRAIN			
40-27	ZH15552ZB9000	チューブ,ドレン	1	TUBE, DRAIN			
40-28	ZH90473842000	ワッシャー 8MM	1	WASHER (8MM)			
40-29	ZH90601ZE1000	ワッシャー,ドレンプラグ 10.2MM	3	WASHER, DRAIN(10.2MM)			
40-30	ZH92101080250A	ボルト,6カク 8X25	1	BOLT, HEX. (8X25)			