

見出	部品番号	部品名称		個数	型寸	備考
No	Part' No	Part' Name		Q'ty	Description	Remarks
1	35134001000	ニダイ	WAGON	1		
2	35134015010	ニダイメタル	SUPPORT	2		
3	A1140112080	ボルト	BOLT	2	M12×80	
4	35134021000	ピン	PIN	2		
5	08300100180	Oリング	O-RING	4	P-18	
6	03500151222	PW	WASHER	2	12×22×2.3	
7	H3000106001	Sナット	NUT	2	M6	
8	H1140108020	セムスB	BOLT	4	M8×20	
9	35134101000	ホジョフレーム	FRAME	1		
10	35134111000	ノブボルト	BOLT	6		
11	A3010110003	ナット	NUT	6	M10 3種	
12	35134115000	レバー	LEVER	6		
13	35134116000	スプリング	SPRING	3	#159	
14	05620106016	ヒラアタマピン	PIN clevis	6	φ6×16	
15	03500140618	PW	WASHER	6	6×18×1.6	
16	05200120015	ワリピン	PIN split	6	2.0×15	
17	35134117000	スプリング	SPRING	3	#160	
18	35134121000	ニワクマエ	ROD	1		
19	35134201000	サイドフレーム	FLAME side	2		
20	35134221000	ニワクヨコ	ROD	2		
21	35134301000	ウシロドア	DOOR	1		
22	H1140108016	セムスB	BOLT	4	M8×16	
23	35136001000	レバーアッシ	LEVER assy	1	E112105	
24	35136002000	ワイヤー	WIRE	1	WG053183	
25	05620106016	ヒラアタマピン	PIN clevis	1	φ6×16	

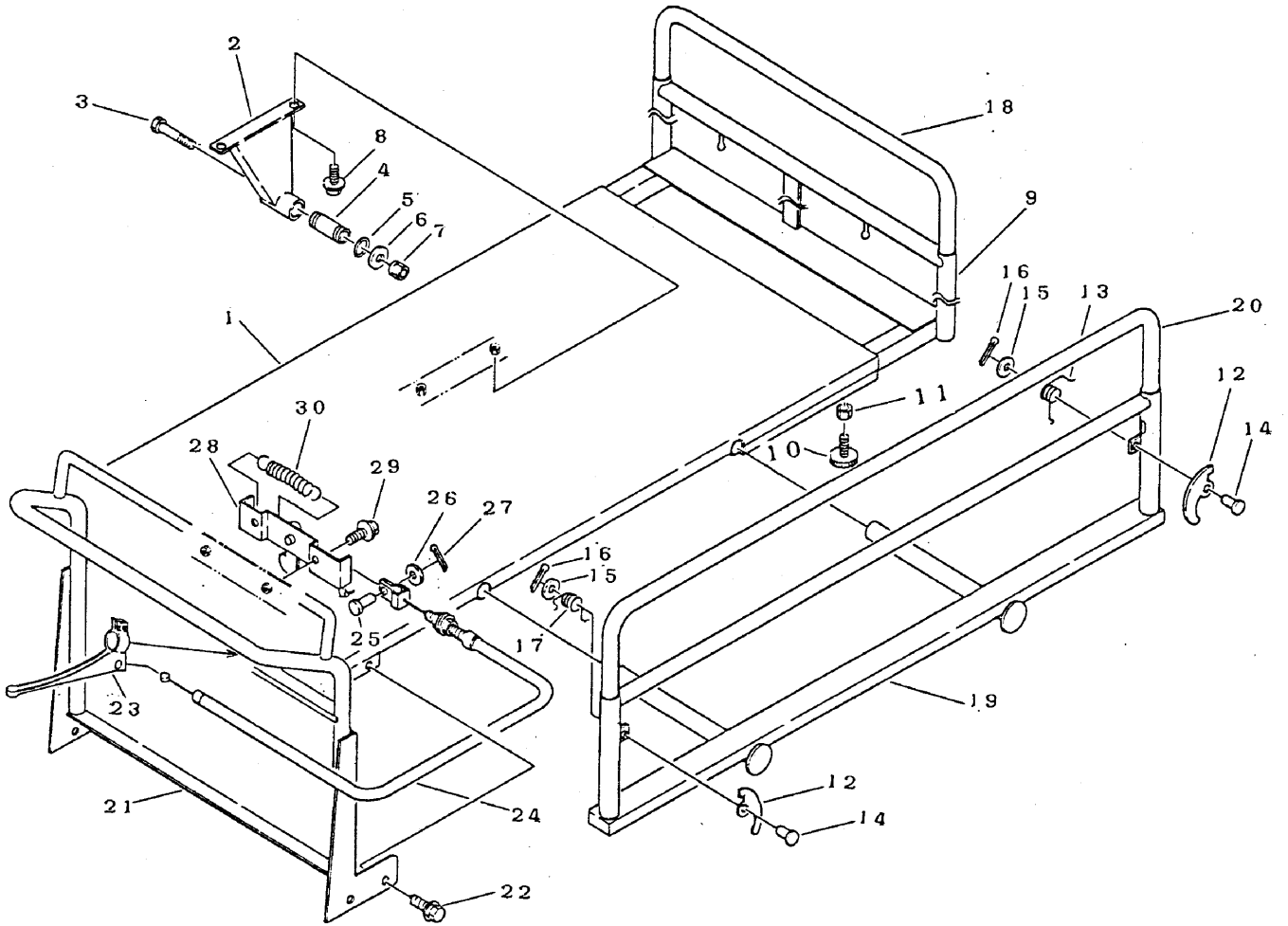

見出	部品番号	部品名称		個数	型寸	備考
No	Part' No	Part' Name		Q'ty	Description	Remarks
26	03500130613	PW	WASHER	1	6×13×1.0	
27	05200120015	フリピン	PIN split	1	2.0×15	
28	35136005011	ロックカナグ	SUPPORT	1		
29	H1740108016	セムスC	BOLT	2	M8×16	
30	36173227000	スプリング	SPRING	1	#30	