

3557 9902 ワゴンセット (可倒式サイドフレーム) WAGON SET

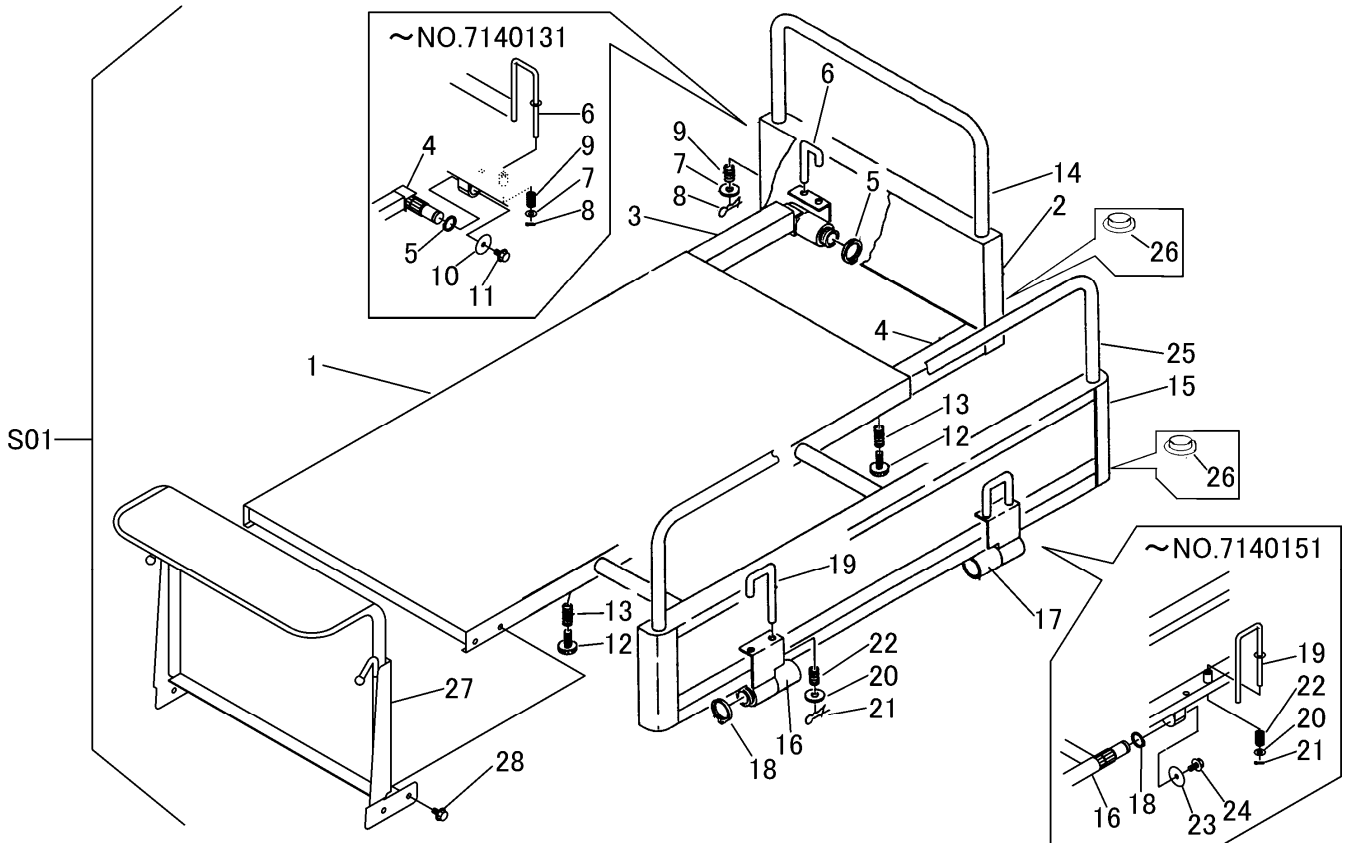

見出 NO.	部品番号 PART NO.	部品名称	PART NAME	個数 Q'ty	型 寸 DESCRIPTION	適用号機 FROM ~ UP TO SERIAL NO.	備 考 REMARKS
S01	3557 9902 000	ワゴンセット	WAGON set	1			
1	3549 4101 000	ニダフレーム	FRAME	1			
2	3533 4501 000	ホジョフレーム	FRAME	1		NO.7140132~	Cリング式
2	3549 4201 000	ゲート	GATE	1		~NO.7140131	スプライン式
3	3533 4515 000	ブラケットL	BRACKET	1		NO.7140132~	Cリング式
3	3549 4228 000	ブラケット	BRACKET	1		~NO.7140131	スプライン式
4	3533 4521 000	ブラケットR	BRACKET	1		NO.7140132~	Cリング式
4	3557 8011 000	ブラケット	BRACKET	1	スプライン	~NO.7140131	スプライン式
5	0740 0003 500	Cリング	RING	2	S35	NO.7140132~	Cリング式
5	0740 0002 500	Cリング	RING,SNAP	1	S25	~NO.7140131	スプライン式
6	3209 4152 000	ストッパ	STOPPER	2		NO.7140132~	Cリング式
6	3557 8015 000	ストッパ	STOPPER	1		~NO.7140131	スプライン式
7	0350 0140 818	PW	WASHER,PLAIN	2	8×18×1.6	NO.7140132~	Cリング式
7	0350 0140 818	PW	WASHER	1	8×18×1.6	~NO.7140131	スプライン式
8	0523 0108 000	スナップピン	PIN,SNAP	2	φ8用	NO.7140132~	Cリング式
8	0520 0125 016	ワリピン	PIN	1	2.5×16	~NO.7140131	スプライン式
9	5301 3204 100	スプリング	SPRING	2	#39	NO.7140132~	Cリング式
9	5301 3204 100	スプリング	SPRING	1		~NO.7140131	スプライン式
10	7306 4325 000	ワッシャ	WASHER	1		~NO.7140131	スプライン式
11	K700 0106 014	Fボルト	BOLT	1	M6×14(7T)	~NO.7140131	スプライン式
12	3513 4111 000	フボルト	BOLT	6			
13	3513 4112 000	スプリング	SPRING	6	#169		
14	3533 4212 000	ニワクマエ	ROD	1			
15	3533 4601 000	サイドフレーム	SIDE FRAME	2		NO.7140152~	スプライン式
15	3549 4301 001	サイドゲート	SIDE GATE	2		~NO.7140151	Cリング式

注記1) NO.2~NO.11 は、セット交換にて新旧部品の互換性があります。

注記2) NO.15~NO.24 は、セット交換にて新旧部品の互換性があります。

