

## 給油・給水一覧表

項目	補給（交換）時期	推奨品	容量
燃料	随時	自動車用無鉛ガソリン	20ℓ
エンジンオイル	補給 毎日点検し不足時に補給 交換 初回：20時間 2回目以降：100時間毎	ガソリンエンジンオイル API 分類 SE 級以上 SAE 分類 10W-30	1.5ℓ 1.7ℓ*1
トランスミッションオイル	交換 初回：50時間 2回目以降：100時間毎	ギヤオイル API 分類 GL4 または 5 SAE 分類 #80	2.0ℓ
油圧作動油	交換 初回：50時間 2回目以降：500時間毎	高粘度指数油圧作動油 ISO VG46	23ℓ
バッテリー液	補給 50時間毎に点検し不足時に補給	蒸留水	-

\*1 オイルフィルタカートリッジ交換時

## 給脂・注油一覧表

項目	補給（交換）時期	推奨品	容量
給脂箇所	半年毎	シャーシグリース	-
注油箇所	半年毎	ギヤオイル API 分類 GL4 または 5 SAE 分類 #80	-

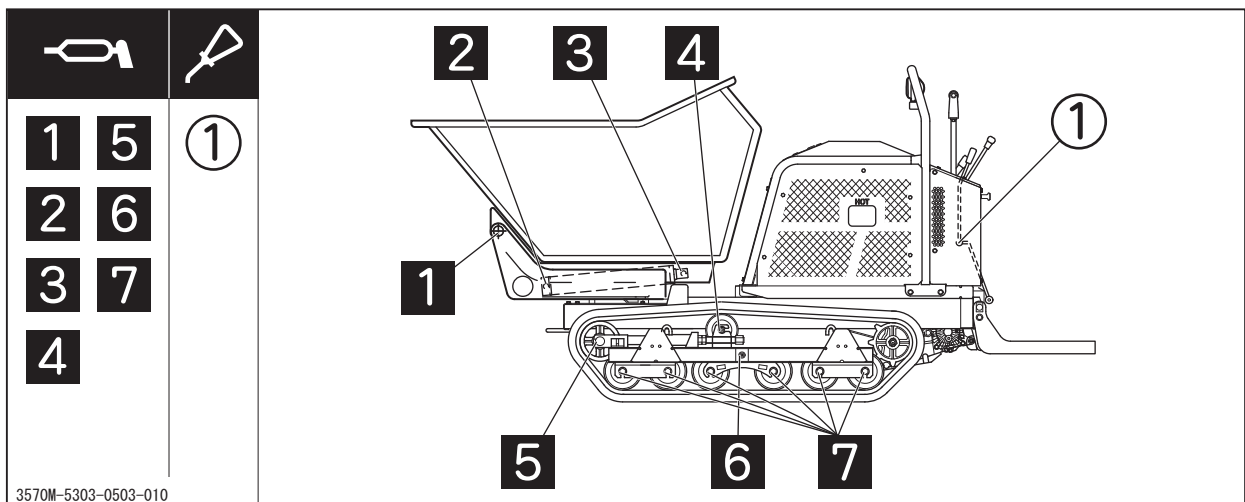

### アドバイス

- ・手動式のグリースポンプを使用の場合は5～6回突いてください。途中でポンプハンドルが重くなったら、直ちに給脂を中止してください。
- ・エア式のグリースポンプを使用の場合は2～3秒で十分です。

## 転輪

1. キャップナットを取り外します。
  2. 車軸の穴に標準のグリースニップルを取り付けます。
  3. グリースニップルにグリースポンプを接続します。
  4. グリースを注入します。
  5. グリースポンプを外し、グリースニップルを取り外します。
  6. キャップナットを取り付けます。
- 以上の手順をすべての転輪に行います。

## アドバイス

---

- ・ 使用グリースニップル：6mmストレート