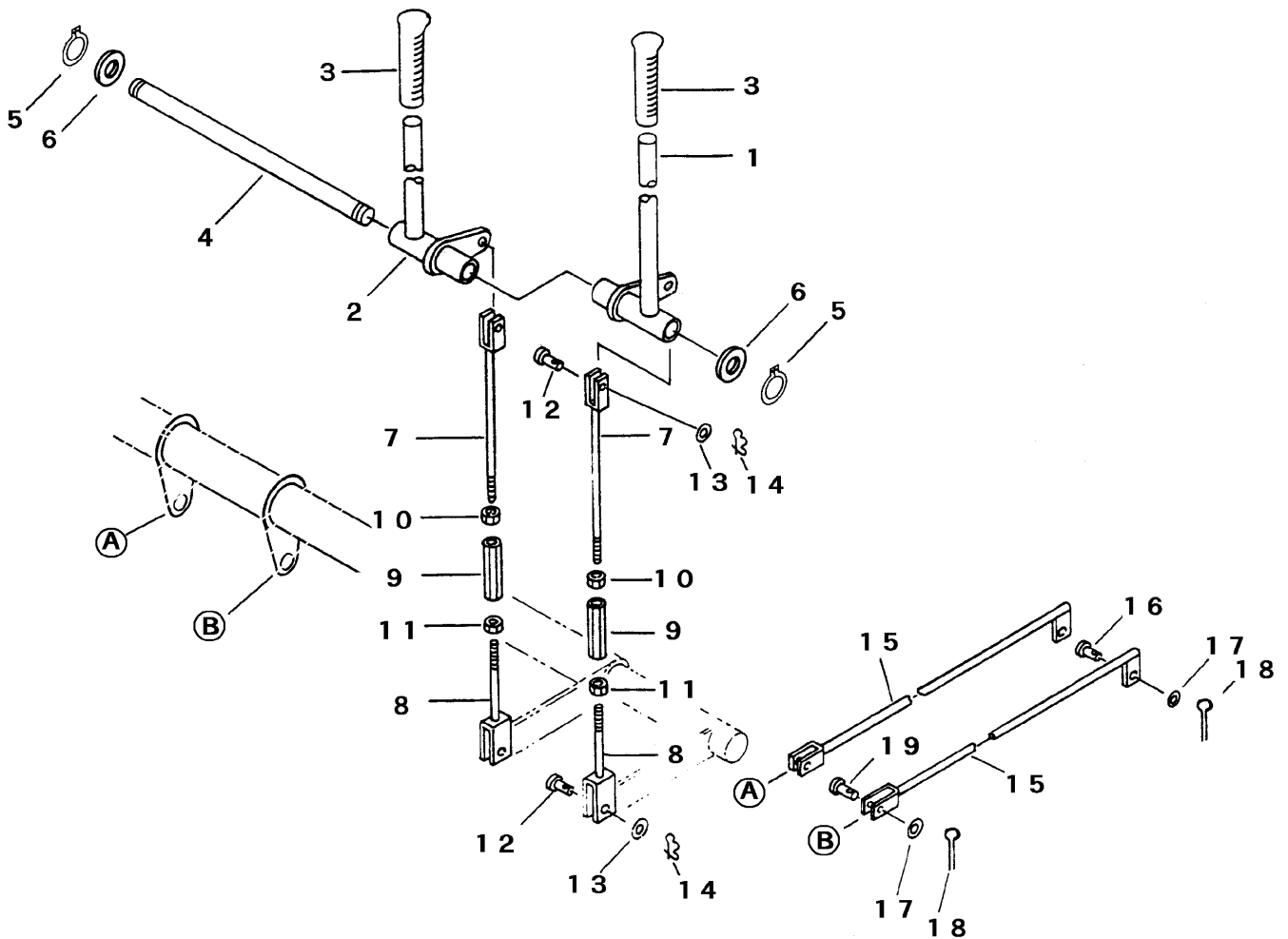

FIG 16 サイドクラッチ SIDE CLUTCH



見出 NO.	部品番号 PART NO.	部品名称 PART NAME	個数 Q'ty	型 寸 DESCRIPTION	適用号機 FROM ~ UP TO SERIAL NO.	備 考 REMARKS
1	3642 3001 001	サイドクラッチレバー LEVER	1			
2	3642 3005 001	サイドクラッチレバー LEVER	1			
3	0692 0015 350	グリップ GRIP	2			
4	3635 3009 000	ピン PIN	1			
5	0740 0001 600	リング RING	2	S16		
6	0350 0161 630	PW WASHER	2	16×30×3.2		
7	3527 3152 000	ロッド ROD	2			
8	3642 3014 000	ロッド ROD	2			
9	3208 3410 000	ターンバックル BUCKLE	2	M8×50		
10	A301 0108 003	ナット NUT	2	M8 3種		
11	A301 2108 003	ナット NUT	2	M8L3種		
12	0562 0108 022	ヒラアタマピン PIN clevis	4	8×22		
13	0350 0140 818	PW WASHER	4	8×18×1.6		
14	0523 0108 000	スナップピン SNAP PIN	4	8用		
15	3642 3015 000	ロッド ROD	2			
16	0562 0108 025	ヒラアタマピン PIN clevis	2	8×25		
17	0350 0140 818	PW WASHER	4	8×18×1.6		
18	0520 0125 016	ワリピン PIN split	4	2.5×16		
19	0562 0108 022	ヒラアタマピン PIN clevis	2	8×22		

NO. 7,8,9,10,11 は、組立順序が表示とは異なる場合があります。