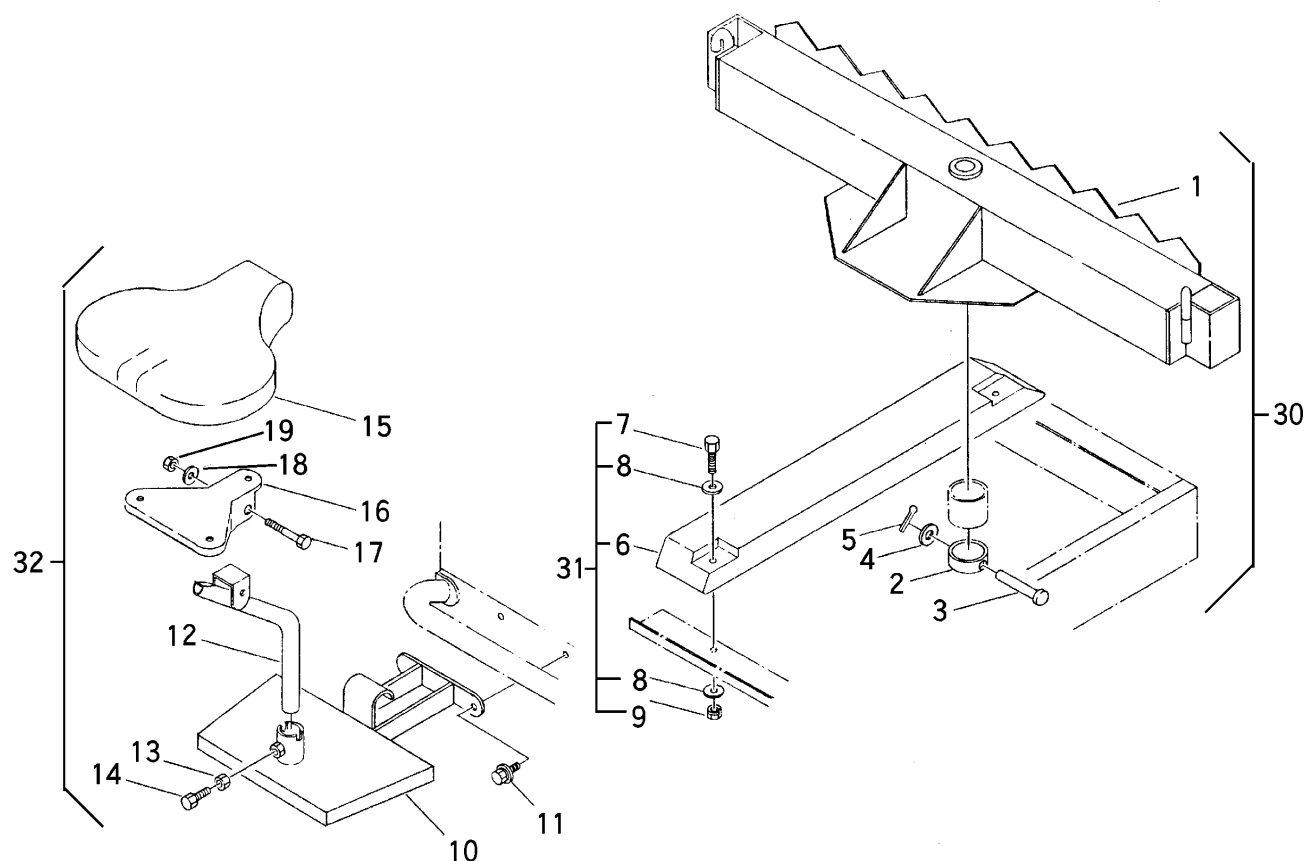

FIG 17 ターンテーブル・バランスウエイト・ザセキ OPTION



見出 NO.	部品番号 PART NO.	部品名称 PART NAME	個数 Q'ty	型 寸 DESCRIPTION	適用号機 FROM ~ UP TO SERIAL NO.	備 考 REMARKS
1	3646 6001 000	ターンテーブル	1	TABLE		
2	3618 6015 000	パイプ	1	PIPE		
3	3618 6016 000	ピン	1	PIN		
4	0350 0151 226	PW	1	WASHER, PLAIN 12×26×2.3		
5	0520 0125 025	ワリピン	1	PIN, SPLIT 2.5×25		
6	3611 8001 000	バランスウエイト	1	WEIGHT 24kg		
7	A114 0112 060	ボルト	2	BOLT M12×60		
8	0350 0151 226	PW	4	WASHER, PLAIN 12×26×2.3		
9	H301 0112 001	Sナット	2	NUT M12		
10	3646 6601 000	ステップ	1	STEP		
11	H174 0110 025	セムスC	2	BOLT M10×25		
12	3642 3401 001	シートトリツケ	1	BRACKET		
13	A110 0110 025	ボルト	1	BOLT M10×25		
14	A301 0110 003	ナット	1	NUT M10 3種		
15	3642 3409 000	ザセキシート	1	SEAT UK-87-10		
16	3642 3414 000	ブラケット	1	BRACKET		
17	A114 0112 075	ボルト	1	BOLT M12×75		
18	0350 0151 226	PW	1	WASHER, PLAIN 12×26×2.3		
19	A351 0112 002	Uナット	1	U-NUT M12		
30	3646 600A 000	ターンテーブルクミタテ	1	EQUIPMENT	NO.1~NO.5を含む	
31	3646 620A 000	ウエイトクミタテ	1	EQUIPMENT	NO.6~NO.9を含む	
32	3646 660A 000	ザセキクミタテ	1	EQUIPMENT	NO.10~NO.19を含む	