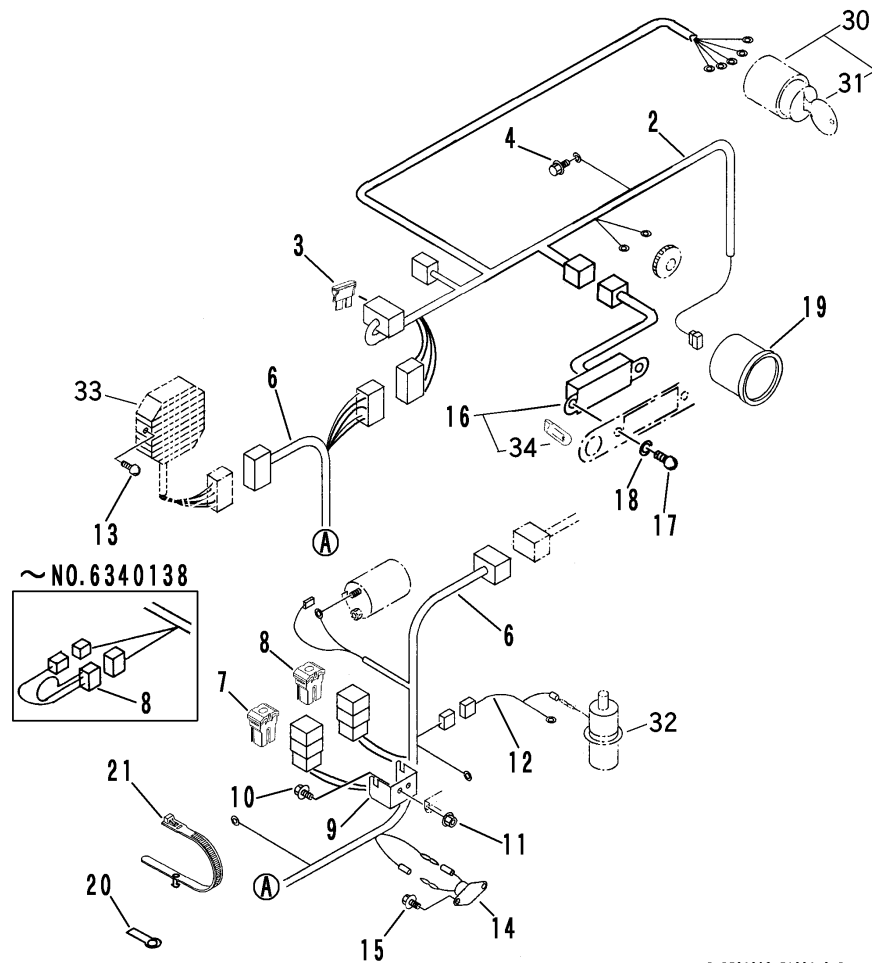

FIG 5 デンソウ (ソノ2) ELECTRIC EQUIPMENT (PART - 2)



P-BFG1303-F1G04-2-P

見出 NO.	部品番号 PART NO.	部品名称 PART NAME	個数 Q'ty	型 寸 DESCRIPTION	適 用 号 機 FROM ~ UP TO SERIAL NO.	備 考 REMARKS
1	3647 0806 000	ハーネス A S S Y	1		NO.6340139 ~	
2	3647 0807 000	ハーネス	1		NO.6340139 ~	
2	3635 0811 001	ワイヤーハーネス A	1		~ NO.6340138	
3	0980 1000 502	ヒューズ	1	5A	NO.6340139 ~	
4	K710 0108 016	F ボルト	1	M8 x 16	NO.6340139 ~	
5	3647 0808 000	ハーネス A S S Y	1		NO.6340139 ~	
6	3647 0808 100	ハーネス	1		NO.6340139 ~	
6	3635 0812 001	ワイヤーハーネス B	1		~ NO.6340138	
7	0980 1002 003	ヒューズ	1	20A	NO.6340139 ~	
8	0980 1005 003	ヒューズ	1	50A	NO.6340139 ~	
8	3635 0874 001	ヒューズプルリンク	1		~ NO.6340138	
9	3647 0808 500	プレート	1		NO.6340139 ~	
10	K700 0106 016	F ボルト	2	M6 x 16	NO.6340139 ~	
11	F300 0106 000	F ナット	2	M6	NO.6340139 ~	
12	3647 0808 900	ハーネス	1		NO.6340139 ~	
13	H242 0106 025	ナベセムス B	3	M6 x 25		
14	3634 0808 000	スイオンスイッチ	1	MM315731		
15	K700 0106 016	F ボルト	2	M6 x 16		
16	3635 0818 000	ケイホウモニター	1			
17	0432 1104 016	タッピンネジ	2	M4 x 16		
18	0350 0120 410	P W	2	4 x 10 x 0.8		
19	3647 0809 000	アワーメーター	1		NO.6340139 ~	
19	3635 0817 000	アワーメーター	1		~ NO.6340138	
20	0050 2110 083	クランプ	3			
21	5216 0053 000	レルフタイ	1			
30	K153 9363 610	キースイッチ A s s y	1			
31	K153 9363 700	キー	1			
32	K683 7151 211	フューエルポンプ	1			
33	K192 6764 602	レギュレーターコンブ	1			
34	0980 8120 348	バルブ	3	12V-3.4W		