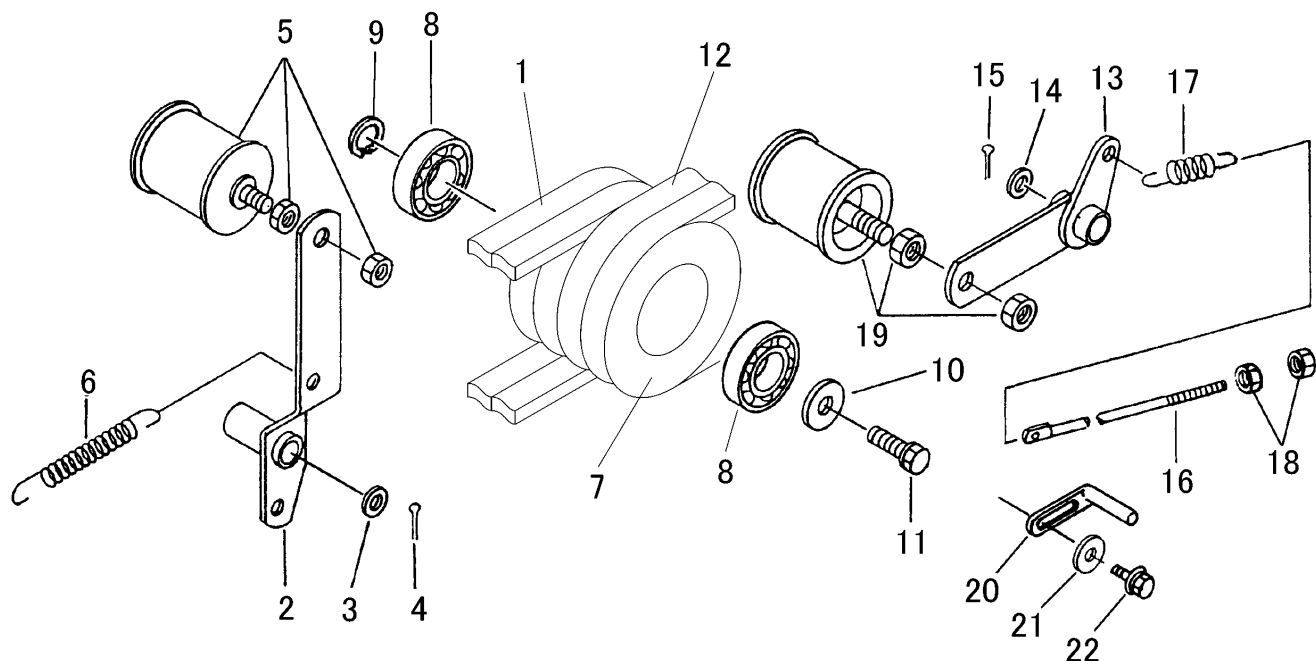

FIG 13 ドウリョクデンタツ POWER LINE



A	ロピン
B	クボタ
C	ミツビシ

見出 NO.	部品番号 PART NO.	部品名称 PART NAME	個数Q'ty			型 寸 DESCRIPTION	適用号機 FROM ~ UP TO SERIAL NO.	備 考 REMARKS
			A	B	C			
1	0852 1300 038	Vベルト		2		SB38		エンジン-チュウカン
1	0852 1300 039	Vベルト			2	SB39		エンジン-チュウカン
1	0852 1300 038	Vベルト			2	SB38	NO.6080428 ~	エンジン-チュウカン
1	0852 1300 037	Vベルト			2	SB37	~NO.6080427	エンジン-チュウカン
2	3642 2402 000	テンションアーム		1				
2	3642 2408 000	テンションアーム			1			
3	0350 0161 630	PW		1	1	16×30×3.2		
4	0520 0132 032	ワリピン		1	1	3.2×32		
5	3611 3211 000	テンションプーリ		1	1	ナット付き		
6	3205 2004 000	スプリング		1	1	#50		
7	3606 2006 000	チュウカンプーリ		1	1	150/115-52B4-0		
8	0750 0562 054	ベアリング		2	2	6205DDU		
9	0740 0002 500	Cリング		1	1	S25		
10	0350 0161 040	PW		1	1	10×40×3.2		
11	K710 0110 025	Fボルト		1	1	M10×25		
12	0852 0000 086	Vベルト		2	2	B86		チュウカン-ミッション
13	3642 2415 000	テンションアーム		1	1			
14	0350 0161 630	PW		1	1	16×30×3.2		
15	0520 0132 032	ワリピン		1	1	3.2×32		
16	3508 2008 000	ロッド		1	1	8×405		
17	3606 2016 000	スプリング		1	1	#42		
18	F301 0108 000	Fナット		2	2	M8		
19	3611 3211 000	テンションプーリ		1	1	ナット付き		
20	3205 0011 000	ベルトストッパー		1	1			
21	0350 0140 822	PW		1	1	8×22×2.3		
22	K710 0108 020	Fボルト		1	1	M8×20		