

クボタディーゼルエンジン

純正部品表 (OEM)

V2403-CR-E4B-CRCH-2

型 式 名	備 考
V2403-CR-E4B-CRCH-2	(株)筑水キャニコム BY510 搭載用

2020年9月初版

部品表番号 CODE No.
07909-E6190

Kubota

500000 クランクケース CRANKCASE

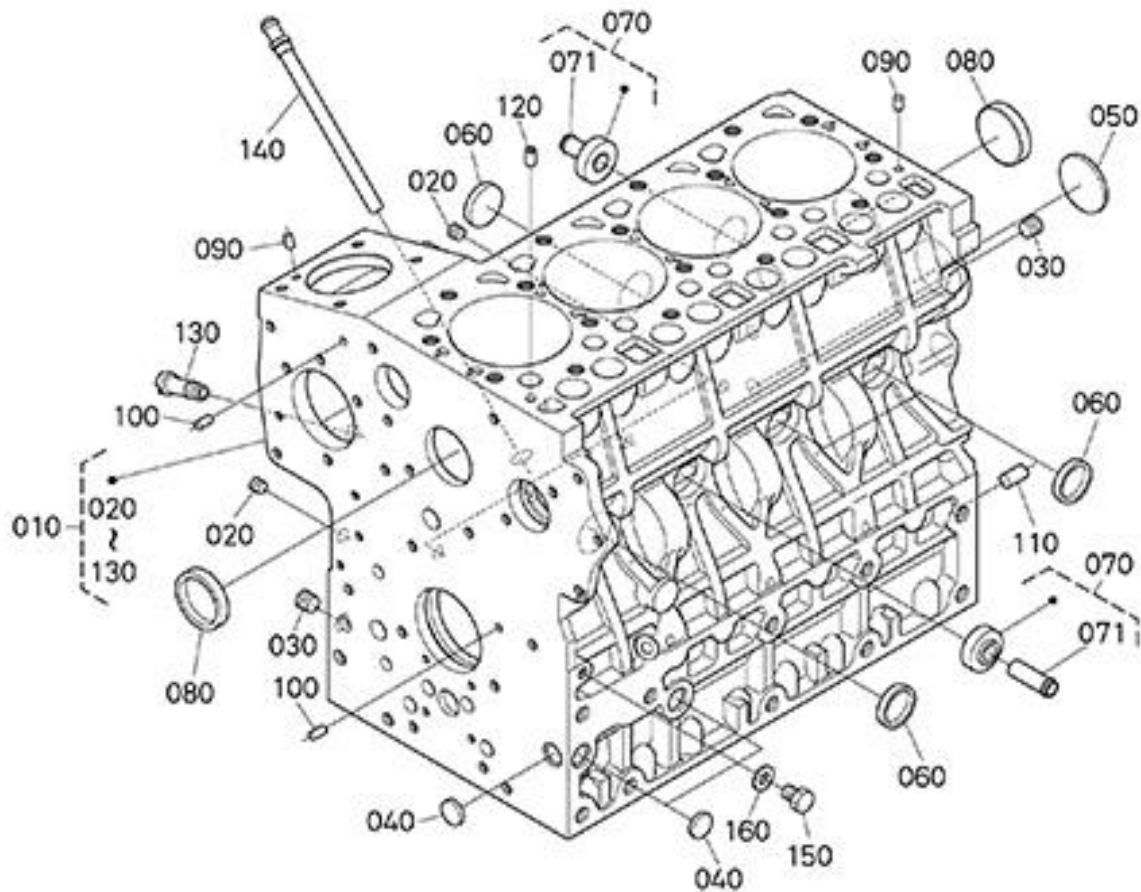

見出 NO.	部品番号 PART NO.	部品名称 PART NAME	個数 Q'ty	型 寸 DESCRIPTION	互 換 性 R/P	適 用 号 機 FROM ~ UP TO SERIAL NO	備 考 REMARKS
010	ZK1J89701010	クランクケース,コンプ	1	COMP.CRANKCASE			
020	ZK1552196020	プラグ(R1/8)	5	PLUG			
030	ZK1552196030	プラグ(R1/4)	2	PLUG			
040	ZK1739196160	バルチプラグ	3	PLUG,EXPANSION			
050	ZK1627196160	バルチプラグ	1	PLUG,EXPANSION			
060	ZK1522103380	ワングタプラグ	4	CAP,SEALING			
070	ZK1J86071010	パイプ,コンプ(ウオ-タ,EGR)	2	PIPE,COMP			
071	ZK1733173342	パイプ(ウオ-タリターン,1)	2	PIPE,WATER RETURN			
080	ZK1522103390	ワングタプラグ	2	CAP,SEALING			
090	ZK0501200609	ヘコウピン	2	PIN,STRAIGHT			
100	ZK0501200612	ヘコウピン	2	PIN,STRAIGHT			
110	ZK0501201018	ヘコウピン	1	PIN,STRAIGHT			
120	ZK1522133650	パイプピン	1	PIN,PIPE			
130	ZK1532173340	ウオ-タリターンパイプ 1	1	PIPE(WATER RETURN)			
140	ZK1J80105840	パイプ,コンプ(オイルリターン)	1	PIPE,COMP(OIL RETURN)			
150	ZK1G89633610	プラグ	1	PLUG			
160	ZK1502133660	ガスケット	1	GASKET			

502000 シリンダヘッド CYLINDER HEAD

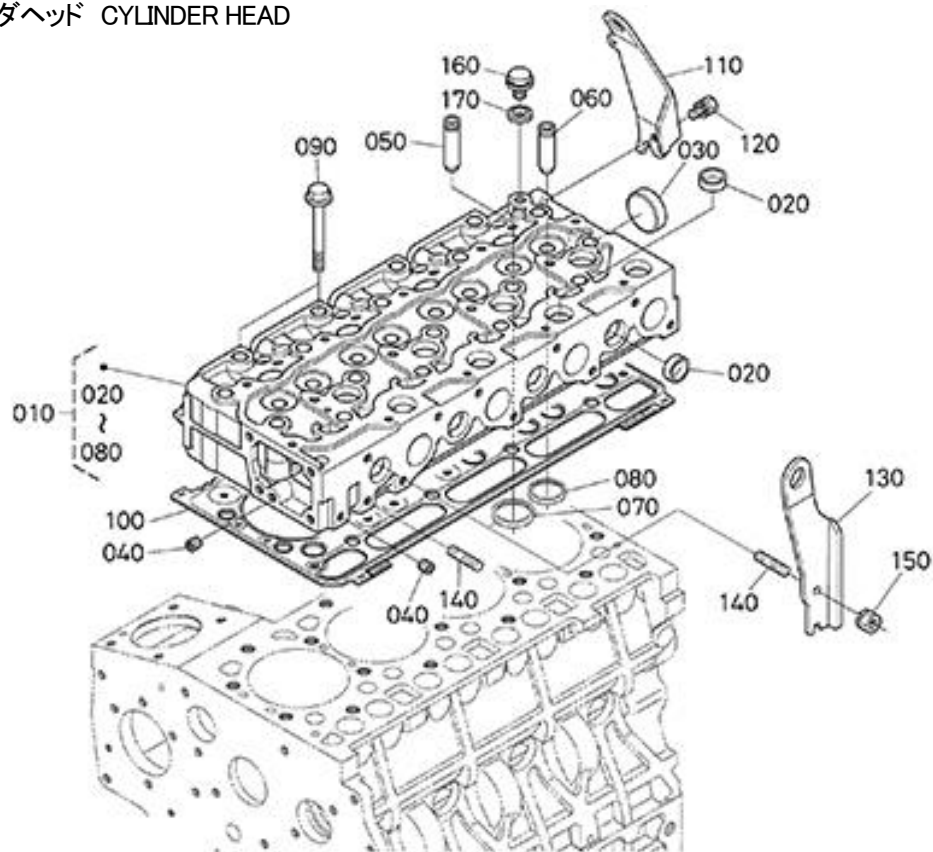

見出	部品番号	部品名称		個数	型 寸	互換性	適用号機	備 考
NO.	PART NO.	PART NAME		Q'ty	DESCRIPTION	R/P	FROM ~ UP TO SERIAL NO	REMARKS
010	ZK1J81003040	シリンダヘッド,コンプ	HEAD,CYLINDER,COMP	1				
020	ZK1522103370	ワンカッタプラグ	PLUG,CUP TYPE	12				
030	ZK1522103490	ワンカッタプラグ	CAP,SEALING	1				
040	ZK1526196010	プラグ(M8テーハ)	PLUG	2				
050	ZK1J82913580	バルブガイド(インレット)	GUIDE,VALVE,INLET	4				
060	ZK1J82913560	バルブガイド(エキゾースト)	GUIDE,EXHAUST VALVE	4				
070	ZK1J81213620	バルブシート(インレット)	SEAT,INLET VALVE	4				
080	ZK1J81213610	バルブシート(エキゾースト)	SEAT,EXHAUST VALVE	4				
090	ZK1901303450	ヘッド ホールト	BOLT,HEAD(CYLINDER)	18				
100	ZK1G79003602	ガスケット(シリンダヘッド115)	GASKET,CYL.HEAD	1	1.15m			
100	ZK1G79003312	ガスケット(シリンダヘッド120)	GASKET,CYL.HEAD	1	1.20m			
100	ZK1G79003612	ガスケット(シリンダヘッド125)	GASKET,CYL.HEAD	1	1.25m			
100	ZK1G79003622	ガスケット(シリンダヘッド130)	GASKET,CYL.HEAD	1	1.30m			
100	ZK1G79003632	ガスケット(シリンダヘッド135)	GASKET,CYL.HEAD	1	1.35m			
110	ZK1J80101750	フック(エンジン,リヤ)	HOOK(ENGINE,REAR)	1				
120	ZK0112350816	ホールト	BOLT,SEMS	1				
130	ZK1J80101740	フック(エンジン,フロント)	HOOK(ENGINE,FRONT)	1				
140	ZK1547191530	スタット	BOLT,STUD	2				
150	ZK1642992010	ナット(ハネサガネツキ)	NUT WITH LOCK WASHER	1				
160	ZK0631155010	プラグ	PLUG	1				
170	ZK0471701000	ゴムツキサガネ	WASHER,SEAL	1				

504000 ロッカアーム軸 ROCKER ARM SHAFT

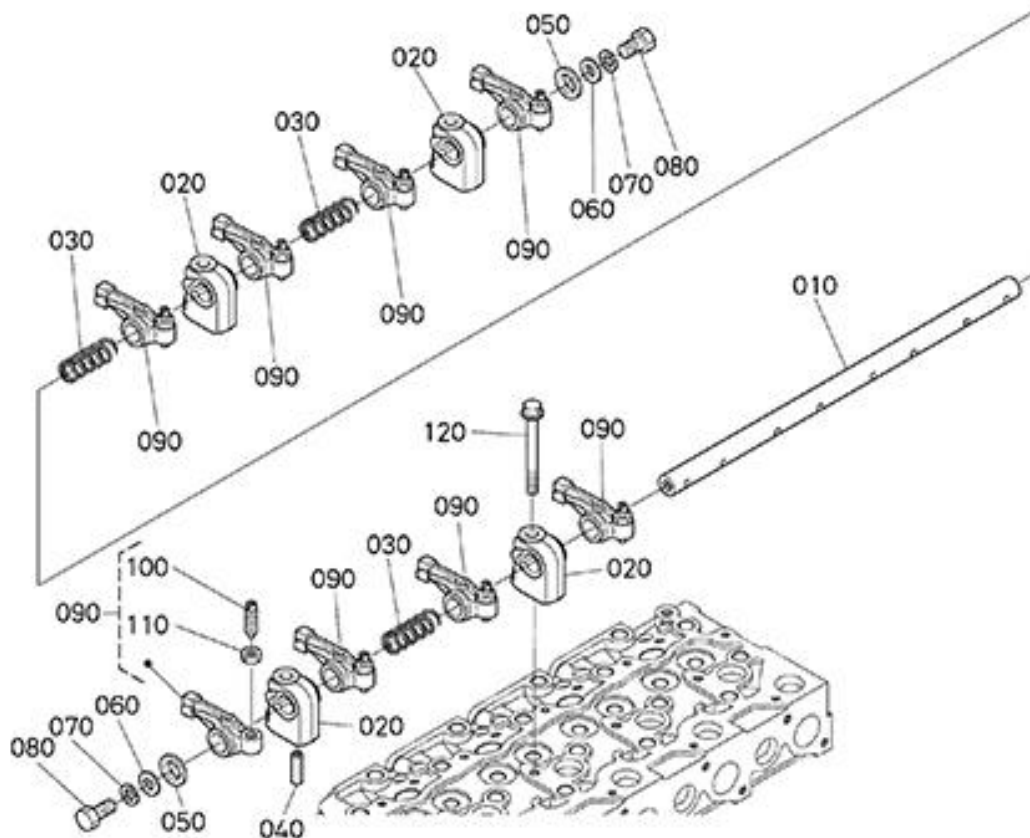

見出	部品番号	部品名称		個数	型 寸	互換性	適用号機	備 考
NO.	PART NO.	PART NAME		Q'ty	DESCRIPTION	R/P	FROM ~ UP TO SERIAL NO	REMARKS
010	ZK1A09114260	シャフト(ロッカアーム)	SHAFT(ROCKER ARM)	1				
020	ZK1522114353	ブラケット(ロッカアーム)	BRACKET,ROCKER ARM	4				
030	ZK1522114310	ロッカアーム スプリング	SPRING(ARM,ROCKER)	3				
040	ZK0541100528	スプリングピン	SPRING PIN	1				
050	ZK1522114430	ヒラザガネ	WASHER,R,ARM SHAFT	2				
060	ZK0401350080	ヒラザガネ	WASHER,PLAIN	2				
070	ZK0451250080	ハネザガネ	WASHER,SPRING LOCK	2				
080	ZK0115350812	ホルト	HEX.BOLT	2				
090	ZK1562114030	ロッカアーム アツシ	ARM,ROCKER,ASSY	8				
100	ZK1G89614230	ネジ(チヨウセイ)	SCREW	8				
110	ZK1502114240	ナツト	NUT	8				
120	ZK0175450855	フランジホルト	BOLT,FLANGE	4				

505000 ヘッドカバー HEAD COVER

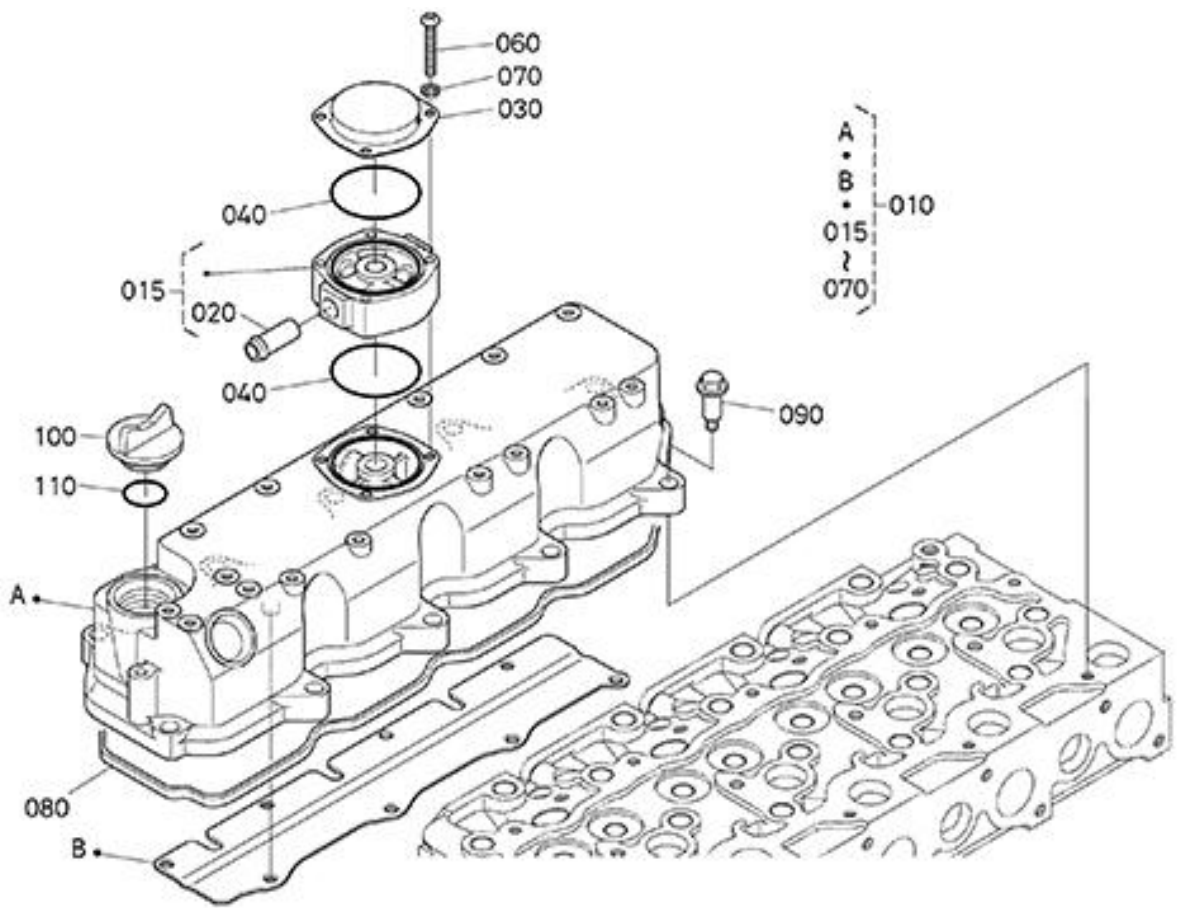

見出	部品番号	部品名称		個数	型 寸	互換性	適用号機	備 考
NO.	PART NO.		PART NAME	Q'ty	DESCRIPTION	R/P	FROM ~ UP TO SERIAL NO	REMARKS
010	ZK1J80114502	ヘッドカバー、アツシ	COVER,HEAD,ASSY	1				
015	ZK1J80214680	スペース、コンプ(ブレサ)	SPACER,COMP(BREATHER)	1				
020	ZK1733173342	パイプ(ウォータータン、1)	PIPE,WATER RETURN	1				
030	ZK1G74205120	カバー(ブレサ)	COVER,BREATHER	1				
040	ZK1G92405430	リング(ブレサ)	O-RING	2				
060	ZK0305450535	ナベコネシ	SCREW,PAN HEAD(PHILLIPS)	4				
070	ZK0451250050	ハネサガネ	WASHER,SPRING LOCK	4				
080	ZK1G91114523	ガスケット(ヘッドカバー)	GASKET,HEAD COVER	1				
090	ZK1G91191022	ボルト	BOLT	10				
100	ZK1585233140	キュウユ プラグ	PLUG,OIL FILLER	1				
110	ZK0481750300	リング	O RING	1				

508000 ギヤケース GEAR CASE

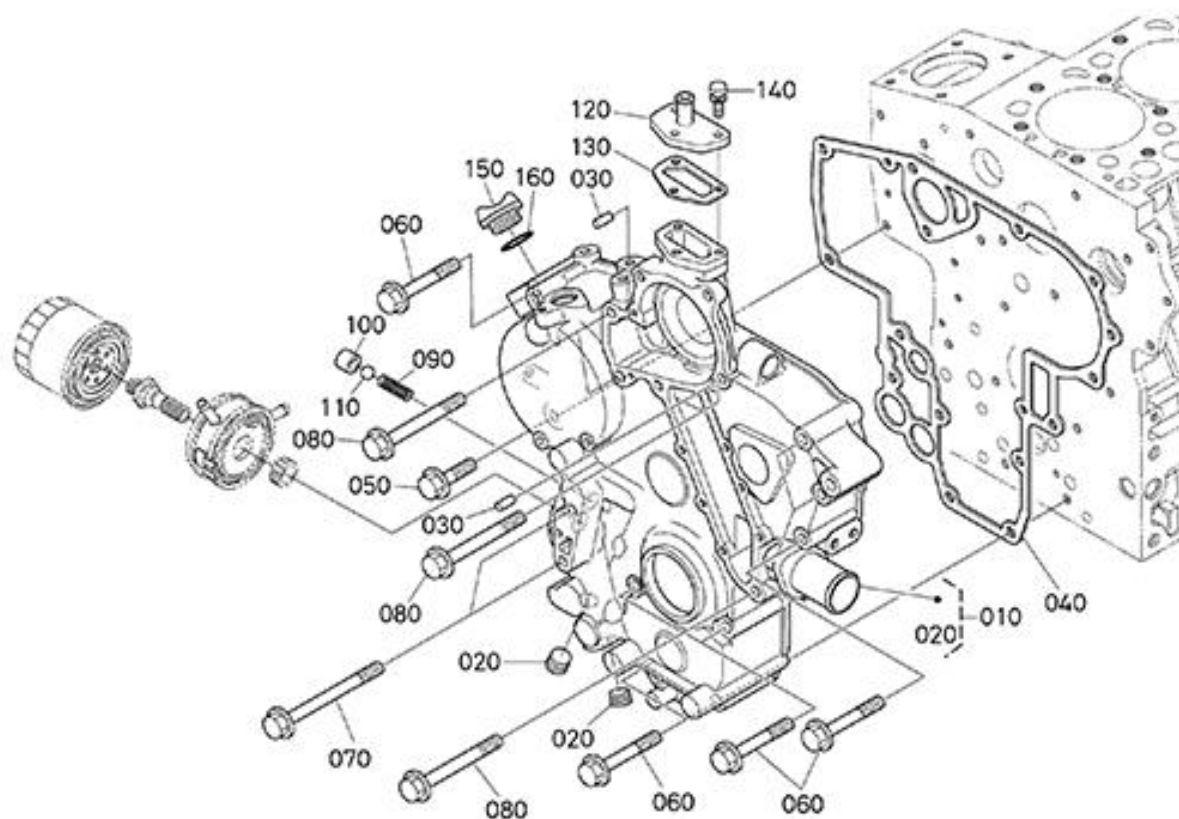

見出	部品番号	部品名称		個数	型 寸	互換性	適用号機	備 考
NO.	PART NO.	PART NAME		Q'ty	DESCRIPTION	R/P	FROM ~ UP TO SERIAL NO	REMARKS
010	ZK1J80104022	ギヤケース,コンプ	CASE,GEAR,COMP	1				
020	ZK1624196020	プラグ	PLUG	2				
030	ZK0501200612	ヘコウピン	PIN, STRAIGHT	2				
040	ZK1J80104130	ガスケット(ギヤケース)	GASKET(GEAR CASE)	1				
050	ZK0175450830	フランジボルト	BOLT,FLANGE	1				
060	ZK1A02191030	フランジボルト(M8X68)	BOLT,SEMS	8				
070	ZK1G84191010	フランジボルト(M8X108)	BOLT,SEMS	2				
080	ZK0175450885	フランジボルト	BOLT,FLANGE	4				
090	ZK1524136950	スプリング	SPRING	1				
100	ZK1552136930	バルブシート	SEAT,VALVE	1				
110	ZK0771503213	ボール	BALL	1				
120	ZK1552173320	ウォーターターンフランジ	FLANGE,WATER RETURN	1				
130	ZK1A02173332	ガスケット(リターンフランジ)	GASKET(RETURN FLANGE)	1				
140	ZK0102350620	ボルト	BOLT,SEMS	3				
150	ZK1585233140	キューブプラグ	PLUG,OIL FILLER	1				
160	ZK0481750300	リング	O RING	1				

510500 メインベアリングケース MAIN BEARING CASE

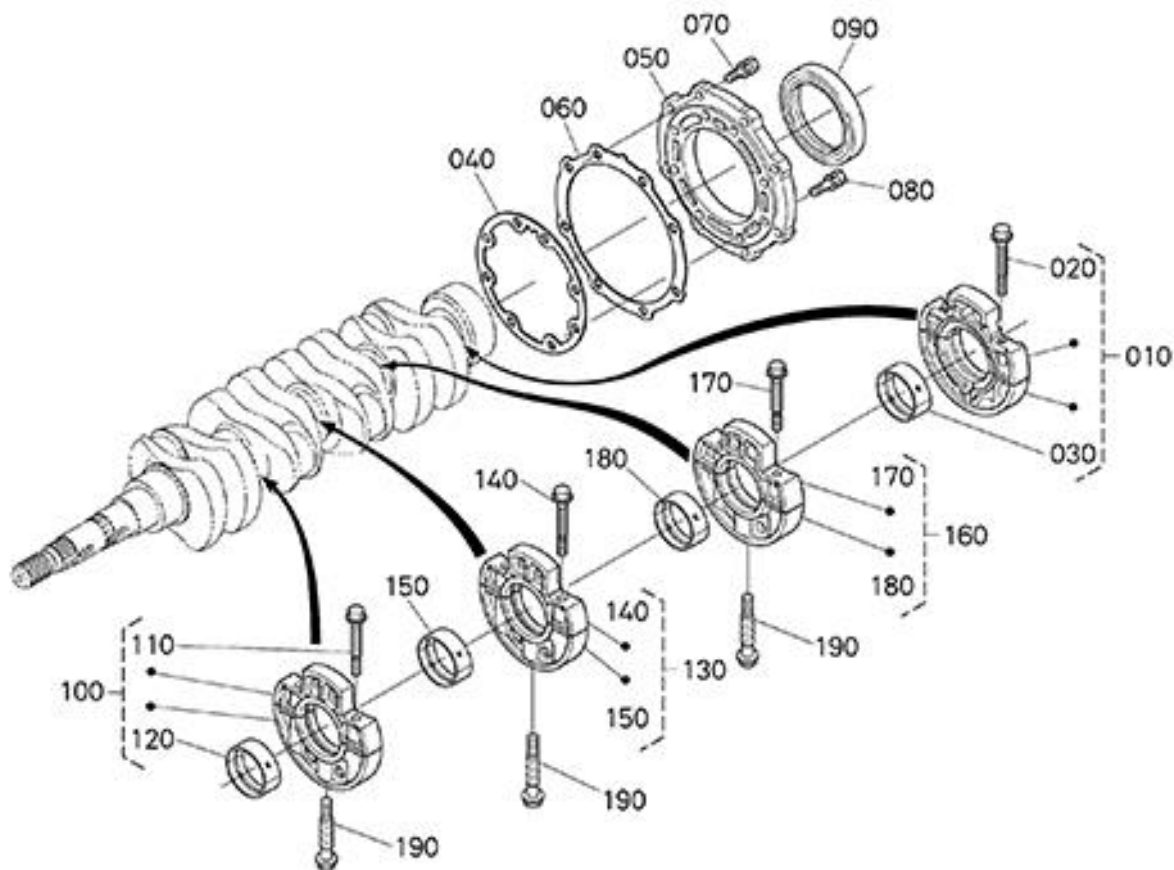

見出	部品番号	部品名称		個数	型 寸	互換性	適用号機	備 考
NO.	PART NO.	PART NAME		Q'ty	DESCRIPTION	R/P	FROM ~ UP TO SERIAL NO	REMARKS
010	ZK1A04107095	BRG.ケース,フルアツシ	ASSY BRG.CASE,WHEEL	1				
020	ZK1A09104540	ボルト	BOLT,BEARING CASE	2				
030	ZK1A09123482	メタル(クランクシャフト,2)	METAL,CRANKSHAFT	1				STD SET
040	ZK1A09104362	ガスケット(ベアリングケース)	GASKET,BEARING CASE	1				
050	ZK1G85104813	カバー(ベアリングケース)	COVER,BEARING CASE	1				
060	ZK1A09104820	ガスケット(ケースカバー)	GASKET,CASE COVER	1				
070	ZK0112350825	ボルト	BOLT,SEMS	8				
080	ZK0112350828	ボルト	BOLT,SEMS	8				
090	ZK1643304460	オイルシール(オイルガワ)	SEAL,OIL	1				
100	ZK1A09107045	BRG.ケース,フルアツシ(1,メイン)	ASSY BRG.CASE,MAIN	1				
110	ZK1A09104540	ボルト	BOLT,BEARING CASE	2				
120	ZK1A09123482	メタル(クランクシャフト,2)	METAL,CRANKSHAFT	1				STD
130	ZK1A09107055	BRG.ケース,フルアツシ(2,メイン)	ASSY BRG.CASE,MAIN	1				
140	ZK1A09104540	ボルト	BOLT,BEARING CASE	2				
150	ZK1A09123482	メタル(クランクシャフト,2)	METAL,CRANKSHAFT	1				STD
160	ZK1A09107065	BRG.ケース,フルアツシ(3,メイン)	ASSY BRG.CASE,MAIN	1				
170	ZK1A09104540	ボルト	BOLT,BEARING CASE	2				
180	ZK1A09123482	メタル(クランクシャフト,2)	METAL,CRANKSHAFT	1				STD SET
190	ZK1560104560	ボルト	BOLT,BEARING CASE	3				

511000 ピストン・クランク軸 PISTON AND CRANKSHAFT

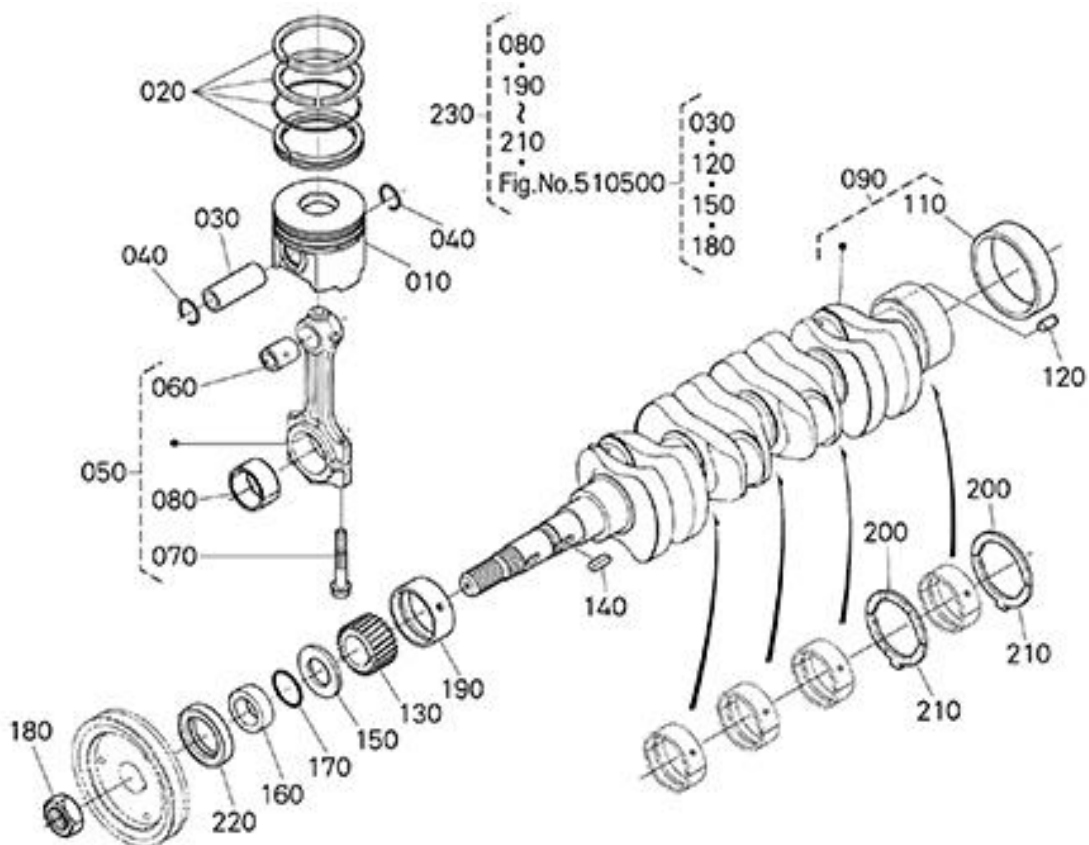

見出 NO.	部品番号 PART NO.	部品名称 PART NAME	個数 Q'ty	型 寸 DESCRIPTION	互 換 性 R/P	適 用 号 機 FROM ~ UP TO SERIAL NO	備 考 REMARKS
010	ZK1J80121110	ピストン(05)	4	PISTON(05)			STD
020	ZK1G79021053	ピストンリング,アツシ	4	ASSY PISTON RING			STD
030	ZK1A02121310	ピストンピン	4	PISTON PIN			
040	ZK1G27921330	アナサークリップ	8	CIR CLIP,INTERNAL			
050	ZK1731122014	コネクティングロッド,アツシ	4	ROD,CONNECTING,ASSY			
060	ZK1733121982	ブッシュ(ピストンピン)	4	BUSH,PISTON PIN			
070	ZK1J70022140	コネクティングロッドボルト	8	BOLT,CONNECTING ROD			
080	ZK1731122312	メタル(クランクピン)	4	METAL,CRANKPIN			STD SET
090	ZK1J81023020	クランクシャフト,コンプ	1	COMP.CRANKSHAFT			
110	ZK1920223280	ブッシュ(クランクシャフト)	1	BUSH,CRANKSHAFT			
120	ZK1A02123192	ヘイコウピン	1	PIN,STRAIGHT			
130	ZK1K32124110	ギヤ(クランクシャフト)	1	GEAR,CRANKSHAFT			
140	ZK0571200730	フェザキー	1	FEATHER KEY			
150	ZK1547123312	オイルスリガ(クランクシャフト)	1	OIL SLINGER			
160	ZK1920223250	クランクシフトカラー	1	COLLAR,CRANKSHAFT			
170	ZK0481110300	Oリング	1	O RING			
180	ZK1522123360	クランクシフトナット	1	NUT,CRANKSHAFT			

512000 カム軸・アイドル軸 CAMSHAFT AND IDLE GEAR SHAFT

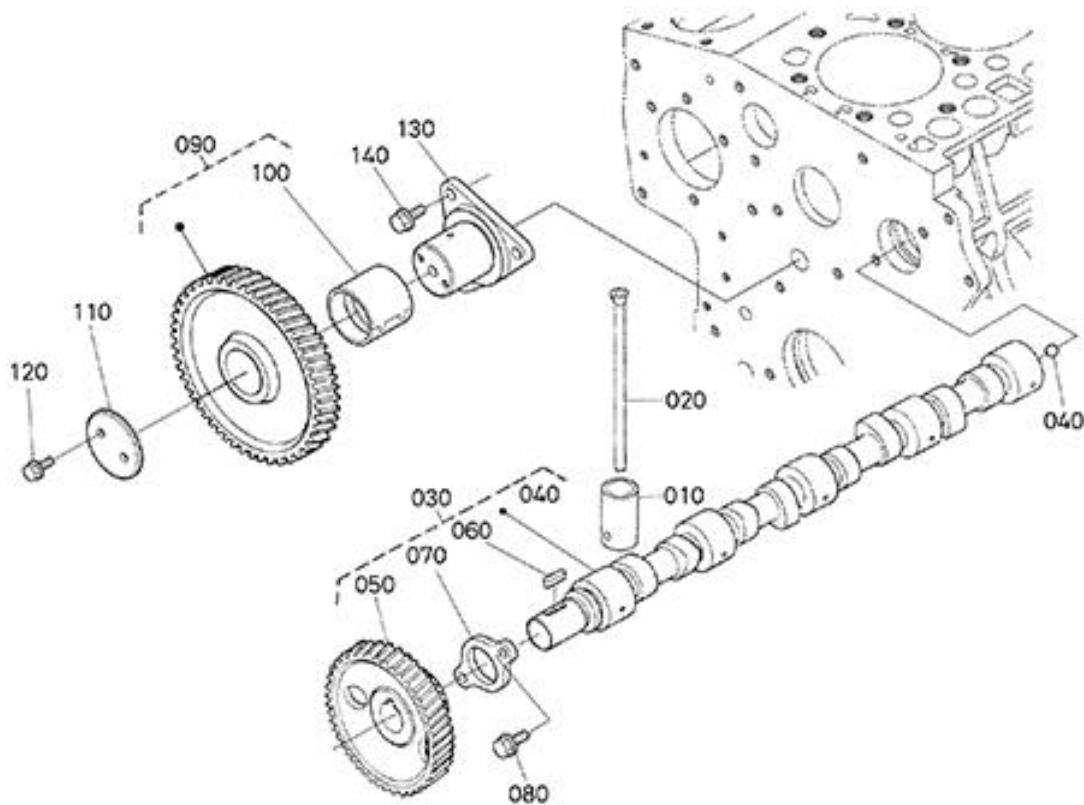

見出	部品番号	部品名称	個数	型 寸	互換性	適用号機	備考
NO.	PART NO.	PART NAME	Q'ty	DESCRIPTION	R/P	FROM ~ UP TO SERIAL NO	REMARKS
010	ZK1560115553	タペット	8	TAPPET			
020	ZK1A09115110	プッシュロッド	8	ROD,PUSH			
030	ZK1G85216010	カムシャフト,アツシ	1	ASSY CAMSHAFT			
040	ZK0771500401	ボール	1	BALL 1/4			
050	ZK1A09116513	ギヤ(カム)	1	GEAR,CAMSHAFT			
060	ZK0571200720	フェザキー	1	KEY, FEATHER			
070	ZK1522116270	カムジクストッパー	1	STOPPER(CAMSHAFT)			
080	ZK0175450816	フランジボルト	2	BOLT,FLANGE			
090	ZK1J85424012	ギヤ,コンプ(アイドル)	1	GEAR,COMP(IDLE)			
100	ZK1J86024982	ブッシュ(アイドルギヤ)	1	BUSHING(IDLE GEAR)			
110	ZK1J85424370	カラー(アイドルギヤ)	1	COLLAR,IDLE GEAR			
120	ZK0175450610	フランジボルト	2	BOLT,FLANGE			
130	ZK1A02124254	シャフト(アイドルギヤ)	1	SHAFT,IDLE GEAR			
140	ZK0175450816	フランジボルト	3	BOLT,FLANGE			

515000 フライホイール FLYWHEEL

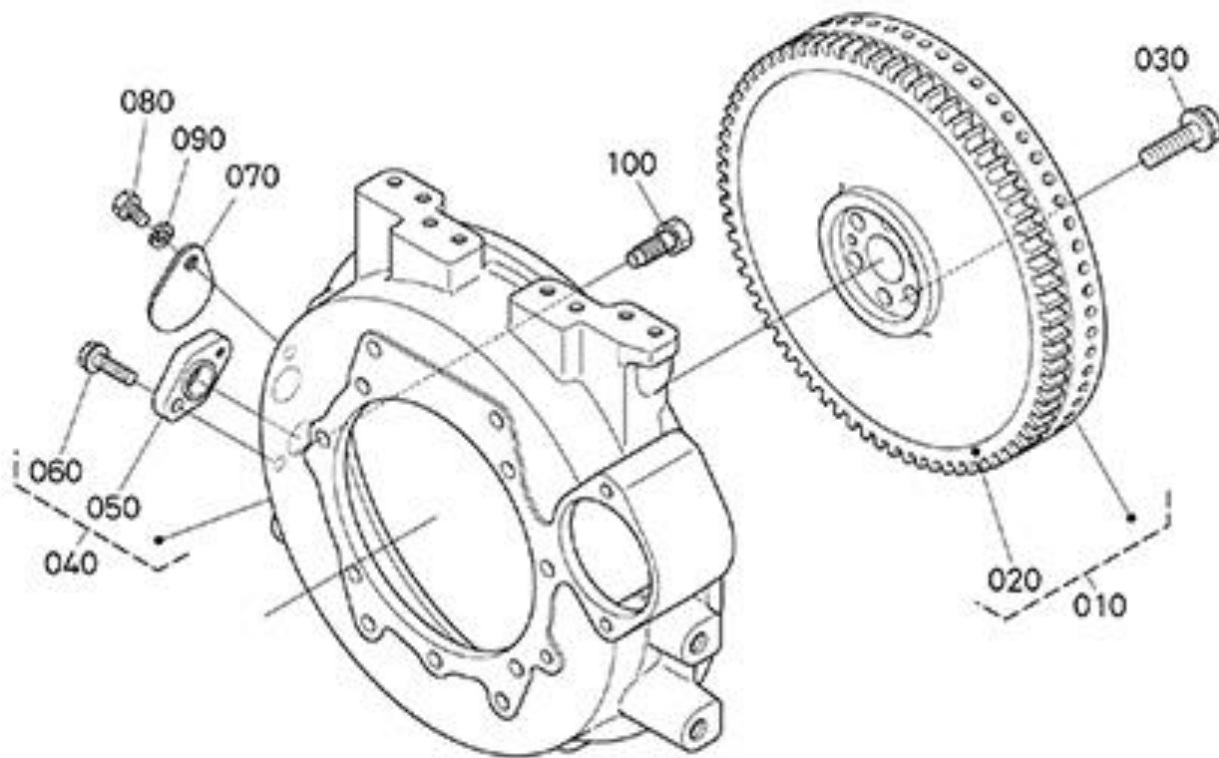

見出	部品番号	部品名称		個数	型 寸	互換性	適用号機	備 考
NO.	PART NO.	PART NAME		Q'ty	DESCRIPTION	R/P	FROM ~ UP TO SERIAL NO.	REMARKS
010	ZK1J80125013	フライホイール,コンプ	FLYWHEEL,COMP	1				
020	ZK1A02163820	ギヤ(リング)	GEAR(RING)	1				
030	ZK1G91625160	ボルト(フライホイール)	BOLT,FLYWHEEL	6				
040	ZK1J80104604	ハウジング,コンプ(フライホイール)	HOUSING,COMP(FLYWHEEL)	1				
050	ZK1J80159740	ブラケット(クランクアングルセンサ)	BRACKET(SENSOR)	1				
060	ZK0175450820	フランジボルト	BOLT,FLANGE	1				
070	ZK3122014170	タイミングマド カバー	COVER	1				
080	ZK0115350812	ボルト	HEX.BOLT	1				
090	ZK0451250080	ハネサガネ	WASHER,SPRING LOCK	1				
100	ZK1642791010	ボルト(ハウジング,フライホイール)	BOLT	11				

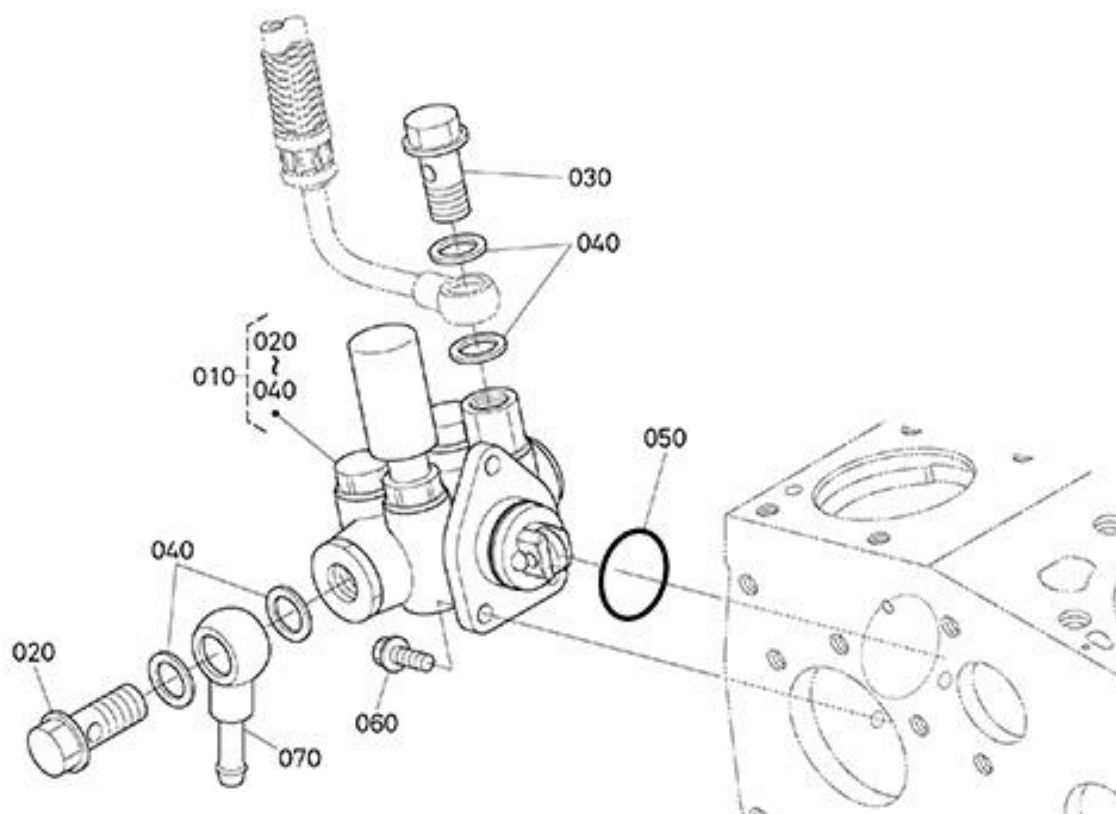

見出	部品番号	部品名称		個数	型 寸	互換性	適用号機	備 考
NO.	PART NO.	PART NAME		Q'ty	DESCRIPTION	R/P	FROM ~ UP TO SERIAL NO	REMARKS
010	ZK1J80152030	ポンプ、アツシ(フューエル)	PUMP,ASSY(FUEL)	1				
020	ZK1J80095810	ツギテホルト	BOLT,JOINT	1				
030	ZK1J80095820	ツギテホルト	BOLT,JOINT	1				
040	ZK1J80043650	ガスケット(アイカンツギテ)	GASKET(PIPE,JOINT)	4				
050	ZK1901396850	Oリング	O RING	1				
060	ZK0175450616	フランジホルト	BOLT,FLANGE	3				
070	ZK1545142170	メカネクダツギテ	PIPE	1				

522000 フューエルカム軸 FUEL CAMSHAFT

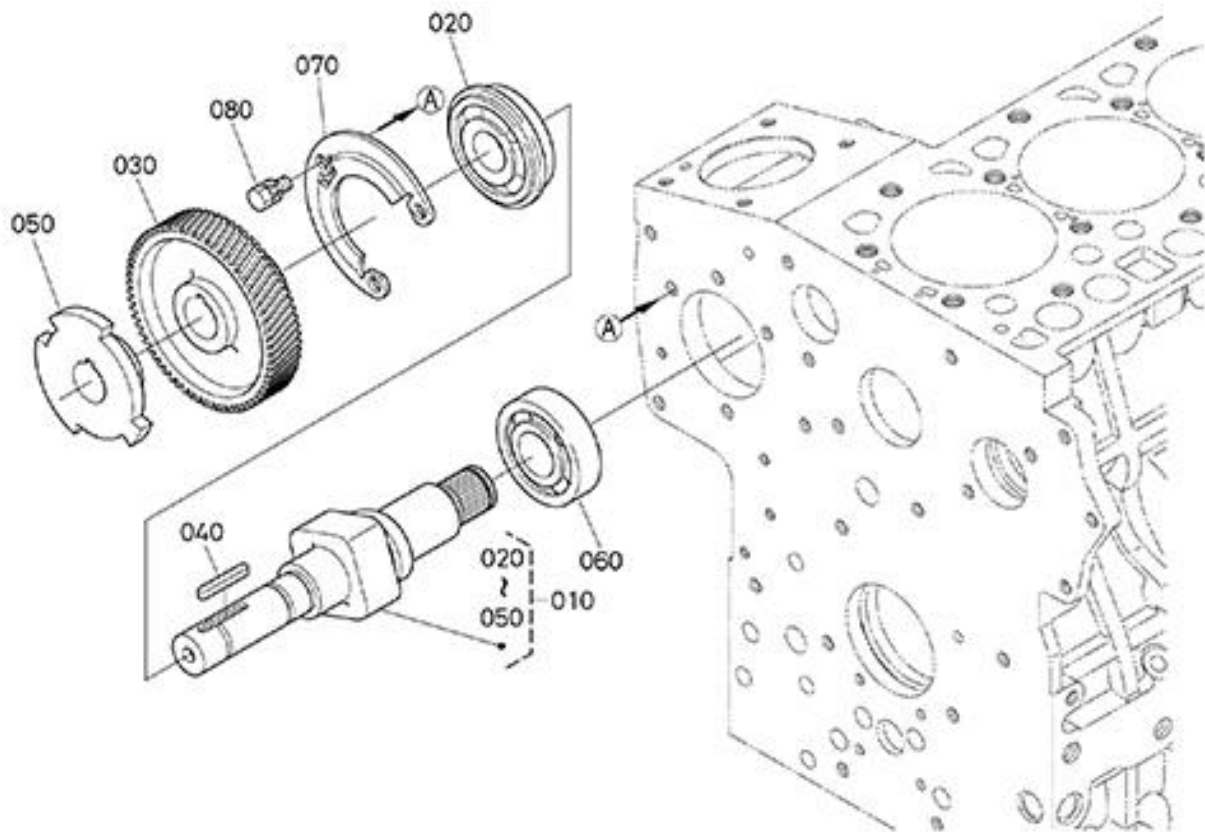

見出	部品番号	部品名称		個数	型 寸	互換性	適用号機	備 考
NO.	PART NO.	PART NAME		Q'ty	DESCRIPTION	R/P	FROM ~ UP TO SERIAL NO	REMARKS
010	ZK1J80116020	カムシャフト,アツシ(フューエル)	ASSY CAMSHAFT,FUEL	1				
020	ZK1G92451750	ボールベアリング	BEARING,BALL	1				
030	ZK1J80051150	ギヤ(サブライポンプ)	GEAR	1				
040	ZK0571200535	フェザキー	FEATHER KEY	1				
050	ZK1J80116910	ホイール(ハルサ,カム)	WHEEL	1				
060	ZK1G86197300	ボールベアリング	BEARING(BALL)	1				
070	ZK1J80016320	ストッパ(フューエルカムシャフト)	STOPPER,FUEL C/SHAFT	1				
080	ZK0112350814	ボルト	BOLT,SEMS	3				

526500 サプライポンプ SUPPLY PUMP

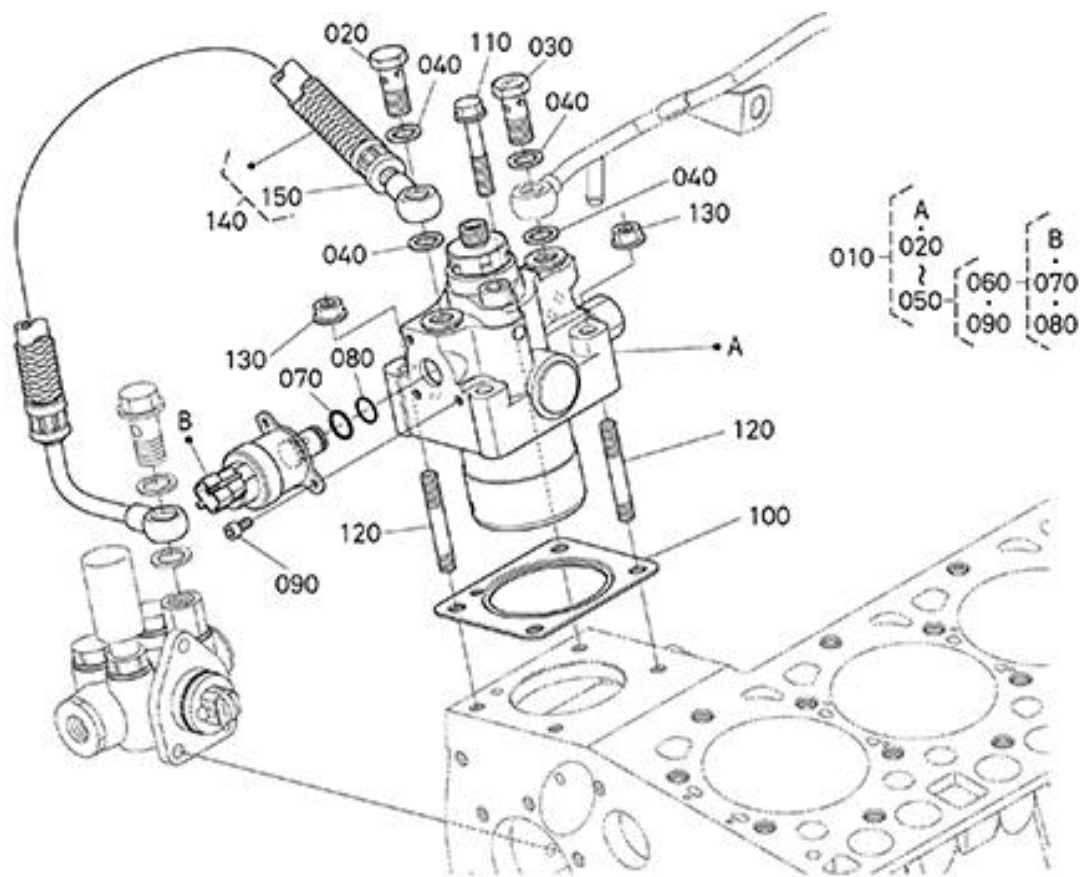

見出	部品番号	部品名称		個数	型 寸	互換性	適用号機	備考
NO.	PART NO.	PART NAME		Q'ty	DESCRIPTION	R/P	FROM ~ UP TO SERIAL NO	REMARKS
010	ZK1J80150500	ポンプ,アツシ(サプライ)	PUMP,ASSY(SUPPLY)	1				
020	ZK1J80095790	ツギテホルト	BOLT,JOINT	1				
030	ZK1J80095800	ツギテホルト	BOLT,JOINT	1				
040	ZK1J80050520	ガスケット(アイカンツギテ)	GASKET	4				
050	ZK1J80197550	バルブ,キット(SCV)	VALVE,KIT(SCV)	1				
060	ZK1J80150540	バルブ,アツシ(SCV)	VALVE,ASSY(SCV)	1				
070	ZK1J80096780	リング(SCV,1)	O-RING(SCV,1)	1				
080	ZK1J80096790	リング(SCV,2)	O-RING(SCV,2)	1				
090	ZK1J80091430	ホルト(SCV)	BOLT(SCV)	3				
100	ZK1J80052130	ガスケット(サプライポンプ)	GASKET,PUMP	1				
110	ZK1J80091010	フランジホルト	BOLT,FLANGE	2				
120	ZK1J80091490	スタット(M8*45)	STUD	2				
130	ZK0275150080	フランジナット	NUT,FLANGE	2				
140	ZK1J81342072	ホース,アツシ(フューエル)	HOSE,ASSY(FUEL)	1				
150	ZK1E51842092	ホース,コンプ(フューエル,2)	HOSE,COMP(FUEL)	1				

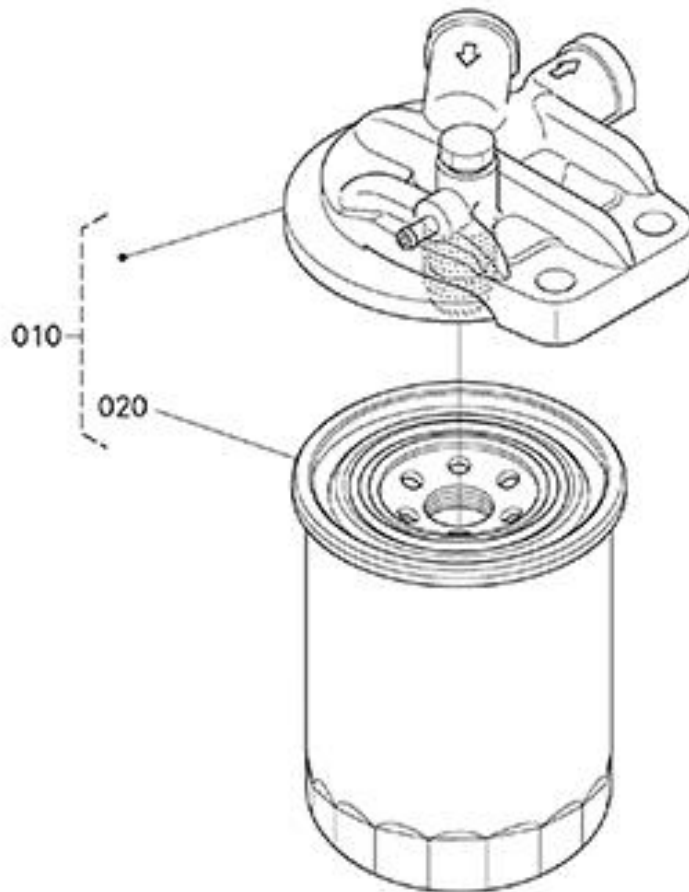

見出	部品番号	部品名称		個数	型 寸	互 換 性	適 用 号 機	備 考
NO.	PART NO.		PART NAME	Q'ty	DESCRIPTION	R/P	FROM ~ UP TO SERIAL NO	REMARKS
010	ZK1J33143012	フィルタ、アツシ(フューエル)	FILTER,ASSY(FUEL)	1				
020	ZK1J52143172	フィルカ-トリツジ	CARTRIDGE,FILTER	1				

532500 セパレータ SEPARATOR

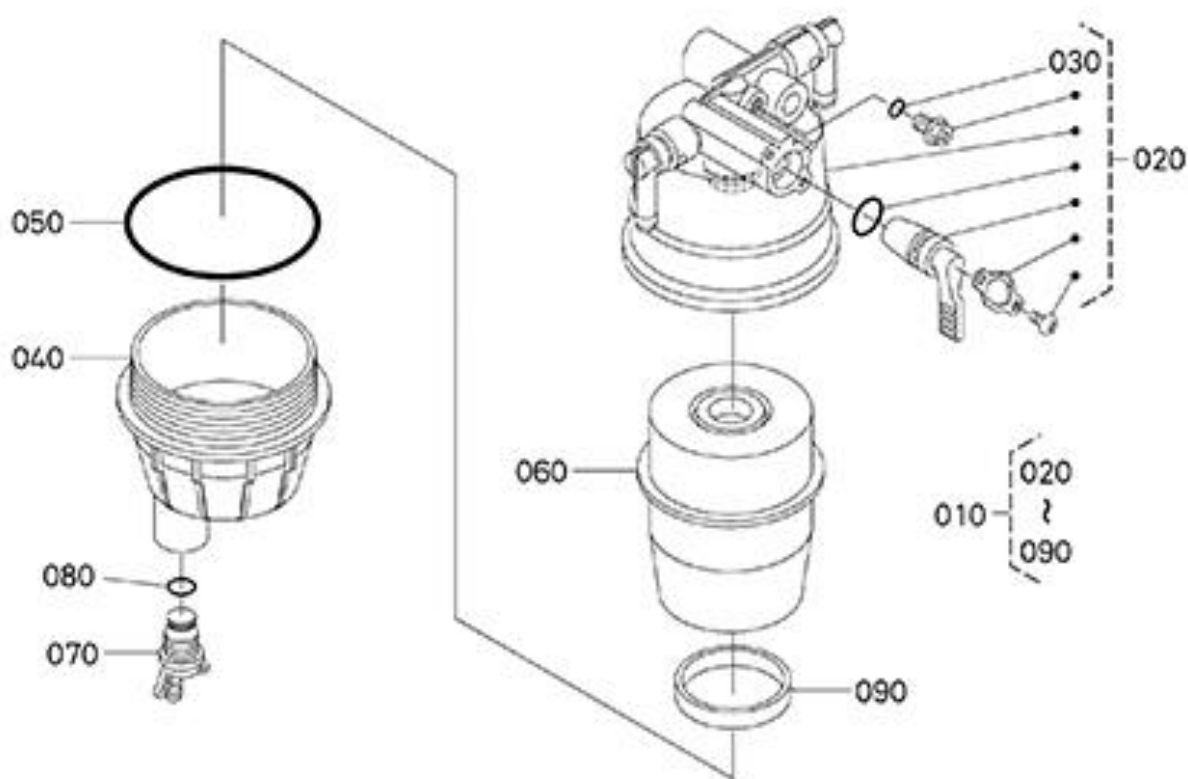

見出	部品番号	部品名称		個数	型 寸	互換性	適用号機	備 考
NO.	PART NO.	PART NAME		Q'ty	DESCRIPTION	R/P	FROM ~ UP TO SERIAL NO	REMARKS
010	ZKRD56851300	フィルタ,アツシ(セパレータ)	FILTER,ASSY(W,SEPARATOR)	1				
020	ZKRD15951410	ホッテ-,アツシ	ASSY BODY	1				
030	ZK0481700060	〇リング	O RING	1				
040	ZKRD56851920	カップ,アツシ	CUP	1				
050	ZKRD15951930	〇リング	O RING	1				
060	ZKRD15951940	エレメント,アツシ	ASSY ELEMENT	1				
070	ZKV052151950	プラグ(ドレン)	PLUG,DRAIN	1				
080	ZK0481700090	〇リング	O RING	1				
090	ZKRD45151960	フロート	FLOAT	1				

540200 インジェクタ・グロープラグ INJECTOR AND GLOW PLUG

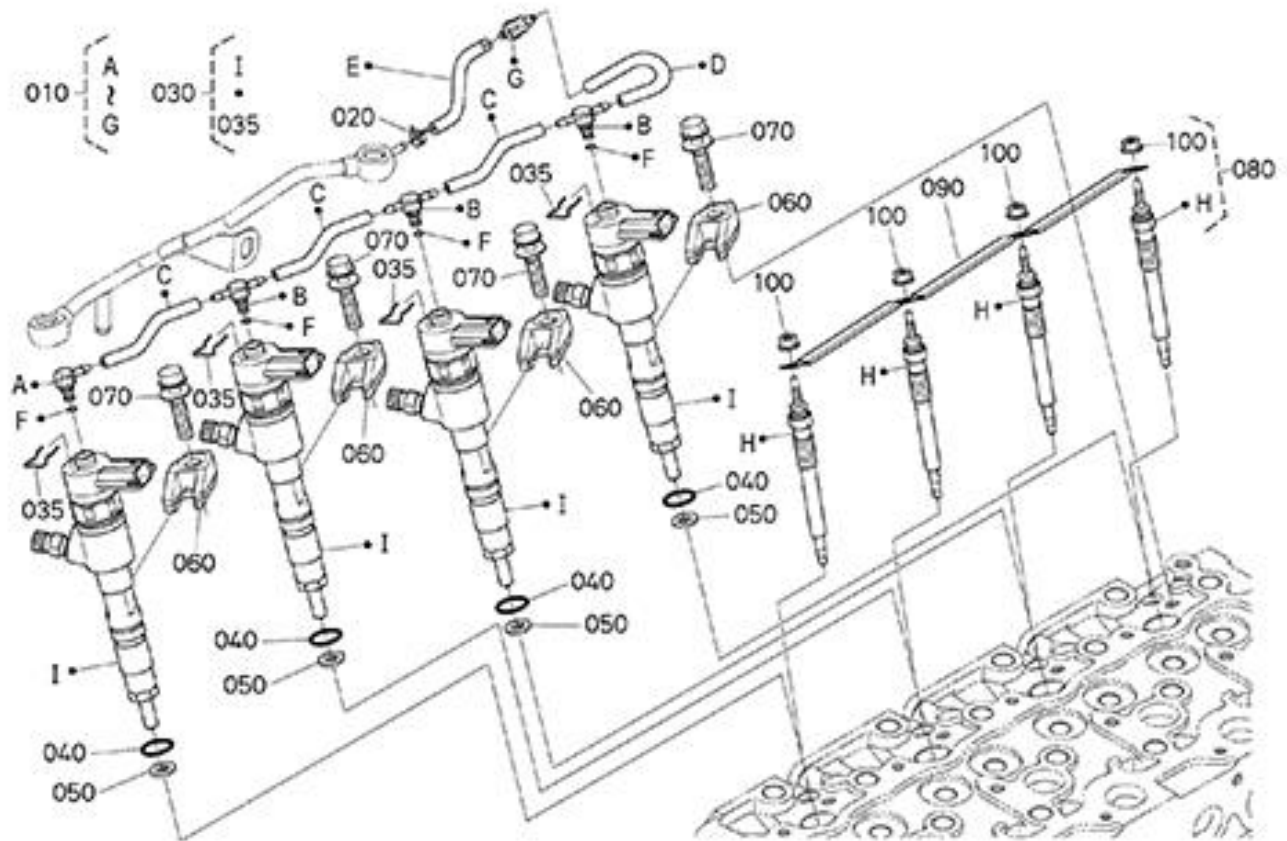

見出 NO.	部品番号 PART NO.	部品名称 PART NAME	個数 Q'ty	型 寸 DESCRIPTION	互 換 性 R/P	適 用 号 機 FROM ~ UP TO SERIAL NO	備 考 REMARKS
010	ZK1J80042500	チューブ,アツシ(オーバーフロー)	1	TUBE,ASSY(OVER FLOW)			
020	ZK0931888068	ホースクランプ	1	CLAMP,HOSE			
030	ZK1J80153052	インジェクタ,アツシ	4	INJECTOR,ASSY			
035	ZK1J80042750	クランプ(オーバーフローチューブ)	4	CLAMP			
040	ZK1J80053490	リング	4	O RING			
050	ZK1J86453620	パッキン	4	PACKING			
060	ZK1J80153150	クランプ(インジェクタ)	4	CLAMP			
070	ZK1J80053200	ボルト,アツシ(インジェクタクランプ)	4	BOLT,ASSY			
080	ZK1G85265512	グロープラグ	4	GLOW PLUG			
090	ZK1J80065560	コード(グロープラグ)	1	CORD,GLOW PLUG			
100	ZK0276150040	フランジナット	4	NUT,FLANGE			

545000 燃料噴射パイプ INJECTION PIPE

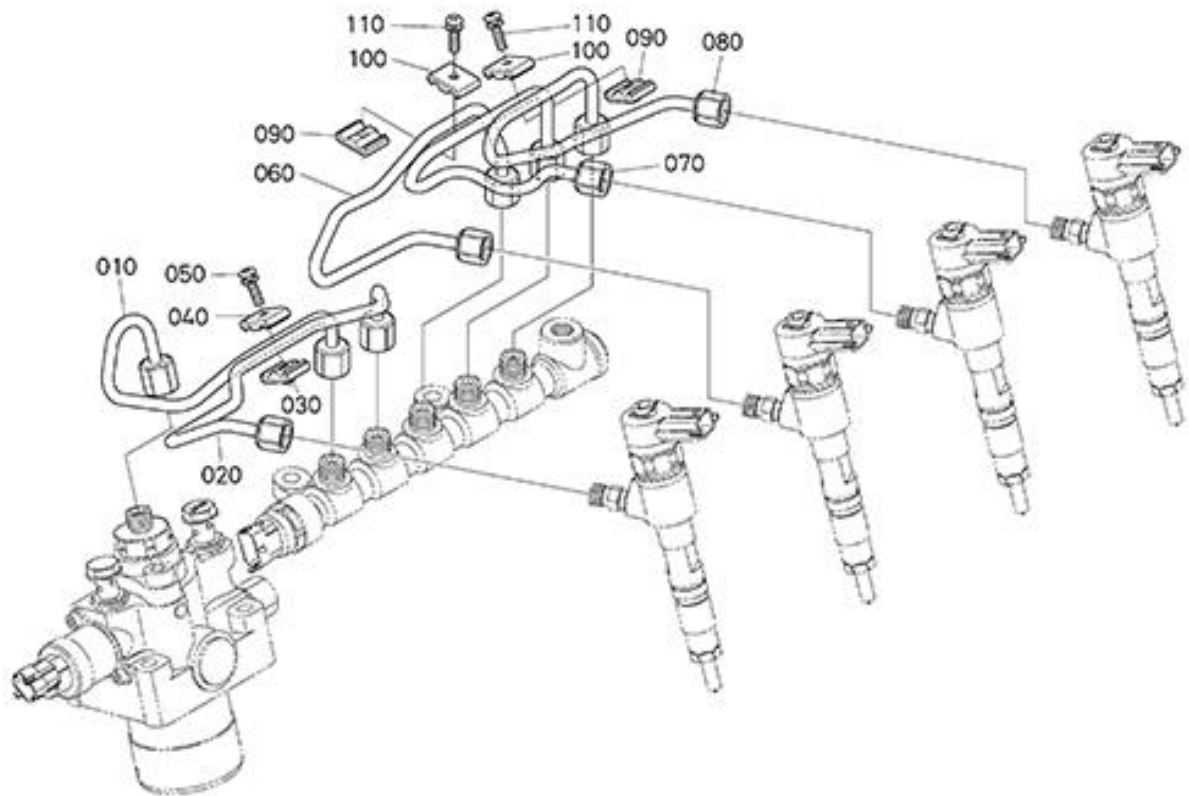

見出 NO.	部品番号 PART NO.	部品名称 PART NAME	個数 Q'ty	型 寸 DESCRIPTION	互 換 性 R/P	適 用 号 機 FROM ~ UP TO SERIAL NO	備 考 REMARKS
010	ZK1J80153750	パイプ(インジエクション,A)	1	PIPE			
020	ZK1J80053710	パイプ(インジエクション,1)	1	PIPE,INJECTION			
030	ZK1584153850	クランプ	1	CLAMP,PIPE			
040	ZK1584153860	クランプ	1	CLAMP,PIPE			
050	ZK0302450520	サガネツキコネジ	1	SCREW,SEMS(PAN HEAD)			
060	ZK1J80053720	パイプ(インジエクション,2)	1	PIPE,INJECTION			
070	ZK1J80053730	パイプ(インジエクション,3)	1	PIPE,INJECTION			
080	ZK1J80053740	パイプ(インジエクション,4)	1	PIPE,INJECTION			
090	ZK1584153850	クランプ	2	CLAMP,PIPE			
100	ZK1584153860	クランプ	2	CLAMP,PIPE			
110	ZK0302450520	サガネツキコネジ	2	SCREW,SEMS(PAN HEAD)			

547100 燃料ポンプ (電気式) FUEL PUMP(ELECTRICAL)

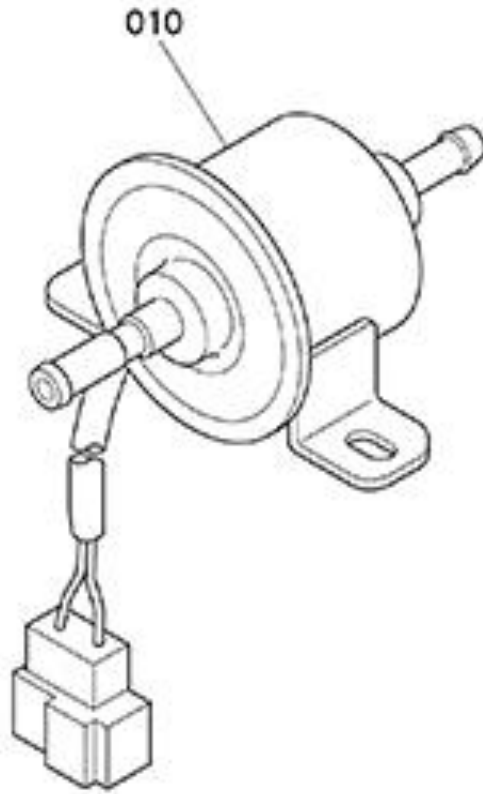

見出	部品番号	部品名称		個数	型 寸	互 換 性	適 用 号 機	備 考
NO.	PART NO.	PART NAME		Q'ty	DESCRIPTION	R/P	FROM ~ UP TO SERIAL NO	REMARKS
010	ZK1G63952035	ホンプ,アツシ(フューエル)	ASSY PUMP,FUEL	1				

550000 オルタネータ・プーリ ALTERNATOR AND PULLEY

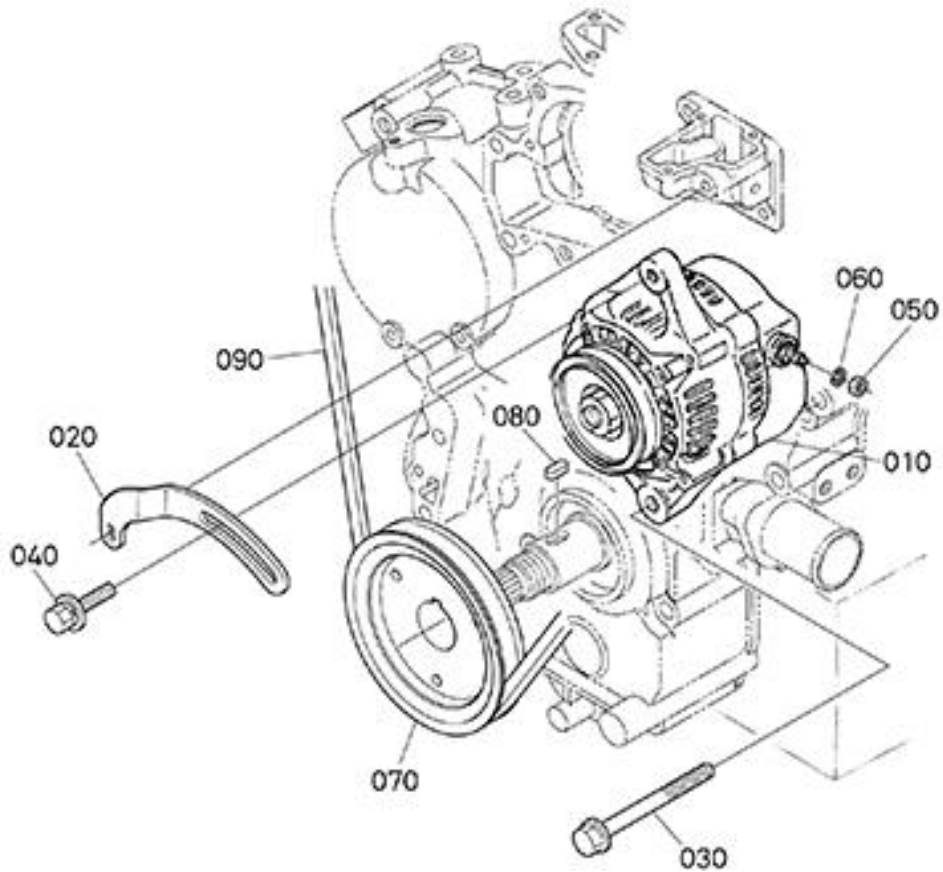

見出	部品番号	部品名称		個数	型 寸	互換性	適用号機	備 考
NO.	PART NO.	PART NAME		Q'ty	DESCRIPTION	R/P	FROM ~ UP TO SERIAL NO.	REMARKS
010	ZK3A61174014	オルタネータ(60A)	ALTERNATOR(60A)	1	12V 60A			
020	ZK1E09064420	ダイナモステー(ダイナモ)	STAY,DYNAMO	1				
030	ZK0177451070	フランジ・ボルト	BOLT,FLANGE	1				
040	ZK1J86664380	ボルト	BOLT,W SEMS(LARGE WASHER)	1				
050	ZK0205650060	ナット	HEX.NUT	1				
060	ZK0451250060	ハネサガネ	WASHER,SPRING LOCK	1				
070	ZK1G35574280	プーリ(ファンクドウ)	PULLEY,FAN DRIVE	1				
080	ZK0571200720	フェザキー	KEY, FEATHER	1				
090	ZK1634397012	ファンベルト(41.0)	V BELT	1	41.0in			

551000 オルタネータ分解 ALTERNATOR (COMPONENT PARTS)

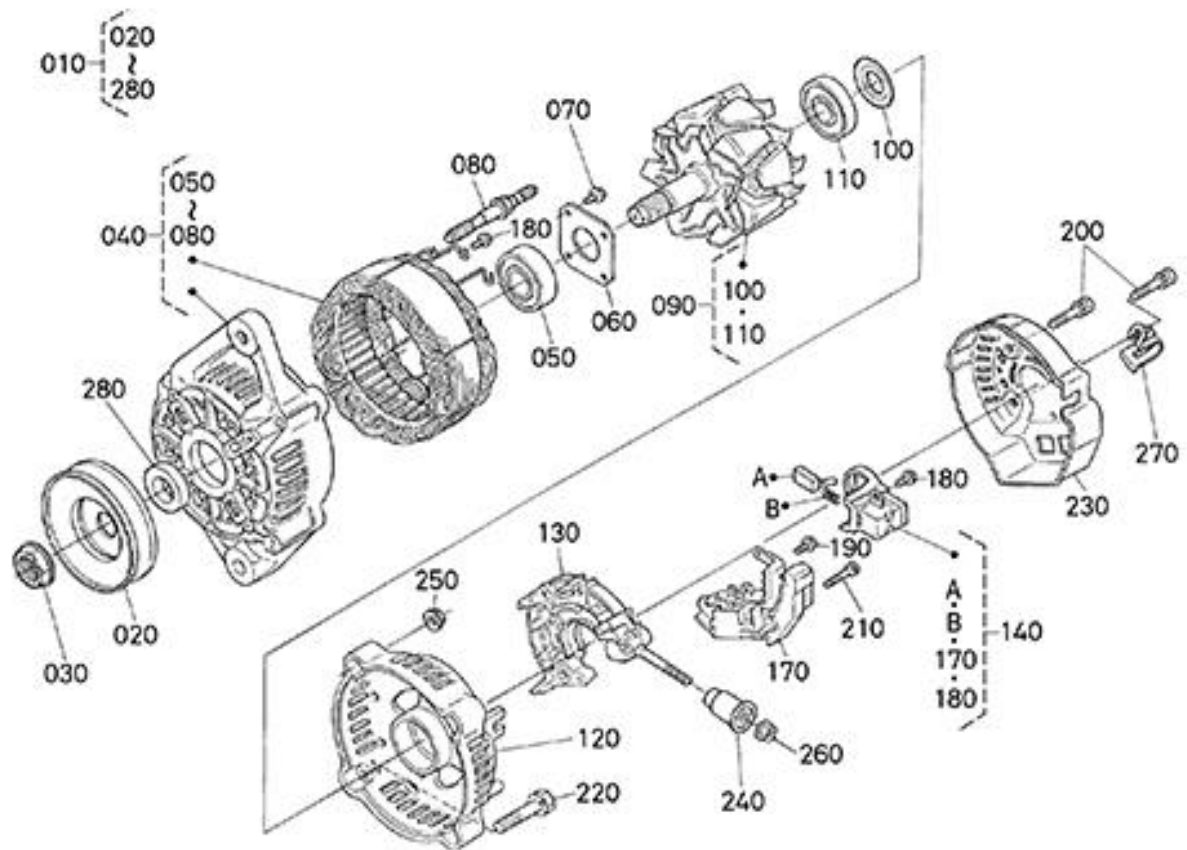

見出	部品番号	部品名称		個数	型 寸	互換性	適用号機	備 考
NO.	PART NO.	PART NAME		Q'ty	DESCRIPTION	R/P	FROM ~ UP TO SERIAL NO	REMARKS
010	ZK3A61174014	オルタネータ(60A)	ALTERNATOR(60A)	1				
020	ZK1642764110	プーリ(オルタネータ)	PULLEY, ALTERNATOR	1				
030	ZK1588192010	ナット	NUT	1				
040	ZKTA04374032	フレーム,アツシ(ドライブ'エンド')	FRAME,DRIVE END	1				
050	ZK1665264782	ボールベアリング	BEARING BALL	1				
060	ZK1588164710	プレート(リテーナ)	PLATE, RETAINER	1				
070	ZK1588193010	マルコネジ	SCREW, ROUND HEAD	4				
080	ZK1588164260	ホルト	BOLT, THROUGH	2				
090	ZKTA04364040	ロータ	ROTOR	1				
100	ZK1588164800	カバー-(ベアリング)	COVER, BEARING	1				
110	ZK1665264770	ボールベアリング	COVER, BEARING	1				
120	ZK1736964060	フレーム(エンド)	FRAME,END	1				
130	ZKTA04364850	ホルダ(サブアツシ,レクチファイヤ)	HOLDER	1				
140	ZK1665264310	ホルダ(ブラシ)	HOLDER BRUSH	1				
170	ZK1K53164603	レギュレータ,アツシ	ASSY REGULATOR	1				
180	ZK1588193030	マルコネジ	SCREW, ROUND HEAD	6				
190	ZK1588193040	マルコネジ	SCREW, ROUND HEAD	1				

551000 オルターネータ分解 ALTERNATOR (COMPONENT PARTS)

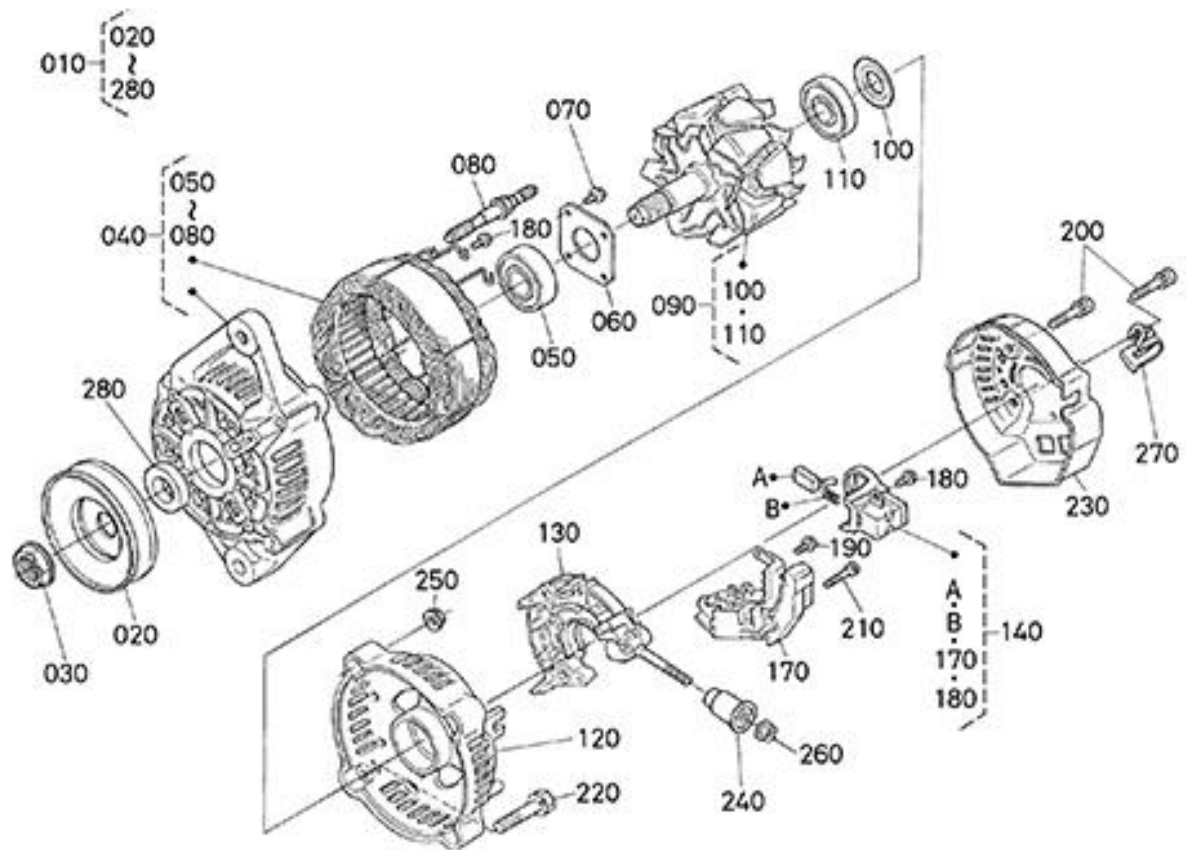

見出	部品番号	部品名称		個数	型 寸	互 換 性	適 用 号 機	備 考
NO.	PART NO.	PART NAME		Q'ty	DESCRIPTION	R/P	FROM ~ UP TO SERIAL NO	REMARKS
200	ZK1588191040	ボルト	BOLT	3				
210	ZK1588193020	マルコネジ	SCREW, ROUND HEAD	2				
220	ZK1588191050	ボルト	BOLT	2				
230	ZK1736964230	カバー(エンド)	COVER,END	1				
240	ZK1588164900	ブッシュ(インシュレーション)	BUSH,INSULATION	1				
250	ZK1588192020	ナット	NUT	2				
260	ZK1418292030	ナット	NUT	1				
270	ZK1736967570	コードクランプ	CLAMP CORD	1				
280	ZK1588164150	カラー	COLLAR	1				

555000 スタータ分解 STARTER(COMPONENT PARTS)

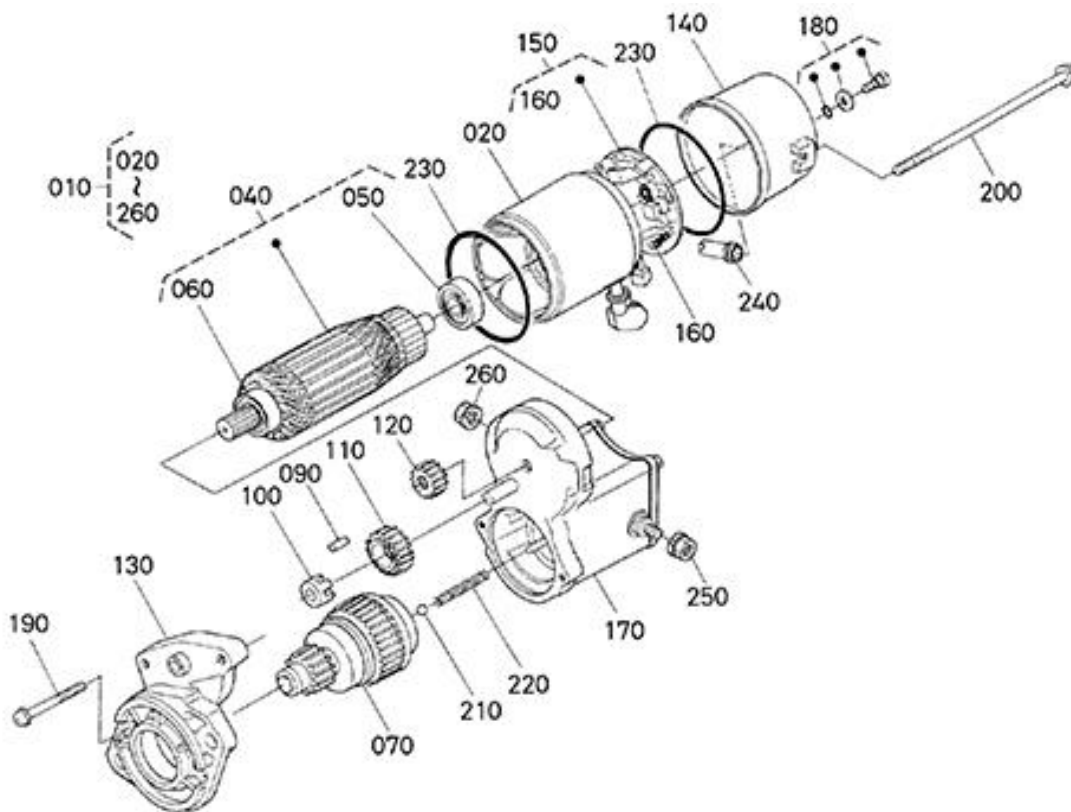

見出	部品番号	部品名称		個数	型 寸	互	適 用 号 機	備 考
NO.	PART NO.	PART NAME		Q'ty	DESCRIPTION	R/P	FROM ~ UP TO SERIAL NO	REMARKS
010	ZK1712363017	スタータ,アツシ	ASSY STARTER	1				
020	ZK1712363080	ヨーク	YOKE	1				
040	ZK1712363070	アーマチュア	ARMATURE	1				
050	ZK1712363500	ベアリング	BEARING	1				
060	ZK1146063500	ベアリング	BEARING	1				
070	ZK1712363040	クラッチ(オーバ-ランニング)	CLUTCH(OVER RUNNING)	1				
090	ZK1921263100	ローラ	ROLLER	5				
100	ZK1146063110	リテーナ	RETAINER	1				
110	ZK1146063270	ギヤ(2)	GEAR	1				
120	ZK1712363260	ギヤ(1)	GEAR	1				
130	ZK1712363030	フレーム(ドライブエンド)	FRAME,DRIVE END	1				
140	ZK1712363200	フレーム(エンド)	FRAME,END	1				
150	ZK1712363380	ホルダ(ブラシ)	HOLDER,BRUSH	1				
160	ZK1712363140	スプリング	SPRING	4				
170	ZK1J97963020	スイッチ,アツシ(マグネチック)	ASSY SWITCH,MAGNETIC	1				
180	ZK1712393310	ナベコネジ(1)	SCREW	2				
190	ZK1712393320	ナベコネジ(2)	SCREW	2				

555000 スタータ分解 STARTER(COMPONENT PARTS)

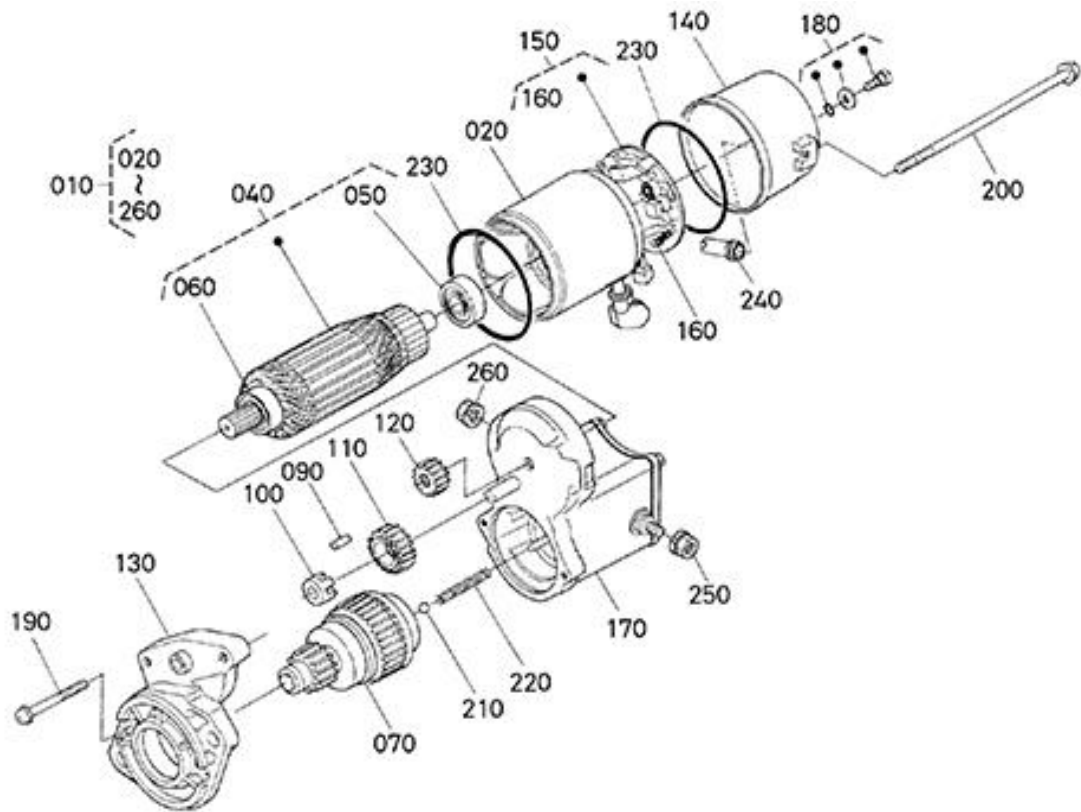

見出	部品番号	部品名称		個数	型 寸	互換性	適用号機	備 考
NO.	PART NO.	PART NAME		Q'ty	DESCRIPTION	R/P	FROM ~ UP TO SERIAL NO	REMARKS
200	ZK1712363320	ボルト(スルー)	BOLT,THROUGH	2				
210	ZK1921297130	ボール	BALL	1				
220	ZK1146063120	スプリング	SPRING	1				
230	ZK1551196660	Oリング	O RING	2				
240	ZK1628563570	パイプ(ドレーン)	PIPE,DRAIN	1				
250	ZK1396392010	ナット	NUT,HEXAGON	1				
260	ZK1628592010	ナット(ヘキサゴン)	NUT,HEXAGON	1				

556000 オイルスイッチ・水温センサ OIL SWITCH AND THERMOMETER

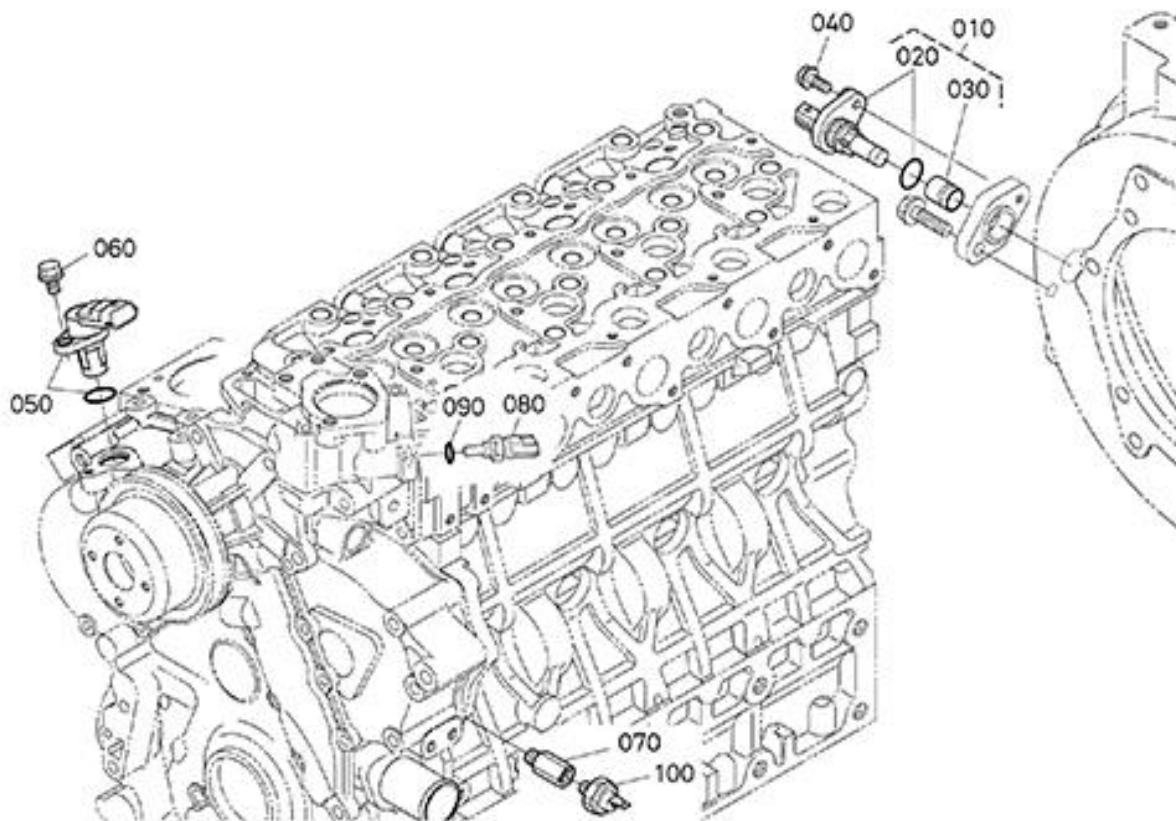

見出	部品番号	部品名称		個数	型 寸	互換性	適用号機	備 考
NO.	PART NO.	PART NAME		Q'ty	DESCRIPTION	R/P	FROM ~ UP TO SERIAL NO	REMARKS
010	ZK1J80059770	センサ,アツシ(クランクアングル)	SENSOR	1				
020	ZK1J80059660	センサ(クランクアングル)	SENSOR	1				
030	ZK1J80059780	キャツプ	CAP	1				
040	ZK0175450616	フランジ・ボルト	BOLT,FLANGE	1				
050	ZK1J80159710	センサ(カムアングル)	SENSOR	1				
060	ZK0175450616	フランジ・ボルト	BOLT,FLANGE	1				
070	ZK1J45539050	アダプタ(オイルスイッチ)	ADAPTER(SWITCH,OIL)	1				
080	ZK5H60141940	センサ(スイオン)	SENSOR,WATER TEMP	1				
090	ZK0481700100	Oリング	O RING	1				
100	ZKT185039010	スイッチ(オイル)	SWITCH,OIL	1				

558500 ワイヤーハーネスブラケット WIRE HARNESS BRACKET

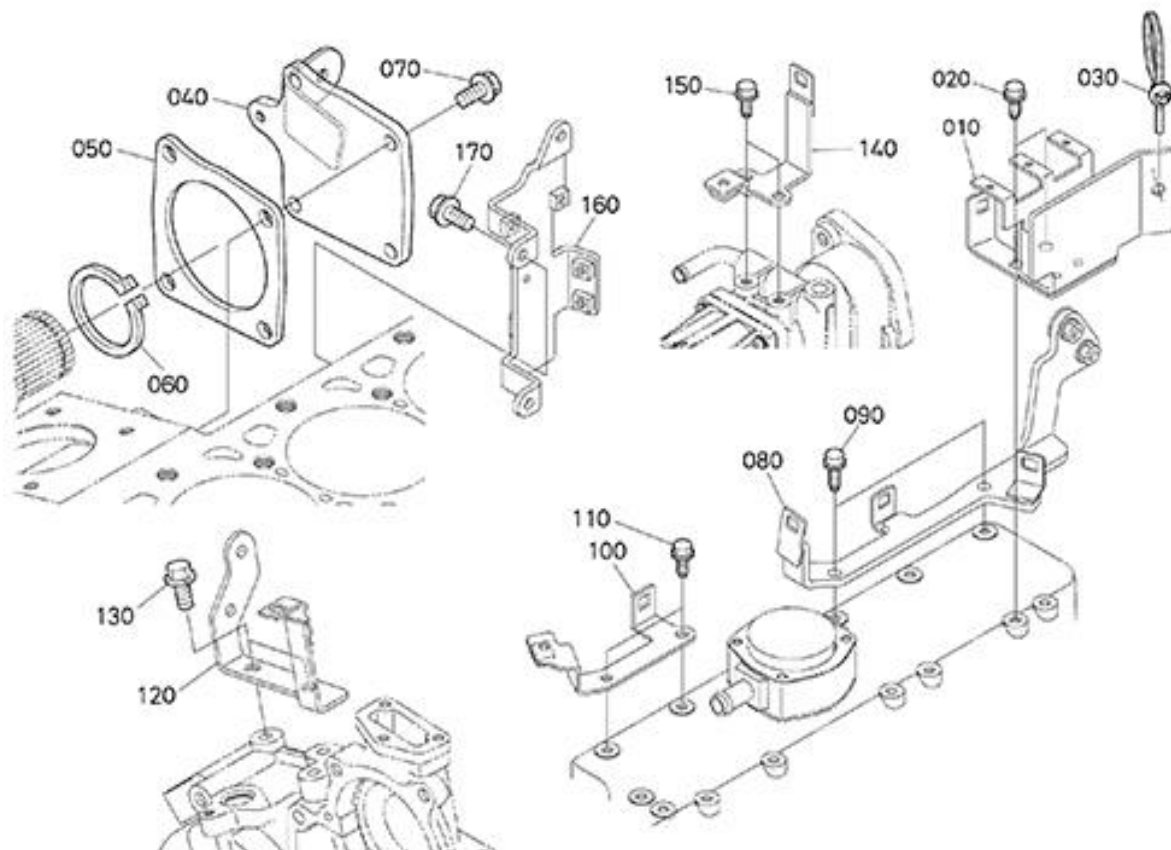

見出	部品番号	部品名称		個数	型 寸	互	適 用 号 機	備 考
NO.	PART NO.	PART NAME		Q'ty	DESCRIPTION	R/P	FROM ~ UP TO SERIAL NO	REMARKS
010	ZK1J80165170	ブラケット(WH,7)	BRACKET(WH,7)	1				
020	ZK0175550612	フランジボルト	BOLT,FLANGE	2				
030	ZK1J80197280	クランプ(#20131)	CLAMP	1				
040	ZK1K99316210	カバー(フェューエルカムシフト)	COVER(FUEL CAMSHAFT)	1				
050	ZK1G49216220	ガスケット	GASKET	1				
060	ZK0461200250	シフトクリップ	CIR-CLIP,EXTERNAL	1				
070	ZK0175450816	フランジボルト	BOLT,FLANGE	4				
080	ZK1E58165112	ブラケット(WH,1)	BRACKET(HARNESS)	1				
090	ZK0175550616	フランジボルト	BOLT,FLANGE	2				
100	ZK1J80165120	ブラケット(WH,2)	BRACKET(WH,2)	1				
110	ZK0175550612	フランジボルト	BOLT,FLANGE	2				
120	ZK1J80165132	ブラケット(WH,3)	BRACKET(WH,3)	1				
130	ZK0175450816	フランジボルト	BOLT,FLANGE	2				
140	ZK1J80165140	ブラケット(WH,4)	BRACKET(WH,4)	1				
150	ZK0175550612	フランジボルト	BOLT,FLANGE	2				
160	ZK1J80165202	ブラケット(WH)	BRACKET(CONNECTOR)	1				
170	ZK0175450816	フランジボルト	BOLT,FLANGE	3				

560000 ウォーターフランジ・サーモスタット WATER FLANGE AND THERMOSTAT

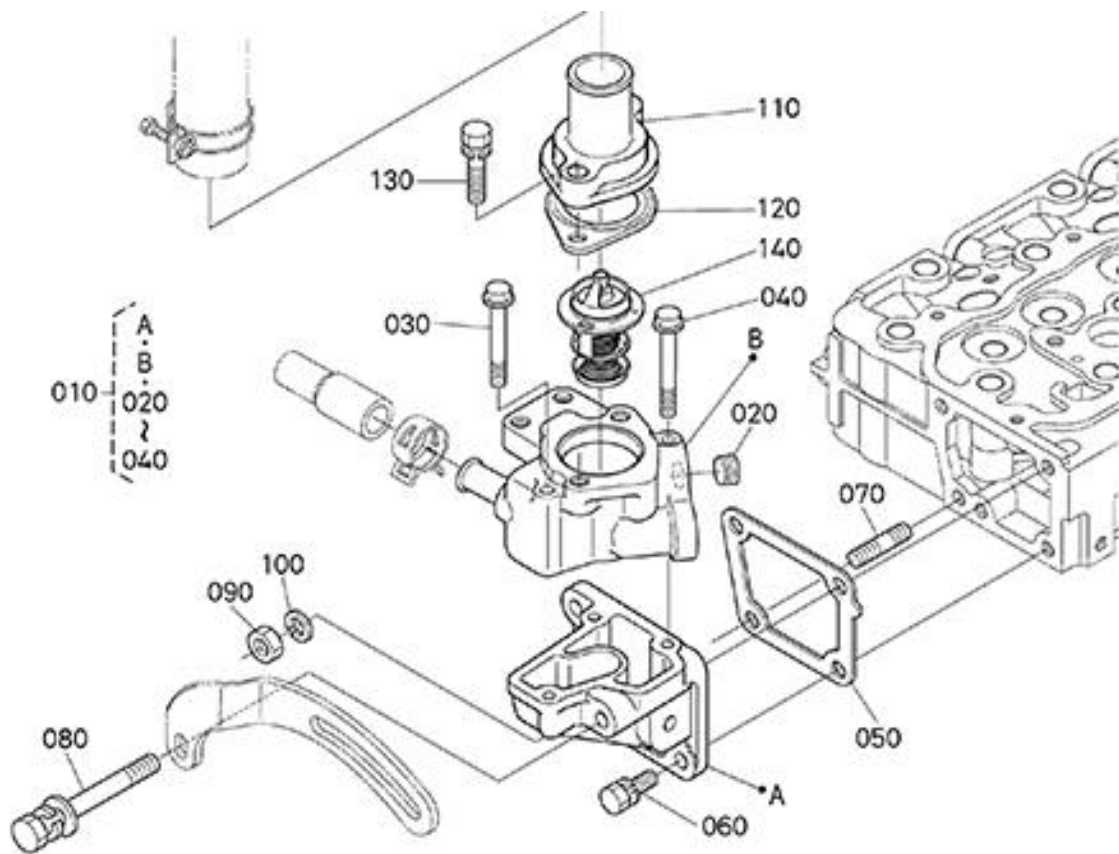

見出 NO.	部品番号 PART NO.	部品名称 PART NAME	個数 Q'ty	型 寸 DESCRIPTION	互 換 性 R/P	適 用 号 機 FROM ~ UP TO SERIAL NO	備 考 REMARKS
010	ZK1A08572704	ウォーターフランジ,コンブ	1	COMP.FLANGE,WATER			
020	ZK1A02196020	プラグ	1	PLUG			
030	ZK0175450660	フランジボルト	2	BOLT,FLANGE			
040	ZK0175450665	フランジボルト	1	BOLT,FLANGE			
050	ZK1A02172920	ガスケット(ウォーターフランジ)	1	GASKET(FLANGE,WATER)			
060	ZK0112350820	ボルト	2	BOLT,SEMS			
070	ZK1522191530	スタット	1	BOLT,STUD			
080	ZK1A02191020	ボルト	1	BOLT			
090	ZK0215650080	ナット	1	HEX.NUT			
100	ZK0451250080	ハネサガネ	1	WASHER,SPRING LOCK			
110	ZK1532173260	サーモスタットカバー	1	COVER(THERMOSTAT)			
120	ZK1622173270	ガスケット(サーモスタット,NA)	1	GASKET,THEMOSTAT			
130	ZK0112350835	ボルト	2	BOLT,SEMS			
140	ZK1G92473012	サーモスタット,アツシ	1	ASSY THERMOSTAT			

560200 ウォーターパイプ WATER PIPE

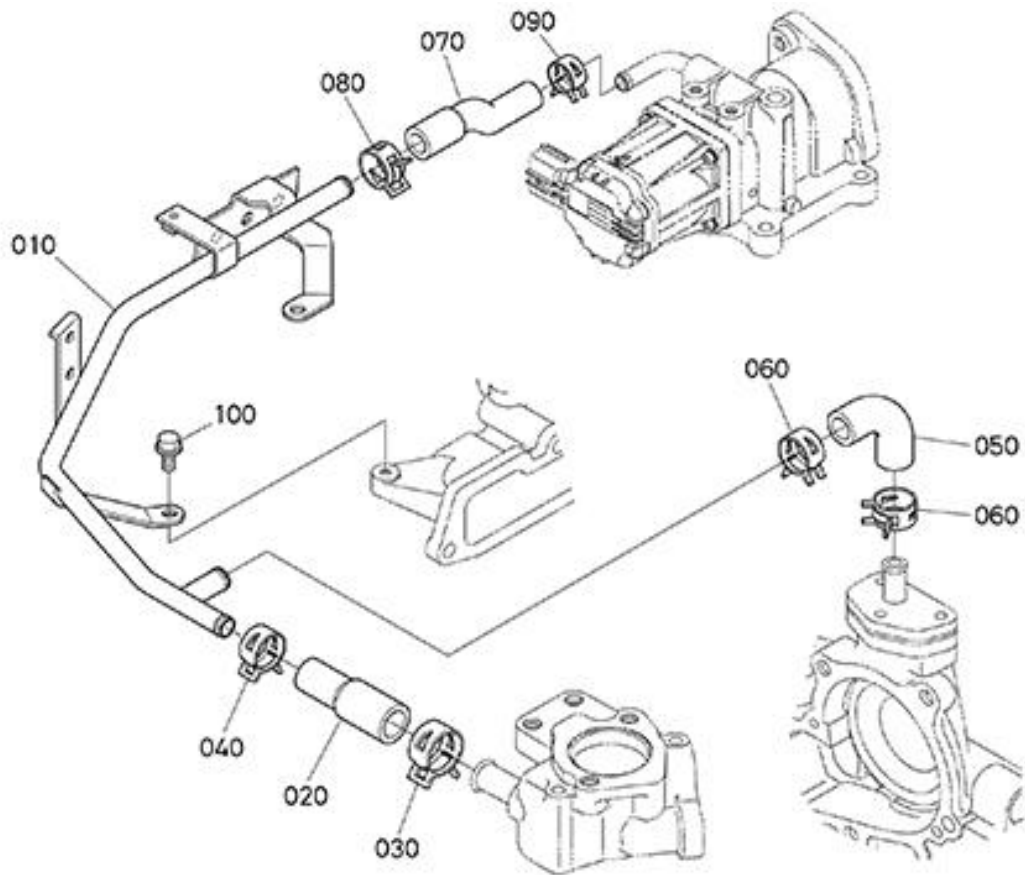

見出	部品番号	部品名称		個数	型 寸	互換性	適用号機	備 考
NO.	PART NO.	PART NAME		Q'ty	DESCRIPTION	R/P	FROM ~ UP TO SERIAL NO	REMARKS
010	ZK1J80173310	パイプ,コンブ(ウォータータン)	PIPE,COMP(WATER RETURN,2)	1				
020	ZK1J80373340	ホース(ウォータータン,2-1)	HOSE(WATER RETURN,2-1)	1				
030	ZK1A02111720	ホースクランプ	CLAMP,HOSE	1				
040	ZK0931888155	ホースクランプ	CLAMP, HOSE	1				
050	ZK1J80373350	ホース(ウォータータン,2-2)	HOSE(WATER RETURN,2-2)	1				
060	ZK0931888180	ホースクランプ	BAND,HOSE	2				
070	ZK1J80371820	ホース(EGR-V,2)	HOSE	1				
080	ZK0931888155	ホースクランプ	CLAMP, HOSE	1				
090	ZK0931888130	ホースクランプ	CLAMP, HOSE	1				
100	ZK0175450612	フランジボルト	BOLT,FLANGE	1				

565000 ラジエータ RADIATOR

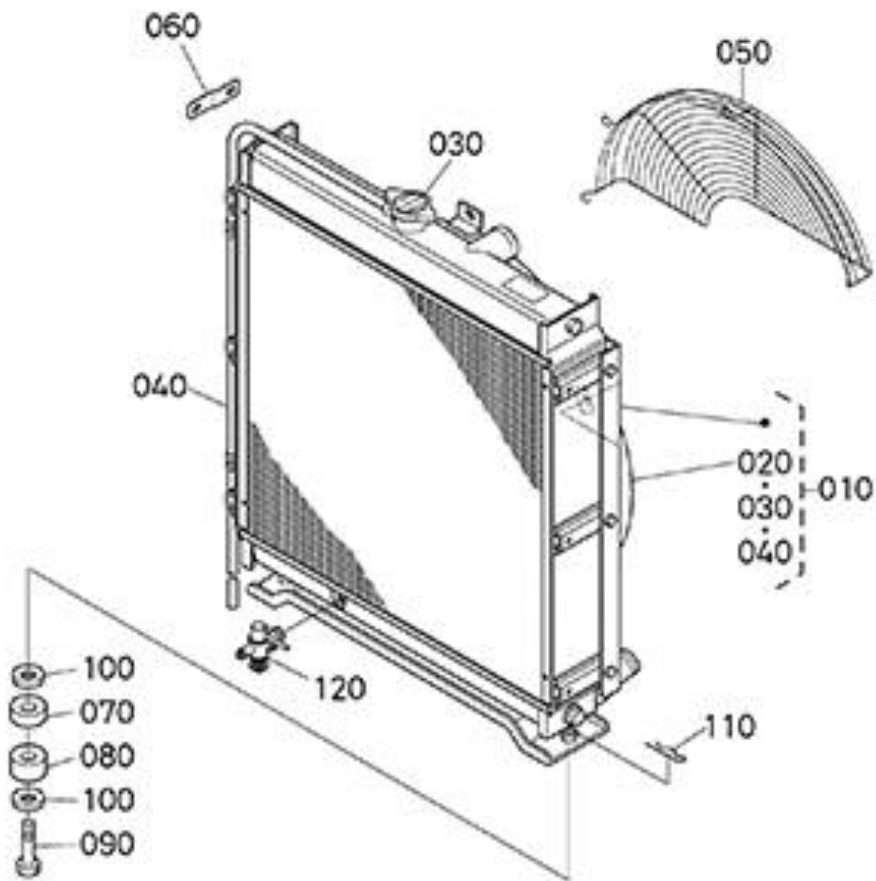

見出 NO.	部品番号 PART NO.	部品名称 PART NAME	個数 Q'ty	型 寸 DESCRIPTION	互 換 性 R/P	適 用 号 機 FROM ~ UP TO SERIAL NO	備 考 REMARKS
010	ZK1G98572062	ラジエータ	1	ASSY RADIATOR			
020	ZK1G98572330	シュラウド(ファン)	1	SHROUD,FAN			
030	ZK1758016060	キャップ(ラジエータ)	1	ASSY CAP,RADIATOR			
040	ZK1570172710	ウオータ-ハ`フ`ロ-ハ`イ`ブ`	1	PIPE,WATER OVER FLOW			
050	ZK1G97574120	ファンカバー	1	COVER,FAN			
060	ZK1667774550	ステー	1	STAY			
070	ZK1511172180	クッション	2	CUSHION			
080	ZK1511172190	クッション	2	CUSHION			
090	ZK1510872380	ボルト	2	BOLT			
100	ZK1511172200	サ`ガ`ネ	4	WASHER			
110	ZK0551551000	スナツプピン	2	PIN,SNAP			
120	ZK1557573100	コツク,アツシ(ドレ-ン)	1	COCK,DRAIN			

565500 冷却水リザーブタンク RESERVE TANK

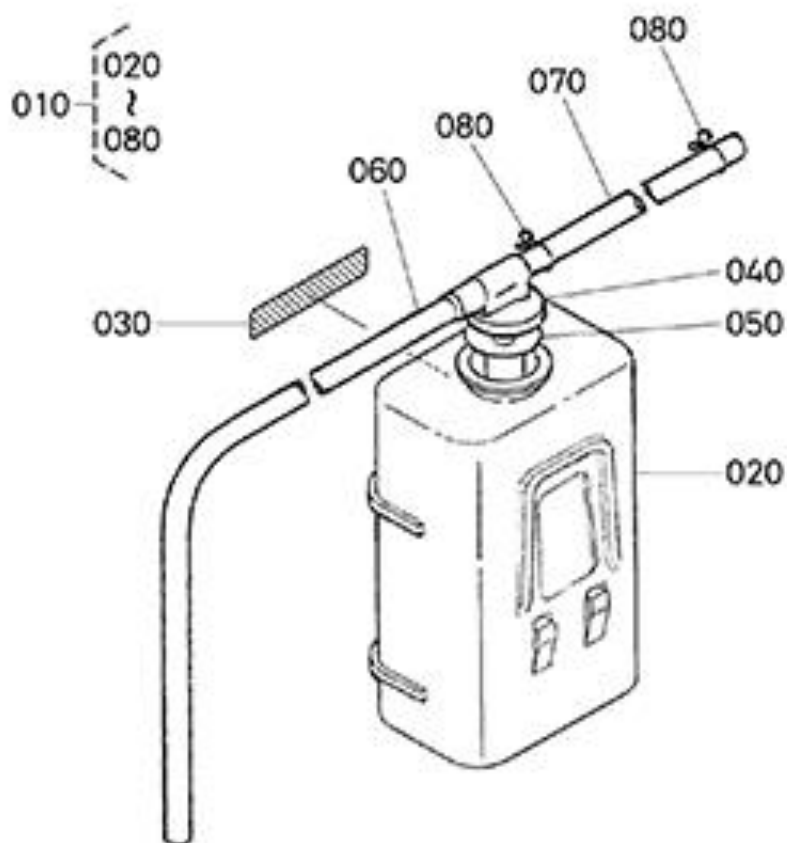

見出	部品番号	部品名称		個数	型 寸	互換性	適用号機	備考
NO.	PART NO.	PART NAME		Q'ty	DESCRIPTION	R/P	FROM ~ UP TO SERIAL NO	REMARKS
010	ZK1553172402	リザーブタンク アツシ	ASSY TANK,RESERVE	1				
020	ZK1553172410	ボデー(リザーブ タンク)	BODY TANK	1				
030	ZK1550188210	ラベル(チュウイ)	LABEL(CAUTION)	1				
040	ZK1553172422	キャップ	CAP	1				
050	ZK1553172432	ガスケット	GASKET	1				
060	ZK1553172442	チューブ(オーパフロ)	HOSE	1				
070	ZK3A11117320	チューブ(オーパフロハイフ2)	HOSE	1				
080	ZK1550172470	クリップ	CLIP, PIPE	2				

571000 吸気マニホールド INLET MANIFOLD

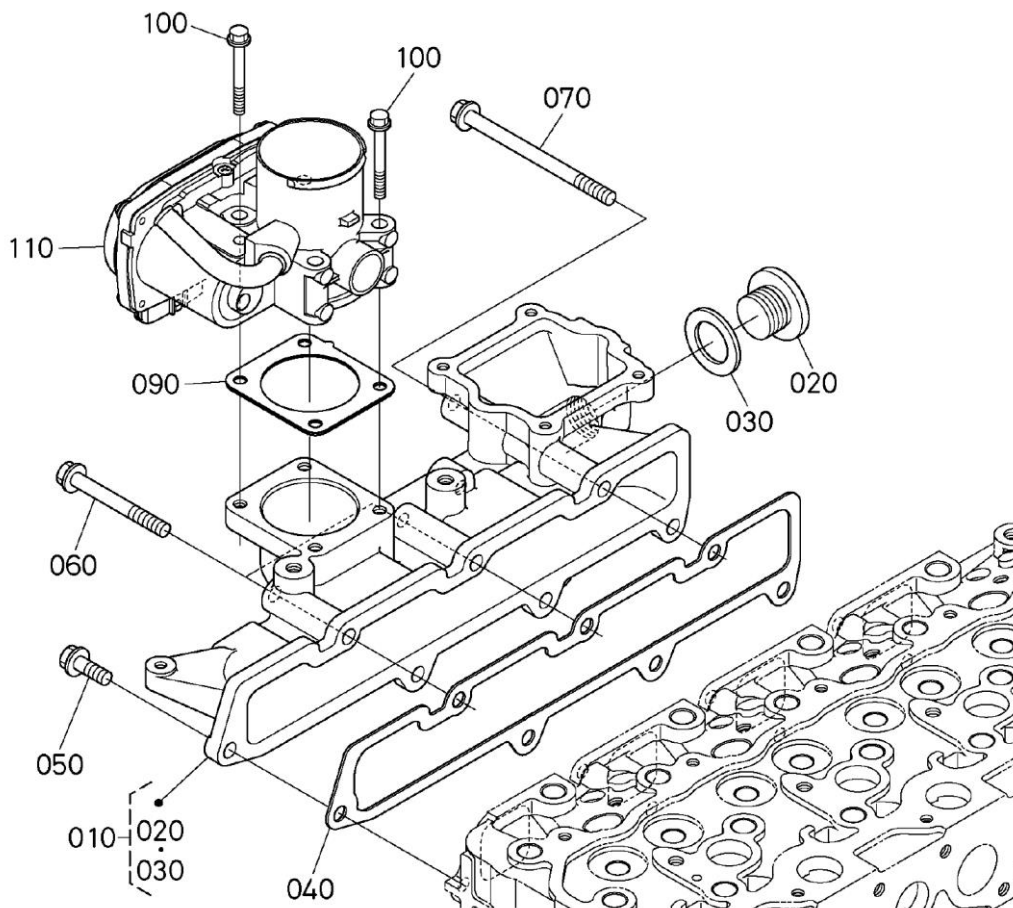

見出	部品番号	部品名称		個数	型 寸	互換性	適用号機	備 考
NO.	PART NO.	PART NAME		Q'ty	DESCRIPTION	R/P	FROM ~ UP TO SERIAL NO.	REMARKS
010	ZK1J80311773	マニホールド,アツシ(インレット)	ASSY MANIFOLD,INLET	1				
020	ZK1J80396010	プラグ(ロツカカアナツキ)	PLUG	1				
030	ZK0472400270	ガスケット	GASKET	1				
040	ZK1J80011820	ガスケット(インレットマニホールド)	GASKET,IN-MANIFOLD	1				
050	ZK0175450820	フランジボルト	BOLT,FLANGE	4				
060	ZK0175450865	フランジボルト	BOLT,FLANGE	2				
070	ZK0175450804	フランジボルト	BOLT,FLANGE	1				
090	ZK1J80005700	ガスケット(インレットフランジ)	GASKET(INLET FLANGE)	1				
100	ZK0175450645	フランジボルト	BOLT,FLANGE	4				
110	ZK1J80110600	スロツトルバルブ,アツシ(キユウキ)	VALVE,THROTTLE,ASSY	1				

572000 排気マニホールド EXHAUST MANIFOLD

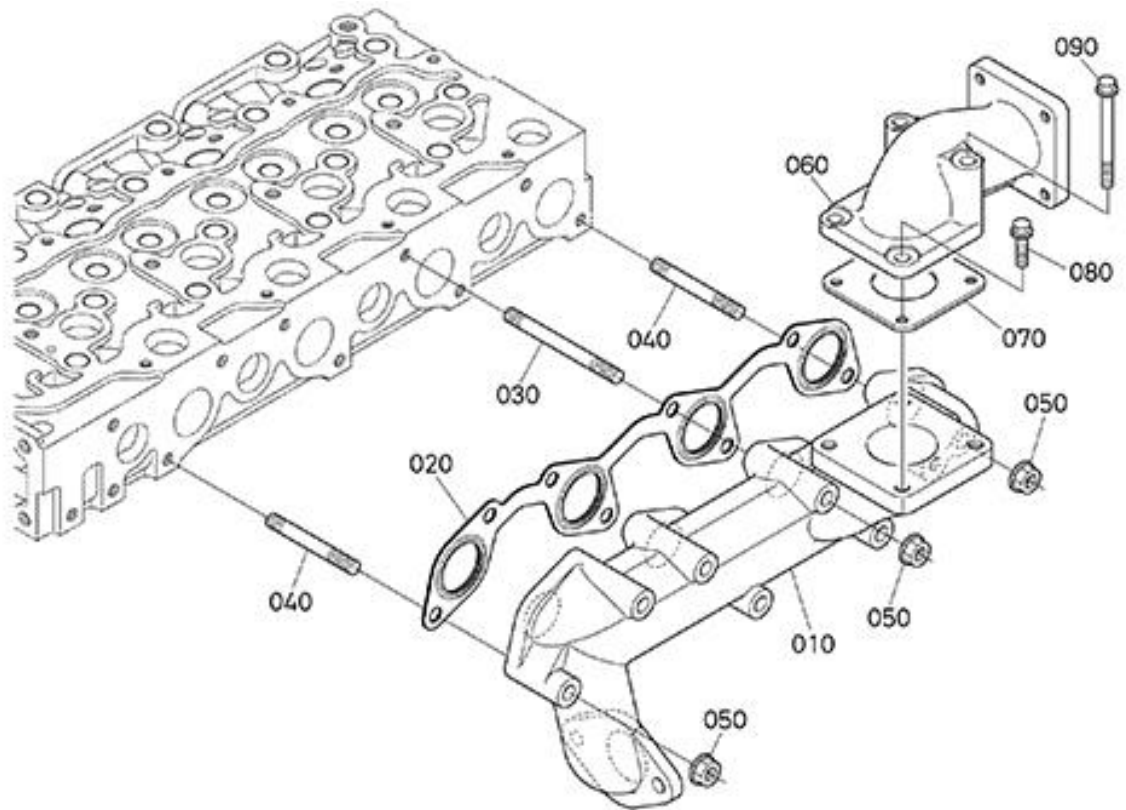

見出	部品番号	部品名称		個数	型 寸	互換性	適用号機	備考
NO.	PART NO.	PART NAME		Q'ty	DESCRIPTION	R/P	FROM ~ UP TO SERIAL NO	REMARKS
010	ZK1J80112312	マニホールド(エキゾースト)	MANIFOLD(EXHAUST)	1				
020	ZK1J80312350	ガスケット(EXマニホールド)	GASKET,EX-MANIFOLD	1				
030	ZK1J80191500	スタッド(M8X70)	STUD(M8X70)	6				
040	ZK1J80191490	スタッド(M8X55)	STUD(M8X55)	2				
050	ZK1J54292500	フランジナット(M8,HLA)	NUT,FLANGE	8				
060	ZK1J80112322	フランジ(マフラ)	FLANGE(MUFFLER)	1				
070	ZKT007016420	ガスケット	GASKET,MUFFLER	1				
080	ZK0112350825	ボルト	BOLT,SEMS	2				
090	ZK0112350870	ボルト	BOLT,SEMS	2				

572200 EGRバルブ・EGRクーラ EGR VALVE

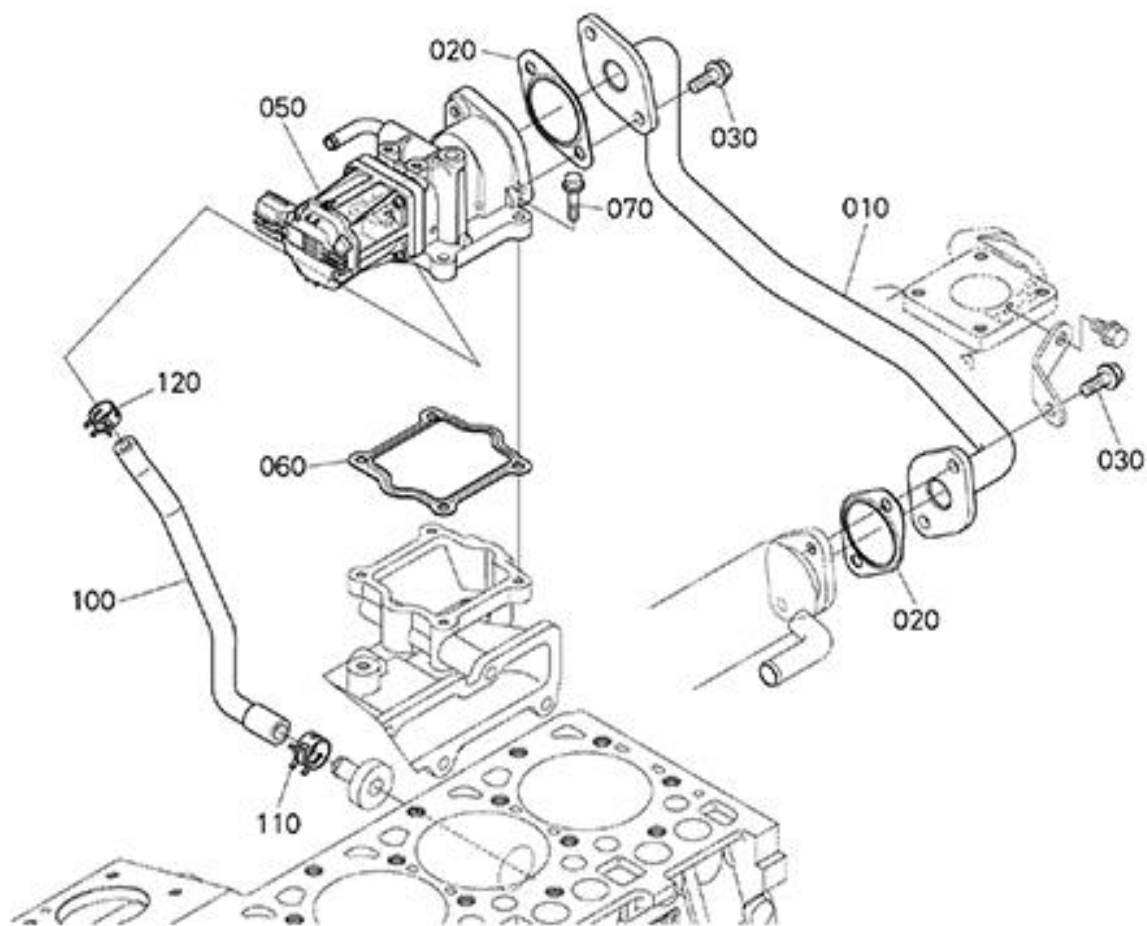

見出	部品番号	部品名称		個数	型 寸	互換性	適用号機	備 考
NO.	PART NO.	PART NAME		Q'ty	DESCRIPTION	R/P	FROM ~ UP TO SERIAL NO	REMARKS
010	ZK1J80317320	パイプ,コンプ(EGR,1)	COMP.PIPE,EGR	1				
020	ZK1J80317430	ガスケット(EGRクーラ)	GASKET,EGR COOLER	2				
030	ZK0175450820	フランジボルト	BOLT,FLANGE	4				
050	ZK1A33262702	バルブ,アツシ(EGR)	VALVE,ASSY(EGR)	1				
060	ZK1J80317410	ガスケット(EGRバルブ)	GASKET,EGR VALVE	1				
070	ZK0175450625	フランジボルト	BOLT,FLANGE	4				
100	ZK1A33271810	ホース(EGR-V,1)	HOSE	1				
110	ZK0931888180	ホースクランプ	BAND,HOSE	1				
120	ZK0931888130	ホースクランプ	CLAMP,HOSE	1				

572300 EGRクーラ EGR COOLER

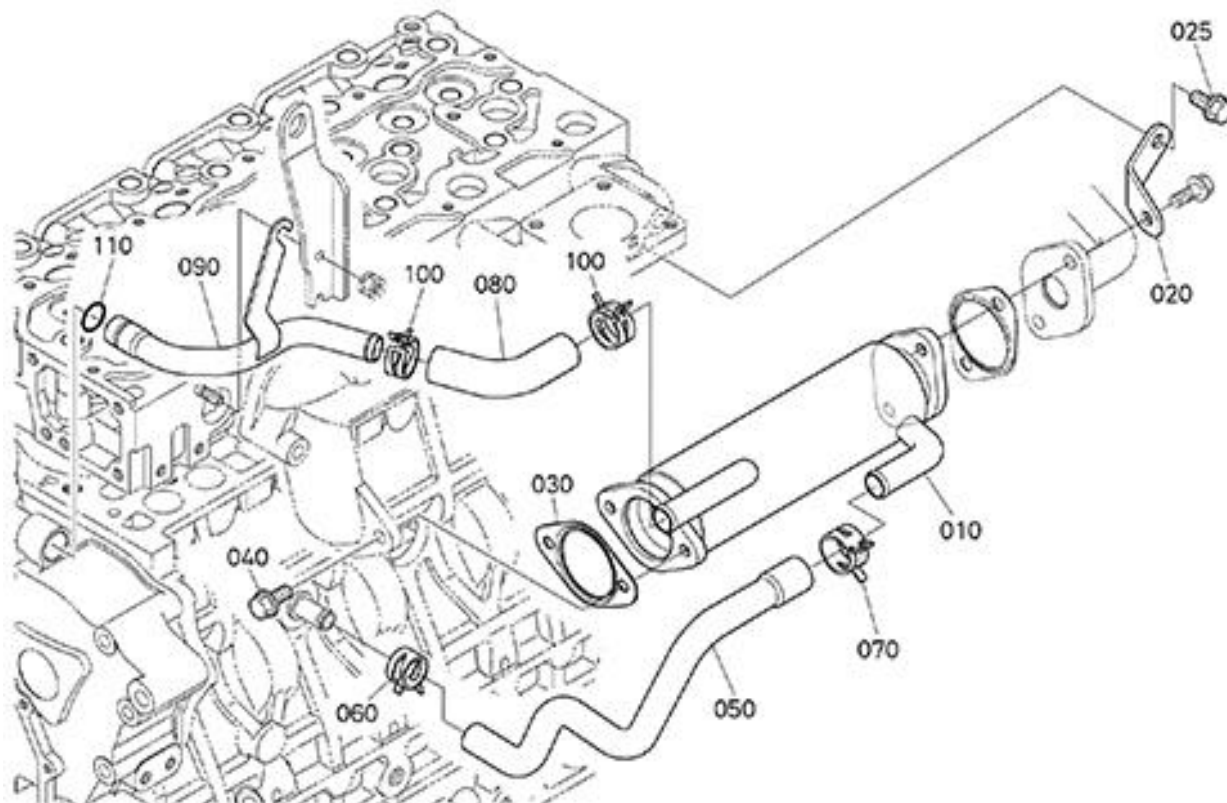

見出	部品番号	部品名称	個数	型 寸	互換性	適用号機	備 考
NO.	PART NO.	PART NAME	Q'ty	DESCRIPTION	R/P	FROM ~ UP TO SERIAL NO	REMARKS
010	ZK1J80371410	クーラ,コンプ(EGR)	1	COMP.COOLER,EGR			
020	ZK1J80371432	ステー(EGRクーラ)	1	STAY(EGR COOLER)			
025	ZK0175450816	フランジボルト	1	BOLT,FLANGE			
030	ZK1J80317430	ガスケット(EGRクーラ)	1	GASKET,EGR COOLER			
040	ZK0175450820	フランジボルト	2	BOLT,FLANGE			
050	ZK1J80171460	ホース(EGR-C,1)	1	HOSE			
060	ZK0931888180	ホースクランプ	1	BAND,HOSE			
070	ZK1J50805580	ホースクランプ(ハネシキ)	1	CLAMP,HOSE			
080	ZK1J80371470	ホース(EGR-C,2)	1	HOSE			
090	ZK1J80371480	パイプ(EGR-C,2)	1	PIPE(EGR-C,2)			
100	ZK1A02111720	ホースクランプ	2	CLAMP,HOSE			
110	ZK0481605150	Oリング	1	O RING			

573000 エアークリーナ AIR CLEANER

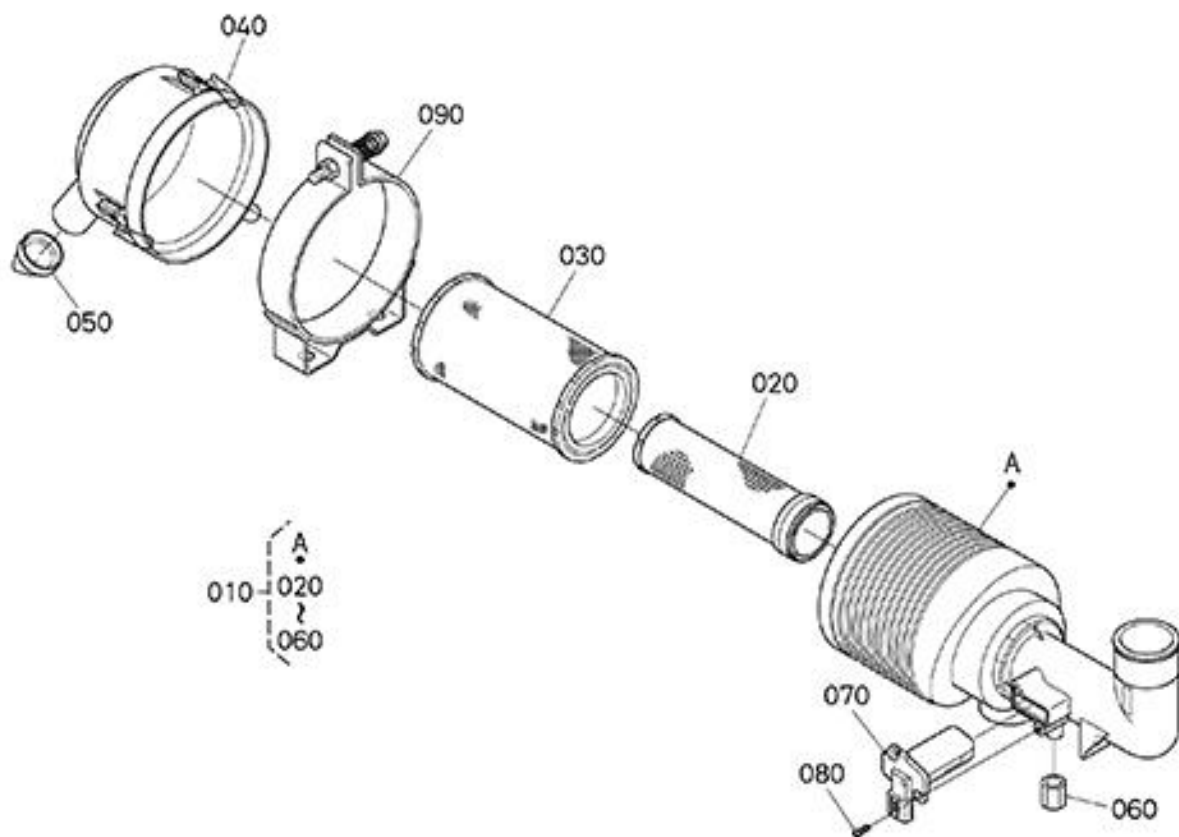

見出	部品番号	部品名称		個数	型 寸	互換性	適用号機	備 考
NO.	PART NO.	PART NAME		Q'ty	DESCRIPTION	R/P	FROM ~ UP TO SERIAL NO	REMARKS
010	ZK1J46111012	エアークリーナ	CLEANER,AIR,ASSY	1				
020	ZKR240142280	エレメント(インナ)	ELEMENT,INNER	1				
030	ZKR140142270	エレメント(アウト)	ELEMENT,OUTER	1				
040	ZKR140142260	カップ(ダスト)	CUP,DUST	1				
050	ZK1G65711472	バキューレータバルブ	VALVE,EVACUATOR	1				
060	ZK5881925430	キャップ(ニツプル)	CAP,NIPPLE	1				
070	ZK1J52010700	センサ(エアフロ)	SENSOR(AIR FLOW)	1				
080	ZK0305450412	ナベコネジ	SCREW,PAN HEAD	2				
090	ZK1J46111250	バンド(エアークリーナ)	BAND	1				

574000 ディーゼルパティクレットフィルタマフラ DIESEL PARTICULATE FILTER MUFFLER

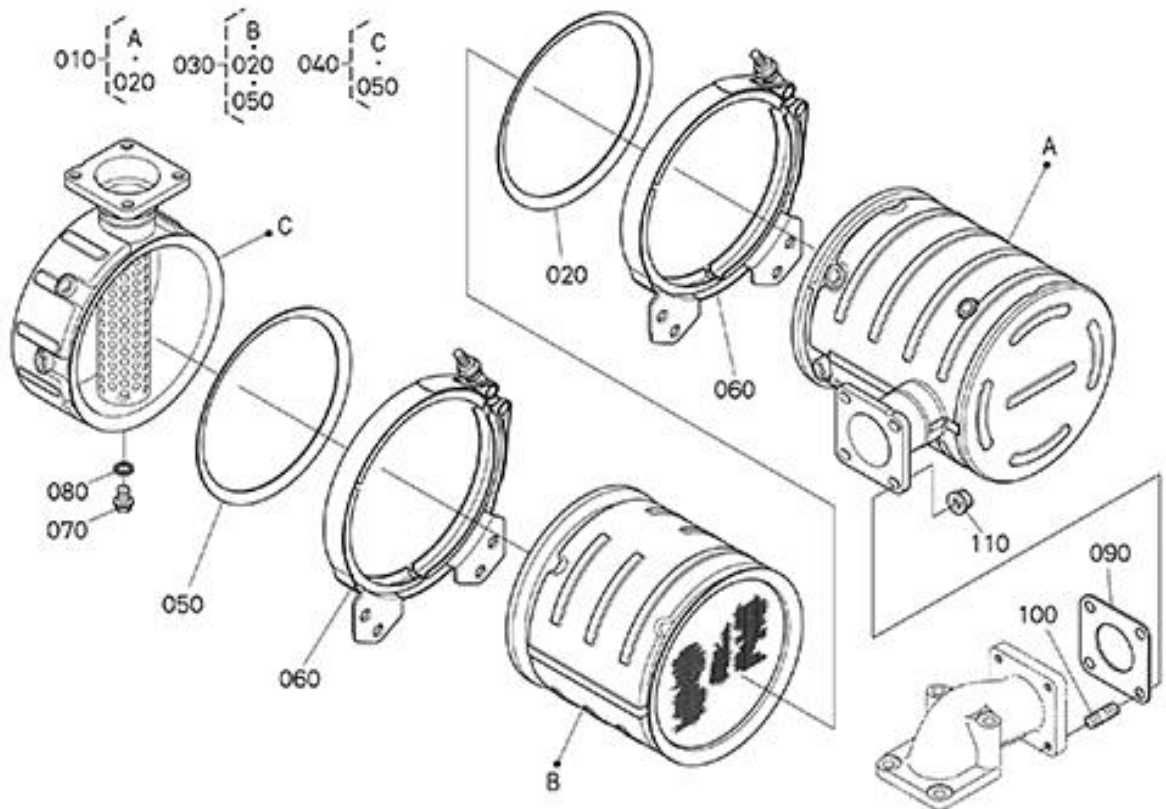

見出	部品番号	部品名称		個数	型 寸	互換性	適用号機	備 考
NO.	PART NO.	PART NAME		Q'ty	DESCRIPTION	R/P	FROM ~ UP TO SERIAL NO	REMARKS
010	ZK1J80118940	シヨクハイキット(DOC)	CATALYST,KIT(DOC)	1				
020	ZK1J80118412	ガスケット(DPF)	GASKET(DPF)	1				
030	ZK1J80118930	フィルタキット(DPF)	FILTER,KIT(DPF)	1				
030	ZK1J80118910	フィルタキット(DPF,EX)	FILTER,KIT(DPF,EX)	1				供給不可(Remanufactured)
040	ZK1J80118950	ホ`テ`キット(アウトレット,DPF)	BODY,KIT	1				
050	ZK1J80118412	ガスケット(DPF)	GASKET(DPF)	1				
060	ZK1J81318800	ブラケット(Vバンド,DPF)	BRACKET(V BAND,DPF)	2				
070	ZK0175450612	フランジボルト	BOLT,FLANGE	1				
080	ZK1560196650	ガスケット	PACKING	1				
090	ZKT007016420	ガスケット	GASKET,MUFFLER	1				
100	ZK0151350820	スタッド	BOLT,STUD	4				
110	ZK0275150080	フランジナット	NUT,FLANGE	4				

574200 ディーゼルパーティキュレートフィルタマフラブラケット DIESEL PARTICULATE FILTER MUFFLER BRACKET

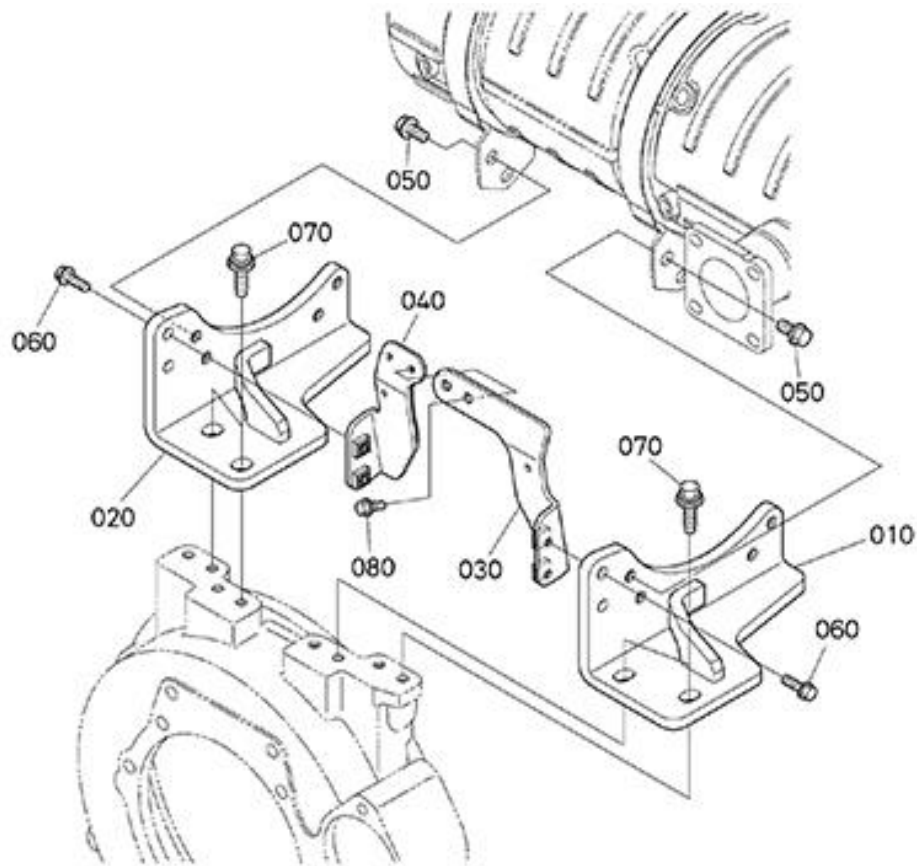

見出 NO.	部品番号 PART NO.	部品名称 PART NAME	個数 Q'ty	型 寸 DESCRIPTION	互 換 性 R/P	適 用 号 機 FROM ~ UP TO SERIAL NO	備 考 REMARKS
010	ZK1J80118700	ブラケット(DPF,1)	1	BRACKET(DPF,1)			
020	ZK1J80118710	ブラケット(DPF,2)	1	BRACKET(DPF,2)			
030	ZK1E43018720	ステー(DPF,1)	1	STAY(DPF,1)			
040	ZK1J80118730	ステー(DPF,2)	1	STAY(DPF,2)			
050	ZK0177451020	フランジホルト	8	BOLT,FLANGE			
060	ZK0175450825	フランジホルト	4	BOLT,FLANGE			
070	ZK1K97691012	ホルト	4	BOLT			
080	ZK0175450612	フランジホルト	1	BOLT,FLANGE			

576500 オイルセパレータ OIL SEPARATOR

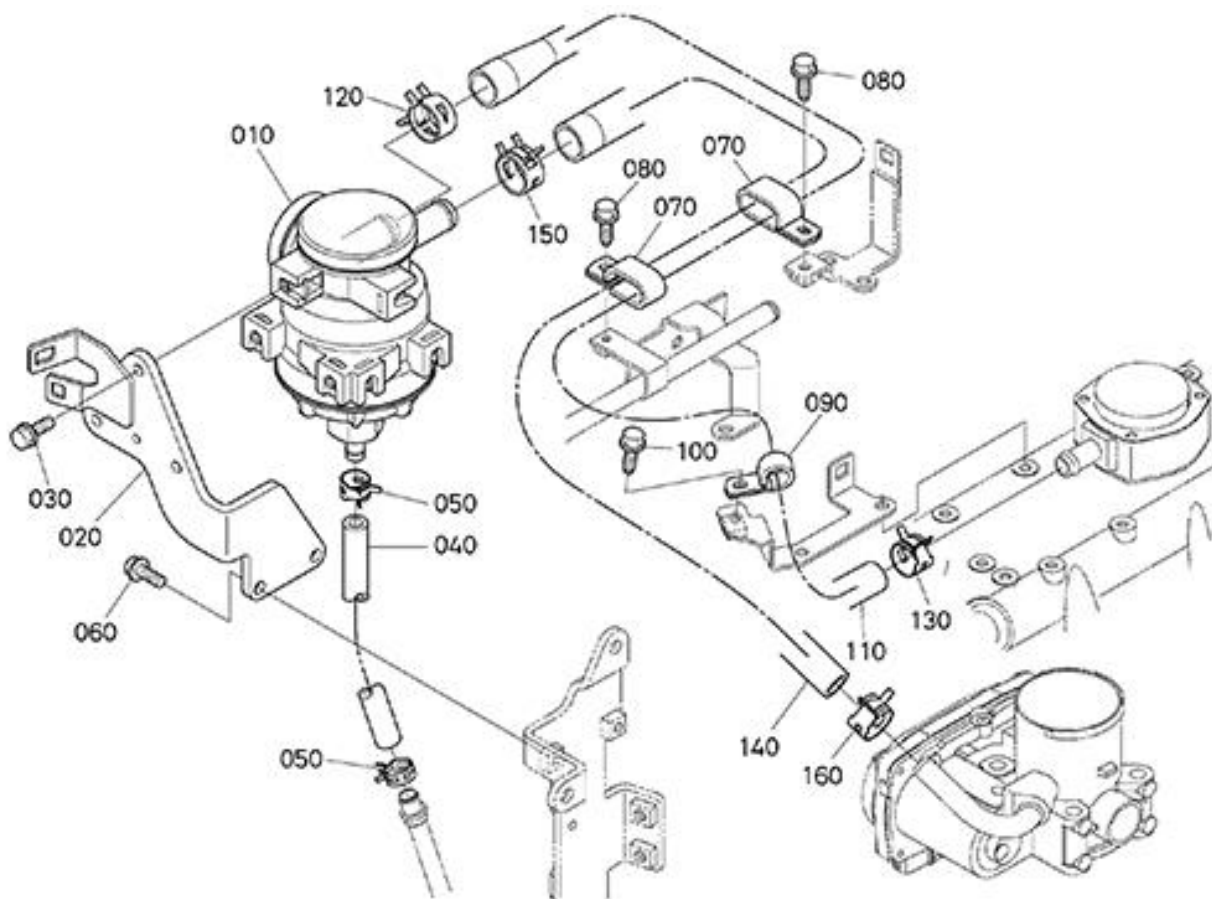

見出	部品番号	部品名称		個数	型 寸	互換性	適用号機	備 考
NO.	PART NO.	PART NAME		Q'ty	DESCRIPTION	R/P	FROM ~ UP TO SERIAL NO	REMARKS
010	ZK1J80105030	セパレータ,アツシ	SEPARATOR,ASSY	1				
020	ZK1J80105820	ブラケット(セパレータ)	BRACKET(SEPARATOR)	1				
030	ZK1J77091020	フランジ・ホルト	BOLT,FLANGE	3				
040	ZK1J80105832	チューブ(オイルリターン)	TUBE(OIL RETURN)	1				
050	ZK0931888130	ホースクランプ	CLAMP,HOSE	2				
060	ZK0175450616	フランジ・ホルト	BOLT,FLANGE	2				
070	ZK1J80171590	ホースクランプ	CLAMP,HOSE	2				
080	ZK0175550612	フランジ・ホルト	BOLT,FLANGE	2				
090	ZK1J80171600	ホースクランプ	CLAMP,HOSE	1				
100	ZK0175550612	フランジ・ホルト	BOLT,FLANGE	1				
110	ZK1J80105850	チューブ(1,セパレータ)	TUBE(1,SEPARATOR)	1				
120	ZK0931888200	ホースクランプ	CLAMP,HOSE	1				
130	ZK0931888155	ホースクランプ	CLAMP,HOSE	1				
140	ZK1J80105860	チューブ(2,セパレータ)	TUBE	1				
150	ZK0931888200	ホースクランプ	CLAMP,HOSE	1				
160	ZK0931888155	ホースクランプ	CLAMP,HOSE	1				

582000 オイルクーラ OIL COOLER

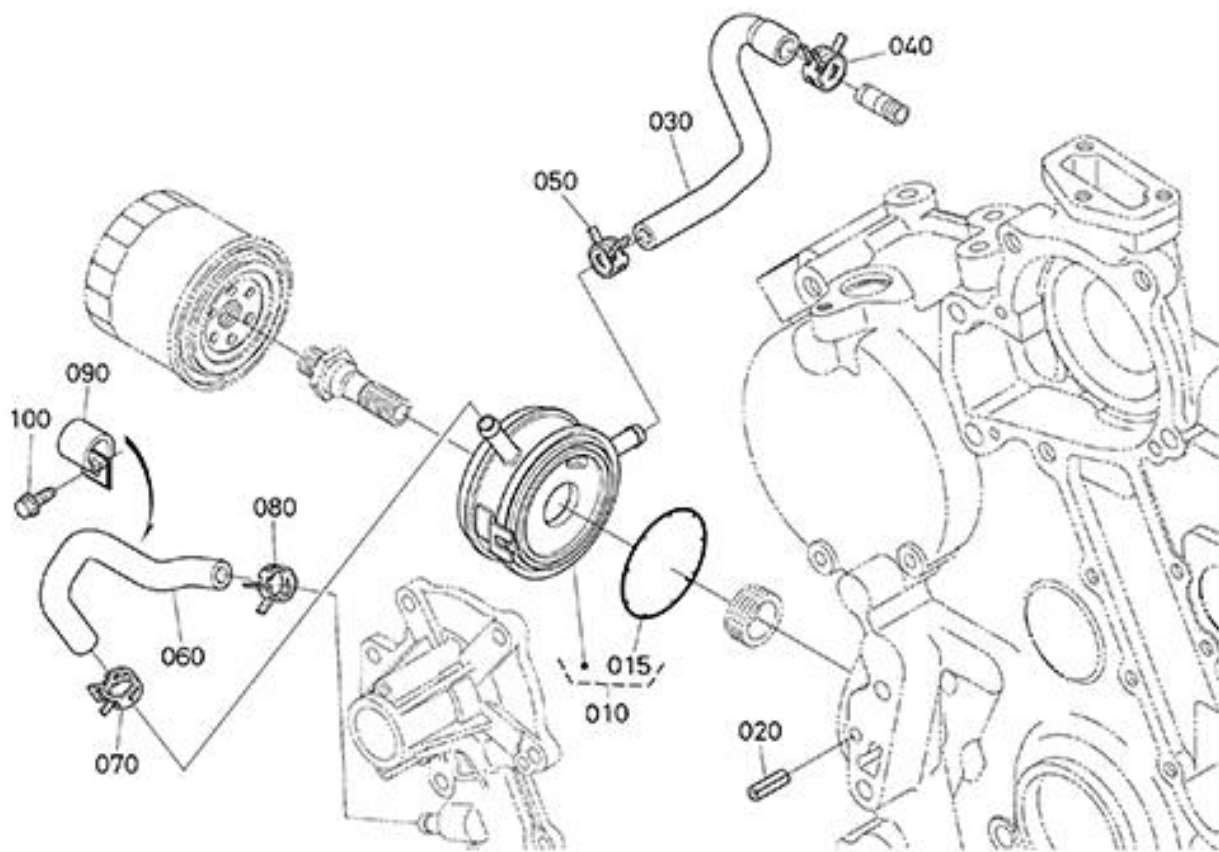

見出	部品番号	部品名称		個数	型 寸	互 換 性	適 用 号 機	備 考
NO.	PART NO.	PART NAME		Q'ty	DESCRIPTION	R/P	FROM ~ UP TO SERIAL NO	REMARKS
010	ZK1G89637012	オイルクーラ,アツシ	COOLER,OIL,ASSY	1				
015	ZK1G89637072	パツキン	PACKING	1				
020	ZK0541100620	スプリングピン	ROLLER PIN	1				
030	ZK1A02437152	ホース(オイルクーラ,1)	HOSE,OIL COOLER	1				
040	ZK0931888180	ホースクランプ	BAND,HOSE	1				
050	ZK1624173360	ホースクランプ	BAND,PIPE	1				
060	ZK1J80137160	ホース(オイルクーラ,2)	HOSE(OIL COOLER)	1				
070	ZK1624173360	ホースクランプ	BAND,PIPE	1				
080	ZK1624173360	ホースクランプ	BAND,PIPE	1				
090	ZK1J80137390	クランプ(オイルクーラホース,2)	CLAMP	1				
100	ZK0175550612	フランジボルト	BOLT,FLANGE	1				

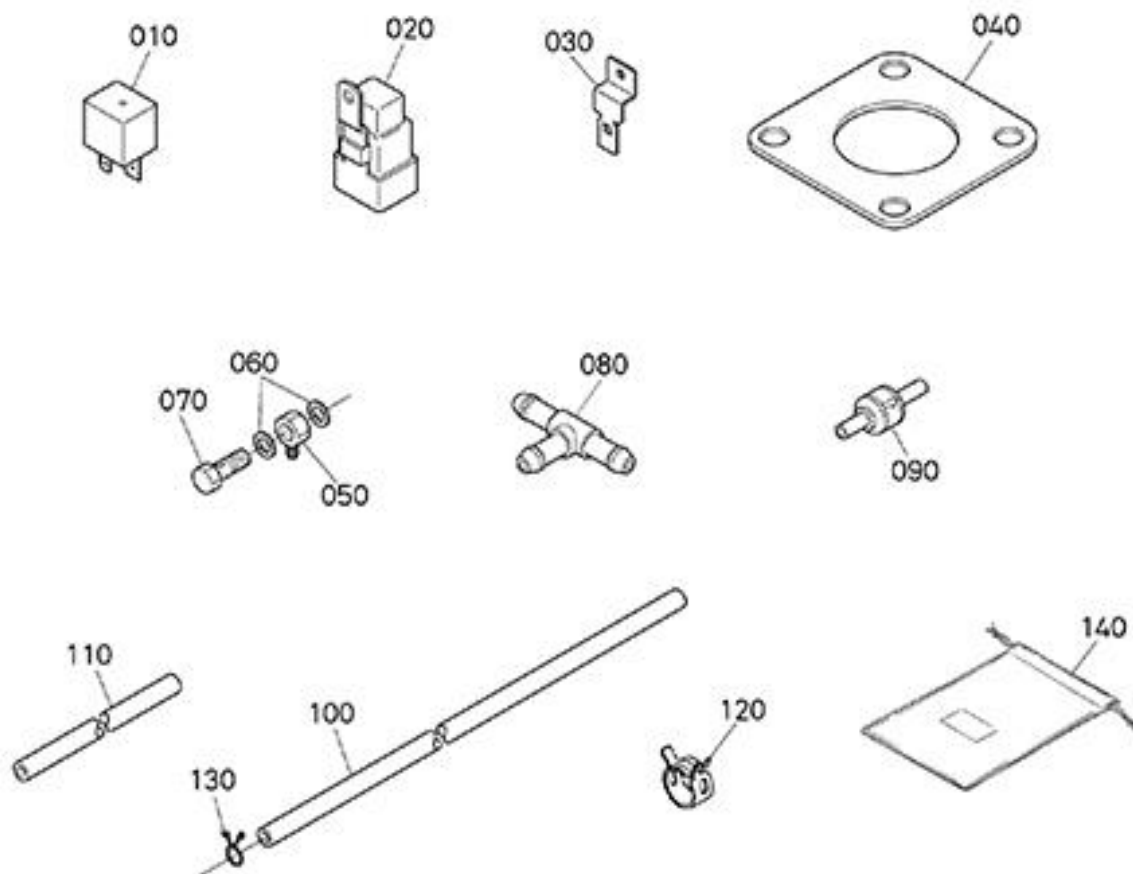

見出	部品番号	部品名称		個数	型 寸	互換性	適用号機	備考
NO.	PART NO.	PART NAME		Q'ty	DESCRIPTION	R/P	FROM ~ UP TO SERIAL NO	REMARKS
010	ZK1J30260230	リレ(スタータ)	RELAY,STARTER	2				
020	ZKRP42153730	リレ,アツシ(グロー)	ASSY RELAY	1				
030	ZK1J30265300	ブラケット(リレ)	BRACKET(RELAY)	2				
040	ZKT007016420	ガスケット	GASKET	1				
050	ZK1540195693	メガネダツギテ	JOINT,EYE	2				
060	ZK1710533680	ハツキン	GASKET	4				
070	ZK1654195790	ツギテホルト	BOLT,JOINT	2				
080	ZK3N60042170	コネクタ(ホース)	JOINT,T TYPE	1				
090	ZK1C01042460	バルブ(フューエルチェック)	VALVE,FUEL CHECK	1				
100	ZK1J30142152	フューエルチューブ	TUBE,FUEL	1				
110	ZK1K92342112	フューエルチューブ	TUBE,FUEL	1				
120	ZK1491142750	パイプクリップ	CLIP,PIPE	16				
130	ZK1497142750	ホースクリップ	CLIP,PIPE	4				
140	ZK0791000018	コウク バック	BAG,TOOL	1				

