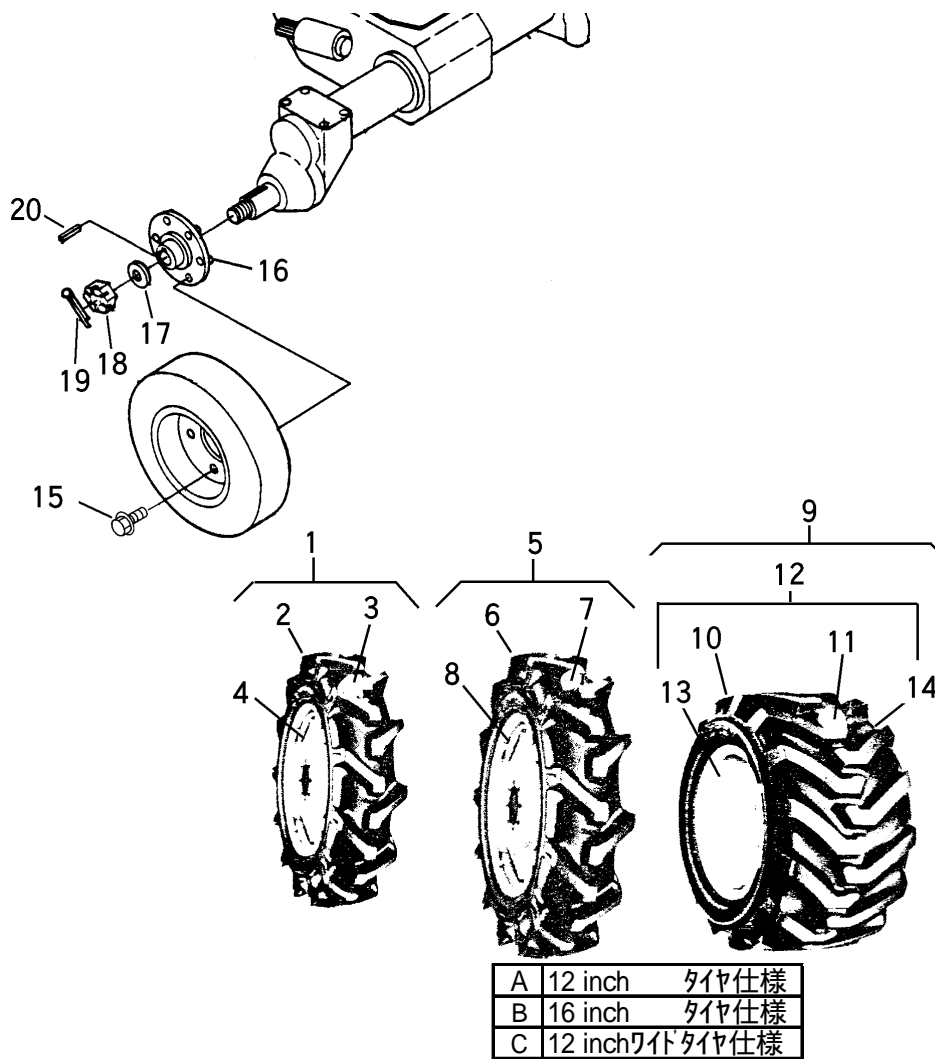

FIG 6 タイヤ TIRE



見出 NO.	部品番号 PART NO.	部品名称 PART NAME	個数 Q'ty			型 寸 DESCRIPTION	適用号機 FROM ~ UP TO SERIAL NO.	備 考 REMARKS
			A	B	C			
1	3706 2301 000	タイヤASSY R	TIRE	2				
1	3706 2302 000	タイヤASSY L	TIRE	2				
2	3706 2303 000	タイヤ	TIRE	4		6.00-12 6PR		
3	3706 2304 000	チューブ	TUBE	4		6.00-12		
4	3706 2305 000	ホイール	WHEEL	4		4.00E-12DC 6.00-12		
5	3706 2306 000	タイヤASSY R	TIRE		2			
5	3706 2307 000	タイヤASSY L	TIRE		2			
6	3706 2308 000	タイヤ	TIRE		4	6.00-16 4PR170		
7	3706 2309 000	チューブ	TUBE		4	6.00-16		
8	3706 2311 000	ホイール	WHEEL		4	オーツ4.00E-16DC 6.00-16		
9	3706 2312 000	タイヤASSY R	TIRE		2			
9	3706 2313 000	タイヤASSY L	TIRE		2	220		
10	3706 2314 000	タイヤ	TIRE		4	AGL26 x 10.00-126PR AC20B		
11	3706 2315 000	チューブ	TUBE		4			
12	3706 9901 000	ホイールAssy	WHEEL ASSY		4			
13	3706 2316 000	ホイールR	WHEEL R		4			
14	3706 2316 100	ホイールL	WHEEL L		4	バルブ穴ナシ		
15	F114 0112 030	セムスA	BOLT	24	24	24	M12 x 30	
16	3706 2317 000	ホイールボス	BOSS	4	4		6.00-12	
16	3706 2318 000	ホイールボス	BOSS			4		
17	0350 0172 060	P.W	WASHER	4	4	4	20 x 60 x 4.5	
18	A310 0102 000	キャッスルナット	NUT	4	4	4	M20高形	
19	0520 0140 040	ワリピン	PIN,split	4	4	4	4 x 40	
20	0571 0012 065	キー	KEY	4	4	4	片丸12 x 8 x 65	