

3709 330A チェンジ GEAR SHIFT

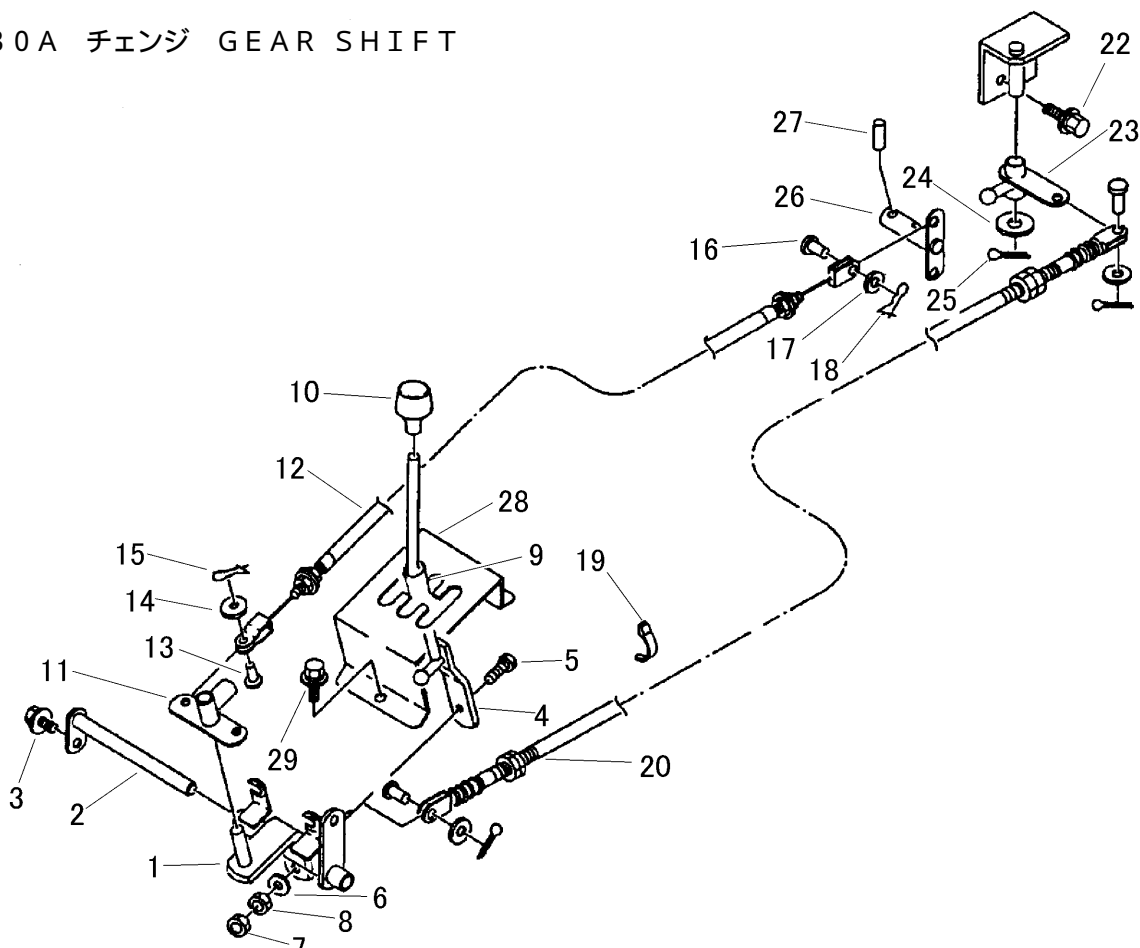

見出 NO.	部品番号 PART NO.	部品名称 PART NAME	個数 Q'ty	型 寸 DESCRIPTION	互 換 性 R/P	通 用 号 機 FROM ~ UP TO SERIAL NO.	備 考 REMARKS
1	3709 3301 000	チェンジアーム	1	ARM			
2	3709 3307 000	ピン	1	PIN			
3	K110 0108 016	Fボルト	1	M8×16			
4	3709 3311 000	チェンジレバー	1	LEVER			
5	K814 0108 035	Fボルト	1	M8×35			
6	0350 0140 818	PW	1	WASHER 8×18×1.6			
7	A301 0108 003	ナット	1	NUT M8 3種			
8	A301 0108 001	ナット	1	NUT M8			
9	3508 3306 000	ビニールパイプ	1	PIPE 12×15×70			
10	0693 0012 463	グリップ	1	GRIP 黄			
11	3709 3316 000	アーム	1	ARM			
12	3709 3322 000	ワイヤー	2	WIRE			
13	0562 0106 016	ヒラタマピン	2	PIN,CLEVIS 6×16			
14	0350 0130 613	PW	2	WASHER 6×13×1.0			
15	0523 0106 000	スナップピン	2	SNAP PIN 6用			
16	0562 0108 020	ヒラタマピン	2	PIN,CLEVIS 8×20			
17	0350 0140 818	PW	2	WASHER 8×18×1.6			
18	0523 0108 000	スナップピン	2	SNAP PIN 8用			
19	3513 3131 000	プラスチックバンド	3	CLAMP RF140			
20	3707 3321 000	プッシュプルワイヤー	1	WIRE			
21	3709 3325 000	ブラケット	1	BRACKET			
22	K110 0108 016	Fボルト	2	BOLT M8×16			
23	3709 3341 000	チェンジアームA	1	ARM			
24	0350 0151 632	PW	1	WASHER 16×32×3.2			
25	0520 0132 032	ワリピン	1	PIN split 3.2×32			
26	3709 3345 000	チェンジアーム	1	ARM			
27	0550 0006 022	スプリングピン	1	PIN spring 6×22			
28	3709 3351 000	ガイド	1	GUIDE			
29	K110 0108 016	Fボルト	2	BOLT M8×16			