

5308 240A ドウリヨクデンタツクミタテ POWER LINE EQUIPMENT

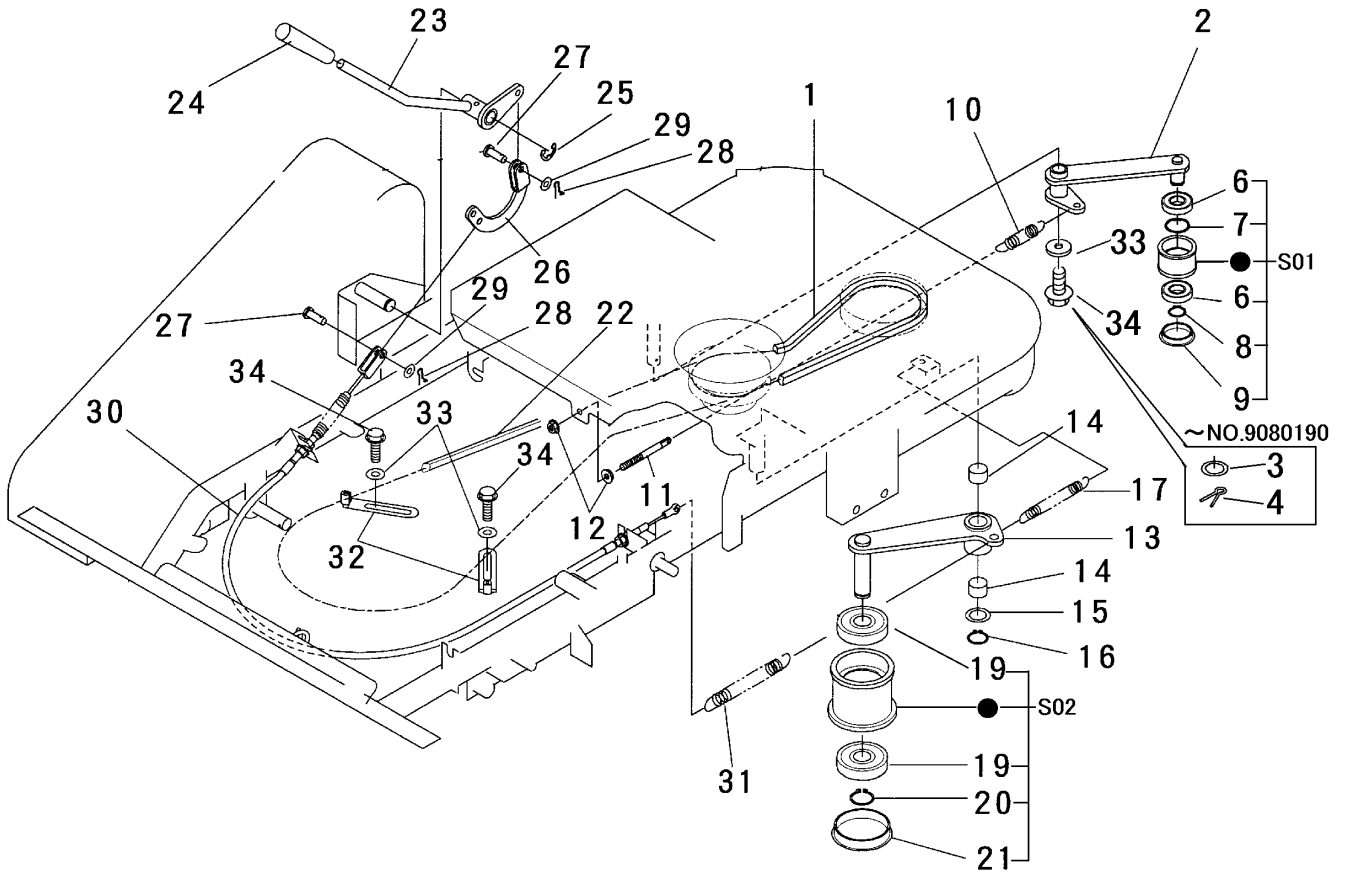

見出 NO.	部品番号 PART NO.	部品名称 PART NAME	個数 Q'ty	型 寸 DESCRIPTION	適用号機 FROM ~ UP TO SERIAL NO	備 考 REMARKS
1	0852 1300 036	Vベルト	1	SB36		
2	5306 2401 000	テンションアーム	1			
3	0350 0161 630	PW	1	16 × 30 × 3.2	~ NO.9080190	
4	0520 0132 032	ワリピン	1	3.2 × 32	~ NO.9080190	
6	0750 0560 034	ハアリング	2	6003DDU		
7	0741 0003 500	Cリング	1	H35		
8	0740 0001 700	Cリング	1	S17		
9	0834 0035 070	シールキャップ	1	SC 35-7		
10	3405 3101 000	スプリング	1			
11	3606 2015 000	ハリボルト	1	8 × 90		
12	F301 0108 000	Fナット	2	M8		
13	5306 2406 000	テンションアーム	1			
14	0796 0202 315	DUブッシュ	2	20 × 23 × 15		
15	7301 2006 000	シムA	1			
16	0740 0002 000	Cリング	1	S20		
17	5201 3209 000	スプリング	1	#45		
19	0750 0562 044	ハアリング	2	6204DDU		
20	0740 0002 000	Cリング	1	S20		
21	3513 2107 000	メクラフタ	1	SC47 × 7A		
22	0852 1500 066	Vベルト	1	LB66 W800		
23	5306 2425 000	レバー	1			
24	0691 0012 251	グリップ	1	赤		
25	0742 0101 200	Eリング	1	12用		

