

見出	部品番号	部品名称		個数	型 寸	互換性	適用号機	備 考
NO.	PART NO.	PART NAME		Q'ty	DESCRIPTION	R/P	FROM ~ UP TO SERIAL NO.	REMARKS
1	5321 3501 000	サポート	SUPPORT	1				
2	5321 3504 000	サポート	SUPPORT	1				
3	K110 0108 016	Fボルト	BOLT	5	M8×16(4T)			
4	5321 3505 001	ブラケット	BRACKET	1				
5	5321 3509 000	ブラケット	BRACKET	1				
6	K710 0108 020	Fボルト	BOLT	6	M8×20(7T)			
7	A301 0108 003	ナット	NUT	2	M8			
8	5321 3511 000	リンク	LINK	1				
9	5310 3524 000	シートアジャスタ	SEAT ADJUSTER	1				
10	5310 3526 000	シートアジャスタ	SEAT ADJUSTER	1				
11	F301 0108 000	Fナット	NUT	8	M8			
12	5319 3551 000	ブラケット	BRACKET	1				
13	5319 3521 000	サポート	SUPPORT	1				
14	5314 4075 000	ブッシュ	BUSH	2				
15	5319 3527 000	クッション	RUBBER	2				
16	5319 3541 000	ブラケット	BRACKET	1				
17	5306 3531 000	ピン	PIN	1				
18	3611 1807 000	ホゴゴム	GROMMET	1	C-6			
19	5323 3511 000	スプリング	SPRING	1				
20	0742 0100 800	リング	RING	1	8			
21	K700 0106 014	Fボルト	BOLT	2	M6×14(7T)			
22	5319 3518 000	ピン	PIN	1				
23	5319 3528 000	スプリング	SPRING	1				
24	3709 3535 000	ハリボルトコンブ	BOLT	1				
25	F301 0112 000	Fナット	NUT	1	M12			

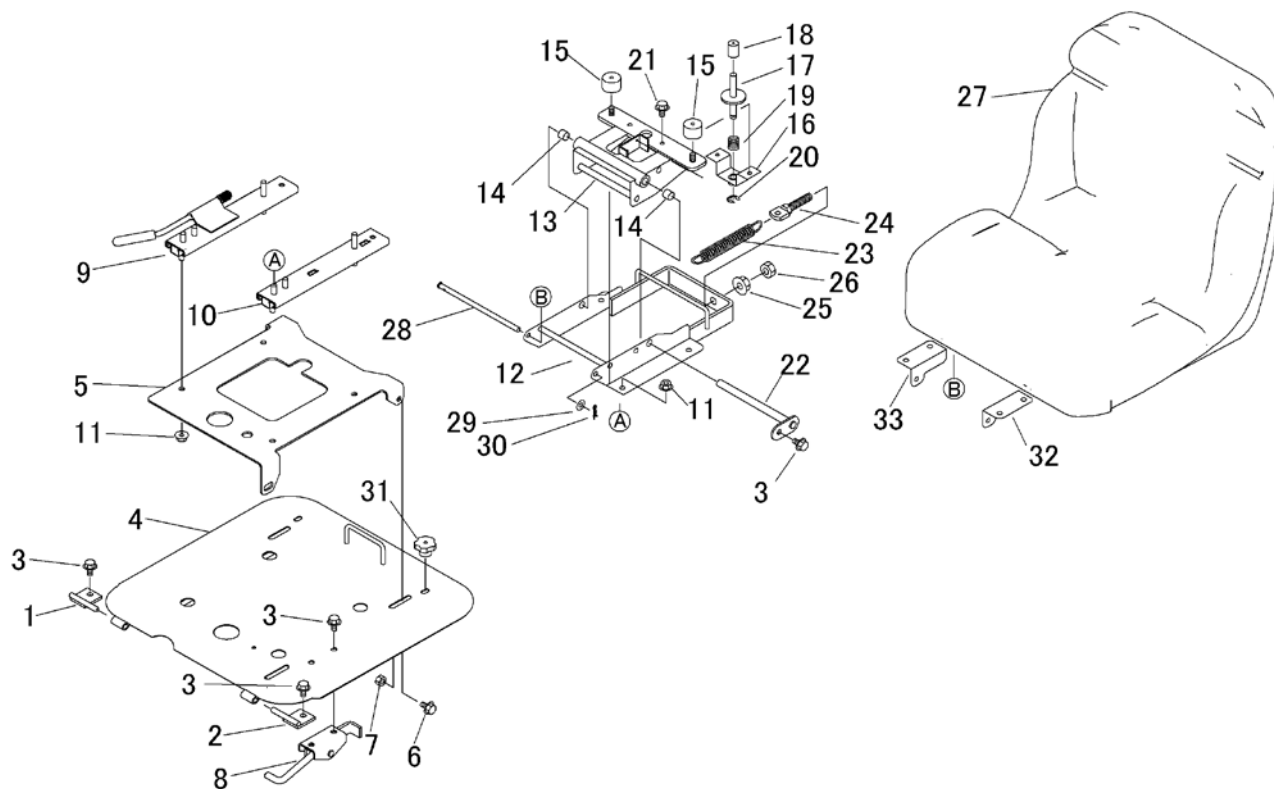

見出	部品番号	部品名称		個数	型 寸	互換性	適用号機	備考
NO.	PART NO.	PART NAME		Q'ty	DESCRIPTION	R/P	FROM ~ UP TO SERIAL NO.	REMARKS
26	A301 0112 003	ナット	NUT	1	M12(3種)			
27	5310 3551 000	シート	SEAT	1				供給打ち切り
27	3679 3301 000	シート	SEAT	1				補用部品
28	5310 3553 000	ピン	PIN	1	φ8			
29	0350 0140 818	PW	WASHER	1	8 × 18 × 1.6			
30	0523 0108 000	スナップピン	PIN SNAP	1	8			
31	3549 4232 000	ノブナット	NUT	2	M6			
32	5236 3538 000	プレートL	PLATE	1				補用部品
33	5236 3539 000	プレートR	PLATE	1				補用部品