

5309 410A カリハカバー COVER

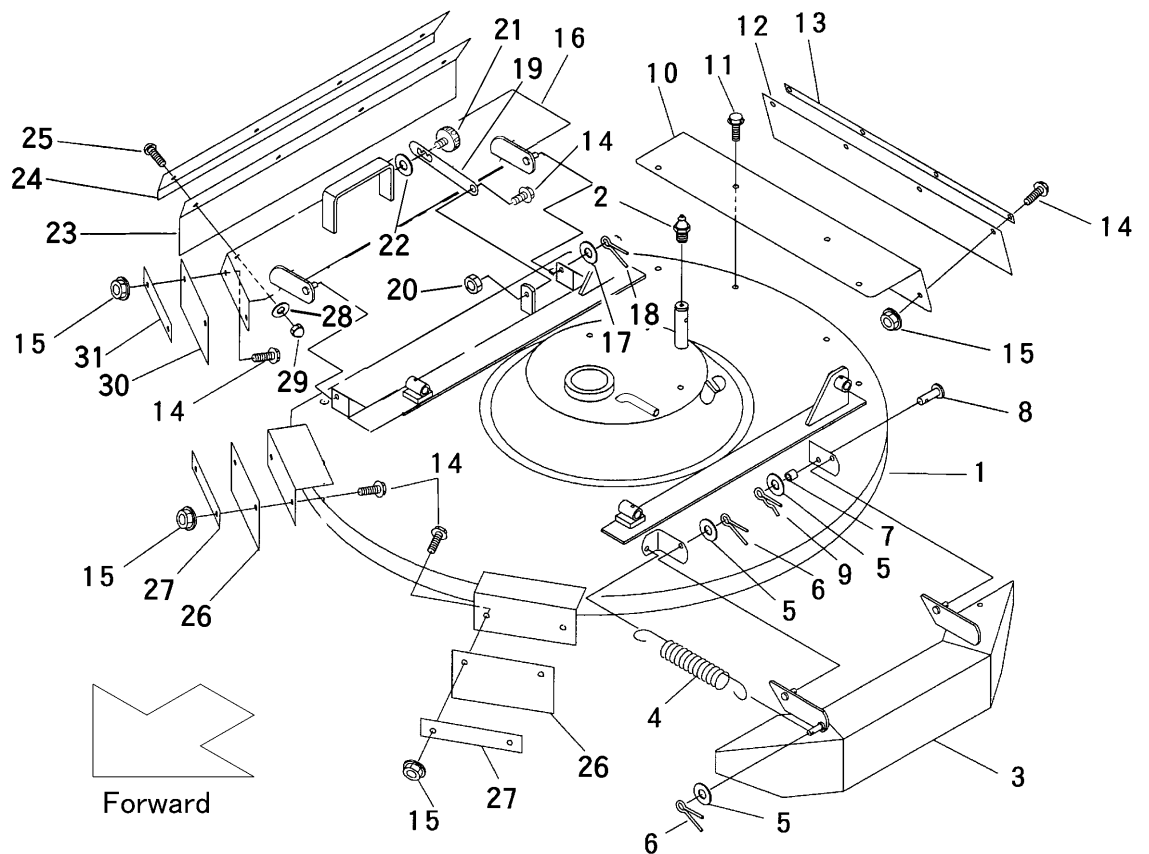

| 見出<br>NO. | 部品番号<br>PART NO. | 部品名称<br>PART NAME | 個数<br>Q'ty | 型 寸<br>DESCRIPTION | 互<br>換<br>性<br>R/P | 適用号機<br>FROM ~ UP TO SERIAL NO. | 備 考<br>REMARKS |
|-----------|------------------|-------------------|------------|--------------------|--------------------|---------------------------------|----------------|
| 1         | 5309 4101 002    | カリハカバー            | 1          | COVER              |                    |                                 |                |
| 2         | A650 0100 600    | グリースニップル          | 1          | NIPPLE, GREASE     | M6                 |                                 |                |
| 3         | 5306 4117 000    | カバー               | 1          | COVER              |                    |                                 |                |
| 4         | 3407 3211 000    | スプリング             | 1          | SPRING             | #6                 |                                 |                |
| 5         | 0350 0140 818    | PW                | 4          | WASHER, PLAIN      | 8×18×1.6           |                                 |                |
| 6         | 0520 0125 016    | ワリピン              | 2          | PIN, SPLIT         | 2.5×16             |                                 |                |
| 7         | 5306 4119 500    | パイプ               | 1          | PIPE               |                    |                                 |                |
| 8         | 0562 0108 025    | ヒラアタマピン           | 1          | PIN, CLEVIS        | φ8×25              |                                 |                |
| 9         | 0521 0108 000    | Rピン               | 1          | R-PIN              | φ8                 |                                 |                |
| 10        | 5306 4121 000    | リアカバー             | 1          | COVER              |                    |                                 |                |
| 11        | K710 0108 012    | Fボルト              | 4          | BOLT               | M8×12              |                                 |                |
| 12        | 5304 4129 000    | ゴムイタ              | 1          | RUBBER             |                    |                                 |                |
| 13        | 5304 4128 000    | プレート              | 1          | PLATE              |                    |                                 |                |
| 14        | K110 0108 016    | Fボルト              | 11         | BOLT               | M8×16              |                                 |                |
| 15        | F301 0108 000    | Fナット              | 10         | NUT                | M8                 |                                 |                |
| 16        | 5309 4121 000    | カバー               | 1          | COVER              |                    |                                 |                |
| 17        | 0350 0151 222    | PW                | 1          | WASHER, PLAIN      | 12×22×2.3          |                                 |                |
| 18        | 0520 0132 025    | ワリピン              | 1          | PIN, SPLIT         | 3.2×25             |                                 |                |
| 19        | 5319 4143 000    | アーム               | 1          | ARM                |                    |                                 |                |
| 20        | A301 0108 003    | ナット               | 1          | NUT                | M8                 |                                 |                |
| 21        | MA90 5743 010    | ノブ                | 1          | KNOB               |                    |                                 |                |
| 22        | MA90 5744 000    | ワッシャ              | 1          | WASHER             |                    |                                 |                |
| 23        | 5306 4129 500    | ゴムイタ              | 1          | RUBBER             |                    |                                 |                |
| 24        | 5306 4131 000    | プレート              | 1          | PLATE              |                    |                                 |                |
| 25        | A252 0108 020    | トラスコネジ            | 4          | SCREW              | M8×20              |                                 |                |

5309 410A カリハカバー COVER

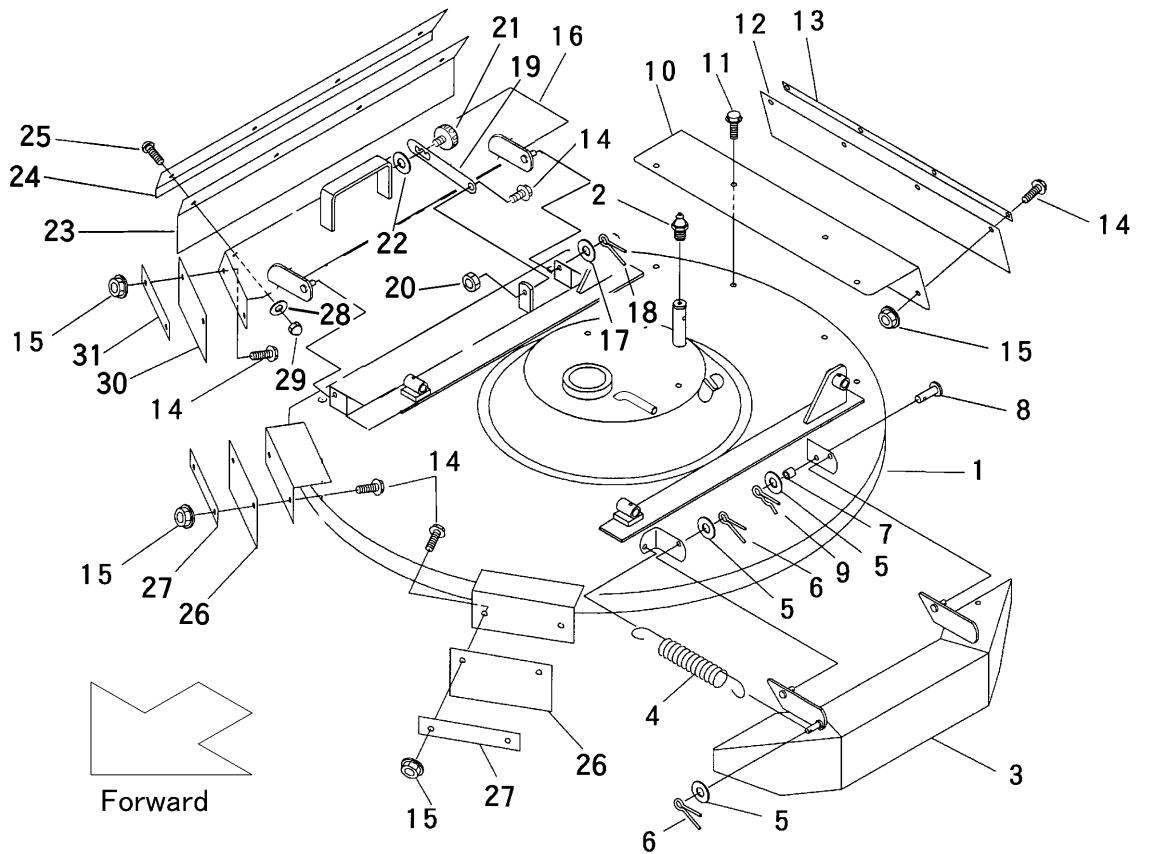

| 見出  | 部品番号          | 部品名称      |      | 個数            | 型 寸 | 互換性                     | 適用号機    | 備考 |
|-----|---------------|-----------|------|---------------|-----|-------------------------|---------|----|
| NO. | PART NO.      | PART NAME | Q'ty | DESCRIPTION   | R/P | FROM ~ UP TO SERIAL NO. | REMARKS |    |
| 26  | 5305 4138 000 | ゴムイタ      | 2    | RUBBER        |     |                         |         |    |
| 27  | 5305 4139 000 | プレート      | 2    | PLATE         |     |                         |         |    |
| 28  | A360 0100 802 | SW        | 4    | WASHER,SPRING | 8   |                         |         |    |
| 29  | A341 0130 802 | フクロナット    | 4    | NUT           | M8  |                         |         |    |
| 30  | 5306 4133 000 | ゴムイタ      | 1    | RUBBER        |     |                         |         |    |
| 31  | 5306 4134 000 | プレート      | 1    | PLATE         |     |                         |         |    |
|     |               |           |      |               |     |                         |         |    |
|     |               |           |      |               |     |                         |         |    |
|     |               |           |      |               |     |                         |         |    |
|     |               |           |      |               |     |                         |         |    |
|     |               |           |      |               |     |                         |         |    |
|     |               |           |      |               |     |                         |         |    |
|     |               |           |      |               |     |                         |         |    |
|     |               |           |      |               |     |                         |         |    |
|     |               |           |      |               |     |                         |         |    |
|     |               |           |      |               |     |                         |         |    |
|     |               |           |      |               |     |                         |         |    |
|     |               |           |      |               |     |                         |         |    |
|     |               |           |      |               |     |                         |         |    |
|     |               |           |      |               |     |                         |         |    |
|     |               |           |      |               |     |                         |         |    |
|     |               |           |      |               |     |                         |         |    |
|     |               |           |      |               |     |                         |         |    |
|     |               |           |      |               |     |                         |         |    |