

給油・給水一覧表

項 目	補 給 (交 換) 時 期	推 奨 品	容 量
燃 料	随時	自動車用無鉛ガソリン	18L
エンジンオイル	補給 毎日点検し不足時に補給 交換 初回：20時間 2回目以降：50時間毎*4	ガソリンエンジンオイル API分類 SE級以上 SAE分類 10W-30	ホンダ仕様 1.5L (1.7L)*3 ヤマハ仕様 1.4L (1.55L)*3
トランスミッションオイル	交換 初回：50時間 2回目以降：500時間毎	ガソリンエンジンオイル SAE分類 10W-30	0.9L
フロントアクスルオイル*1	交換 初回：50時間 2回目以降：500時間毎	ガソリンエンジンオイル SAE分類 10W-30	0.7L*2
H S T オイル	交換 2年または300時間毎*5	ガソリンエンジンオイル SAE分類 5W-40	1.1L
刈刃ケースオイル	交換 初回：50時間 2回目以降：500時間毎	ガソリンエンジンオイル SAE分類 10W-30	0.15L
バッテリー液	補給 50時間毎に点検し不足時に補給	蒸留水	-

*1 AWD仕様

*2 本体：0.5L、ナックル下：0.1L（左右）

*3 ()内の数値は、オイルフィルタ交換時のオイル容量です。エンジン内に残っているオイル量によって必要なオイル容量は異なります。記載されている容量は参考値として、オイルレベルゲージ (☞58ページ) を確認しながらオイル量を調整してください。

*4 2回目以降の交換時間は、弊社推奨交換時間となります。

*5 2年または300時間のうち短い方の期間毎に交換してください。また、H S Tオイル交換を行った場合、アワメータのH S Tオイル交換周期をリセットしてください。

給脂一覧表

⚠ 注意

- ・給脂がおろそかになると、焼き付きや錆び付きの原因となり、作動が円滑に行われなくなるおそれがありますので、定期的に給脂を行ってください。

👉 アドバイス

- ・手動式のグリースポンプを使用の場合は5~6回突ってください。途中でポンプハンドルが重くなった場合は、ただちに給脂を終了してください。
- ・エア式のグリースポンプを使用の場合は2~3秒間給脂してください。
- ・刈刃リンク支点の給脂は、刈高さを最も下げた位置で行ってください。

給脂一覧表 (AWD仕様)

給	脂	箇所	補	給	時	期	推	奨	品
1	前車軸	ピボット	半年毎						シャーシグリース
2	ブレーキ	ペダル軸	半年毎						シャーシグリース
3	走行	ペダル軸	半年毎						シャーシグリース
4	刈刃	サイドカバー	支点軸(右)	半年毎					シャーシグリース
5	刈刃	リンク	支点	半年毎					シャーシグリース
6	走行	レバー	ピボット	半年毎					シャーシグリース
7	テンション	アーム	軸	半年毎					シャーシグリース
8	刈刃	ブレーキ	アーム	半年毎					シャーシグリース
9	プロペラ	シャフト		半年毎					シャーシグリース
10	刈刃	プロペラ	シャフト	半年毎					シャーシグリース

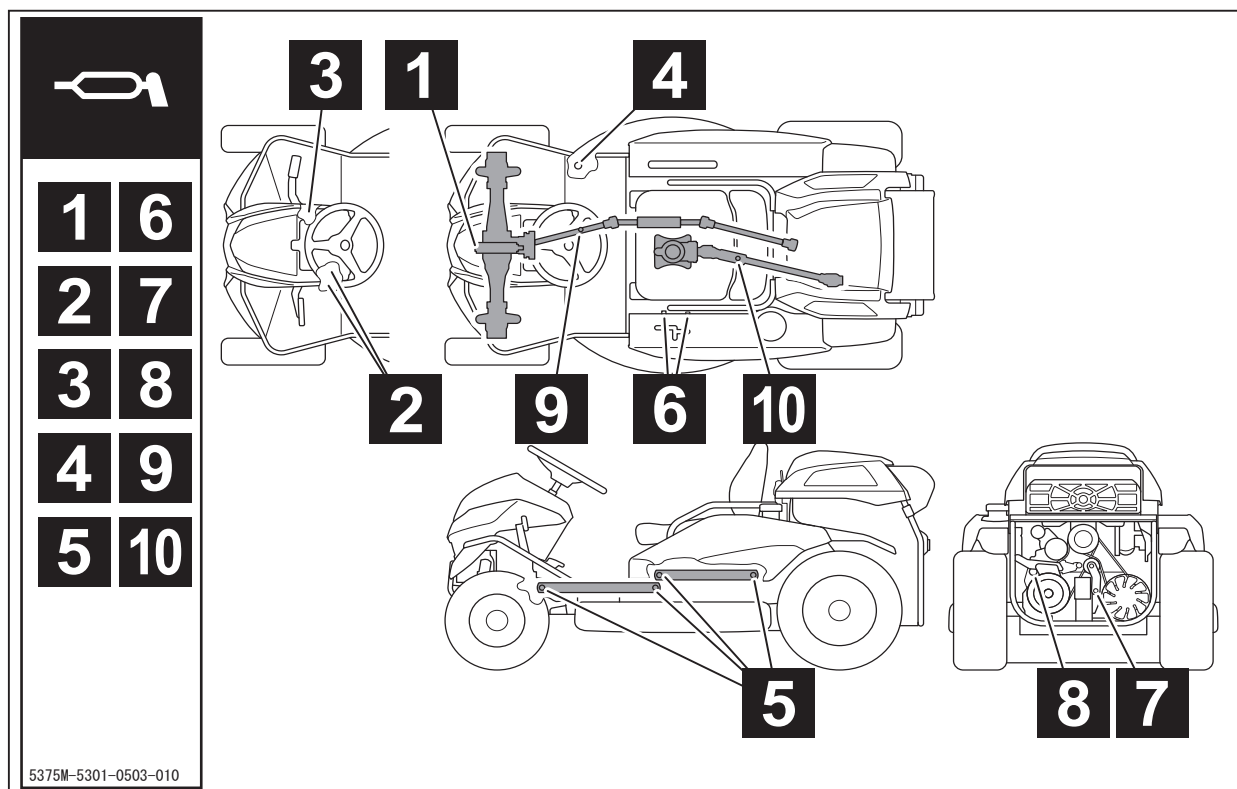

給脂一覧表（2WD仕様）

給 脂 箇 所	補 給 時 期	推 奨 品
1 前車軸ピボット	半年毎	シャーシグリース
2 ブレーキペダル軸	半年毎	シャーシグリース
3 走行ペダル軸	半年毎	シャーシグリース
4 刈刃サイドカバー支点軸(右)	半年毎	シャーシグリース
5 刈刃リンク支点	半年毎	シャーシグリース
6 走行レバーピボット	半年毎	シャーシグリース
7 テンションアーム軸	半年毎	シャーシグリース
8 ブレーキアーム	半年毎	シャーシグリース
10 刈刃プロペラシャフト	半年毎	シャーシグリース

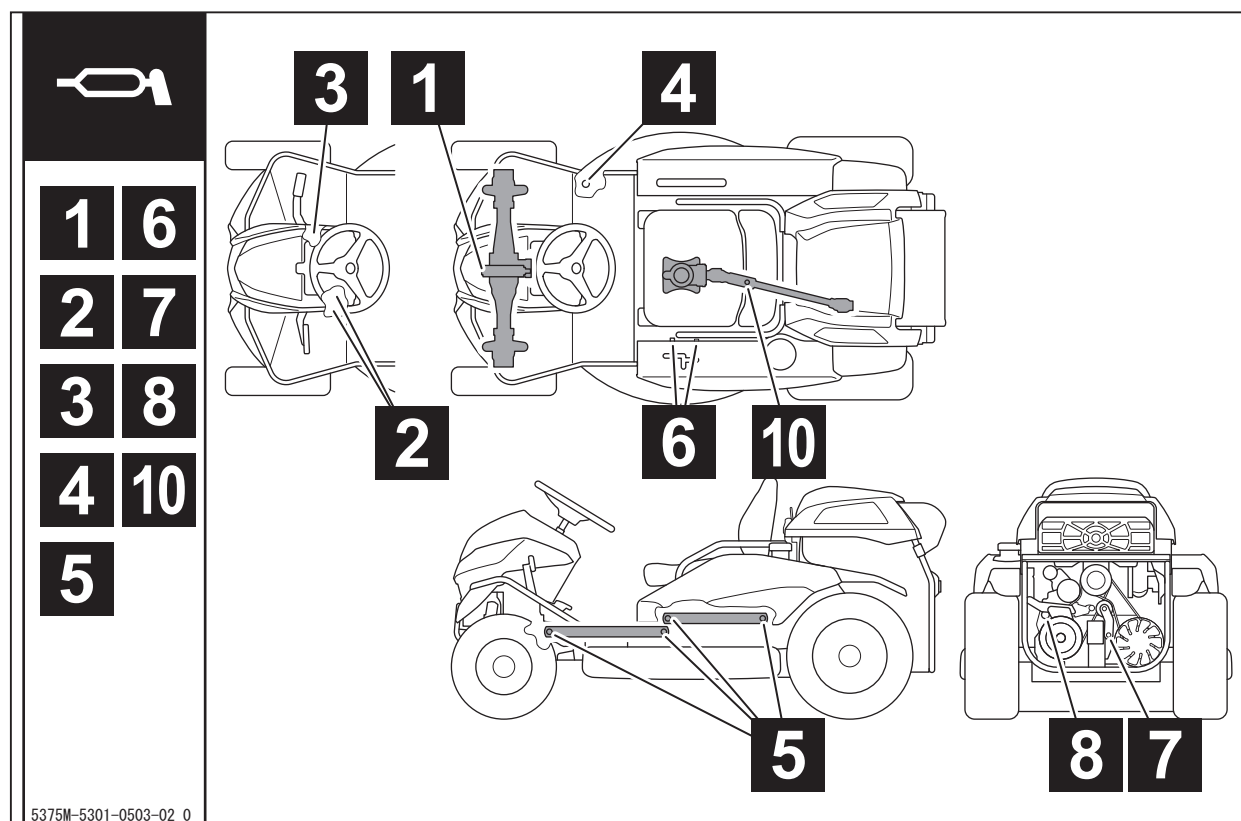

※ 数字の表記は本体に貼り付けられているステッカーの表記と合わせてあります。