

PARTS LIST

HS041S

EG 6 0 用ミッション

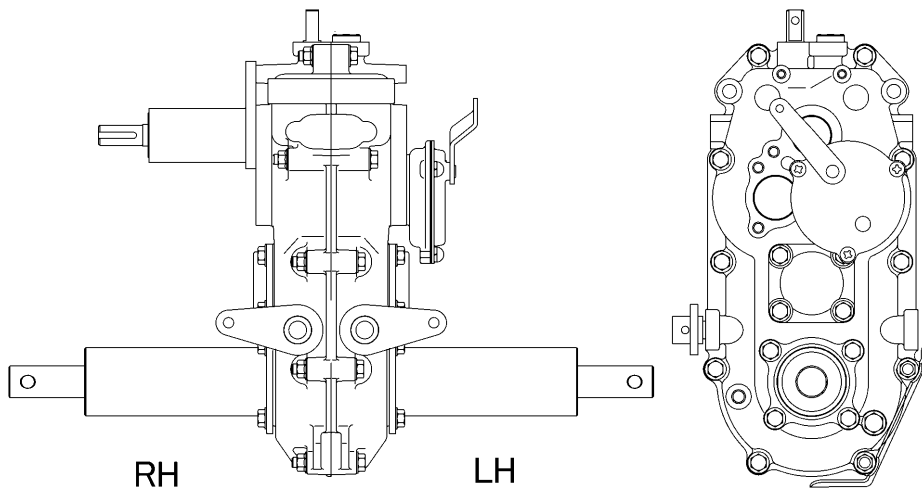

注記) このパーツリストの図中RHは、車輛搭載時の右側、LHは、左側を示します。

目次

CONTENTS

7314	105G	ケーシング CASE	1
7314	200F	ダイ1ジク INPUT SHAFT	2
7314	210B	バックシャフト BACK SHAFT	3
7314	220E	ダイ2ジク & ブレーキ SECOND SHAFT & BRAKE	4
7314	230E	ダイ3ジク THIRD SHAFT	5
7314	245A	アクスル AXLE	6
7314	310A	チェンジ GEAR SHIFT	7
7314	330B	サイドクラッチ SIDE CLUTCH	8

