

銘板ラベル

FUKUSHIN	
規格名称：ハンドル形電動車いす	定格電圧：DC24V
種類：回転性能1.2M形(タイプI)	バッテリー型式：HC24-12(2個)
型式認定番号：交K10-15	踏踏圧(アークヤク)：200~220kPa
型式：SPX-4300N	使用許容最大質量：100kg(積載物含む)
製造番号 110001	製造年月日
<small>福神電機株式会社</small>	

持ち上げ位置指示ラベル



持ち上げ位置指示反射ラベル

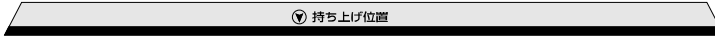

反射ラベル

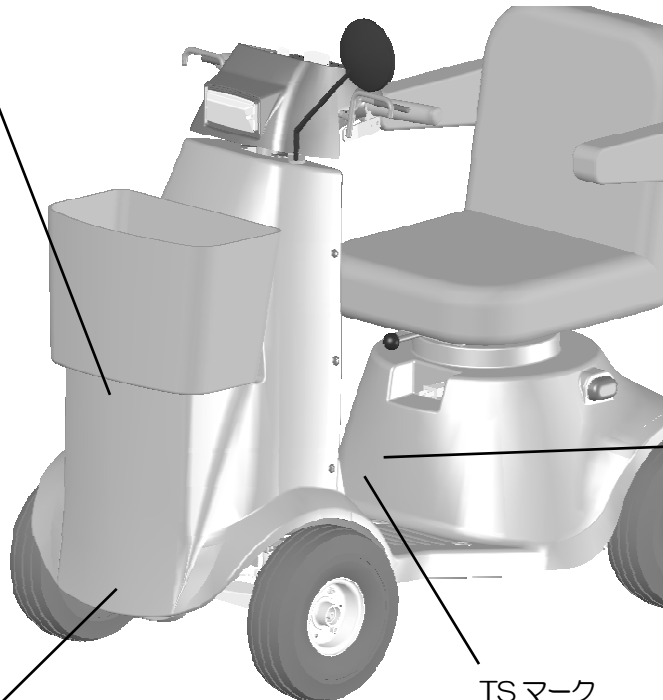

星数ラベル

旋回安定性	☆☆☆
段差乗越性	☆☆☆
回転性能	☆☆・

TS マーク



持ち上げ位置指示ラベル

