

銘板ラベル

FUKUSHIN	
規格名称: ハンドル形電動車いす	定格電圧: DC24V
種 類: 回転性能1.2M形(タイヤ1)	バッテリー型式: HC38-12(2個)
型式認定番号: 交K11-2	空気圧: 200~220kPa
製 式: SPX-4500	使用最大積載量: 100kg(積載物含む)
製造番号: 130001	製造年月日: _____
福神電機株式会社	

持ち上げ位置指示ラベル



持ち上げ位置指示反射ラベル



反射ラベル

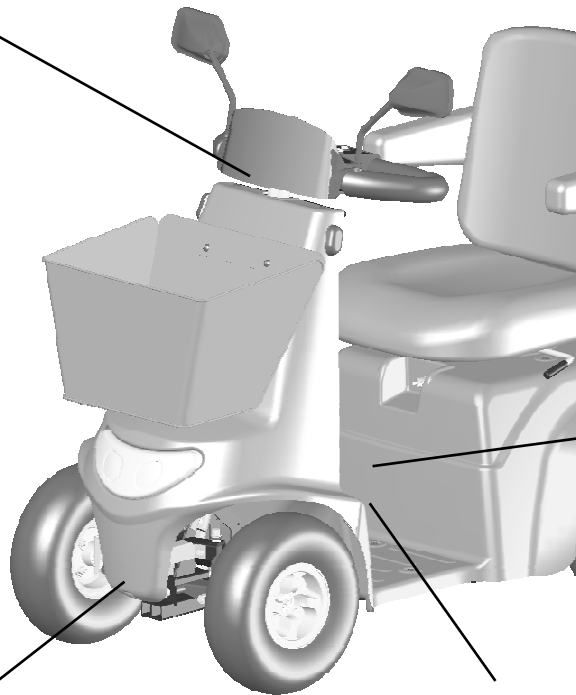

星数ラベル

旋回安定性	☆☆☆
段差乗越性	☆☆☆
回 転 性 能	☆ . .

持ち上げ位置指示ラベル



TSマーク

